

ANJUMAN | КОНФЕРЕНЦИЯ | CONFERENCES | RESPUBLIKA KO'P TARMOQLI ILMYIY KONFERENSIYA

# YANG CONFERENCE.UZ O'ZBEKISTON: 2023 INNOVATSIYA, FAN VA TA'LIM

DAVRIYLIGI:  
2018-2023

DUNYODA BIRINCHI KASHF  
ETILGAN FOTOAPPARAT



*Thomas Setton (1861)*

O'ZBEKISTON RESPUBLIKASI VA XORVIY OLIY TA'LIM MUASSASALARI PROFESSOR-O'QITUVCHILARI, YOSH OLIMLAR, DOKTORANTLAR, MAGISTRANTLAR VA IQTIDORLI TALABALAR



TOSHKENT SHAHAR, AMIR  
TEMUR KO'CHASI, PR.1, 2-UY.



+998 97 420 88 81  
+998 94 404 00 00



WWW.TAQIQOT.UZ  
WWW.CONFERENCES.UZ



DEKABR  
№59

**ЯНГИ ЎЗБЕКИСТОН:  
ИННОВАЦИЯ, ФАН  
ВА ТАЪЛИМ  
1-ҚИСМ**

---

**НОВЫЙ УЗБЕКИСТАН:  
ИННОВАЦИИ, НАУКА  
И ОБРАЗОВАНИЕ  
ЧАСТЬ-1**

---

**NEW UZBEKISTAN:  
INNOVATION, SCIENCE  
AND EDUCATION  
PART-1**

ТОШКЕНТ-2023

«Янги Ўзбекистон: Инновация, фан ва таълим» [Тошкент; 2023]

«Янги Ўзбекистон: Инновация, фан ва таълим» мавзусидаги республика 58-кўп тармоқли илмий масофавий онлайн конференция материаллари тўплами, 30 декабрь 2023 йил. - Тошкент: «Tadqiqot», 2023. - 96 б.

Ушбу Республика-илмий онлайн даврий анжуманлар «Харакатлар стратегиясидан – Тараққиёт стратегияси сари» тамойилига асосан ишлаб чиқилган етти устувор йўналишдан иборат 2022 – 2026 йилларга мўлжалланган Янги Ўзбекистоннинг тараққиёт стратегияси мувофик: – илмий изланиш ютуқларини амалиётга жорий этиш йўли билан фан соҳаларини ривожлантиришга бағишланган.

Ушбу Республика илмий анжуманлари таълим соҳасида меҳнат қилиб келаётган профессор - ўқитувчи ва талаба-ўқувчилар томонидан тайёрланган илмий тезислар киритилган бўлиб, унда таълим тизимида илғор замонавий ютуқлар, натижалар, муаммолар, ечимини кутаётган вазифалар ва илм-фан тараққиётининг истиқболдаги режалари таҳтил қилинган конференцияси.

**Маъсул муҳаррир:** Файзиев Шохруд Фармонович, ю.ф.д., доцент.

**1. Ҳуқуқий тадқиқотлар йўналиши -**

Профессор в.б., ю.ф.н. Юсувалиева Раҳима (Жаҳон иқтисодиёти ва дипломатия университети)

**2. Фалсафа ва ҳаёт соҳасидаги қарашлар -**

Доцент Норматова Дилдора Эсоналиевна (Фарғона давлат университети)

**3. Тарих саҳифаларидаги изланишлар -**

Исмаилов Хусанбой Маҳаммадқосим ўғли (Ўзбекистон Республикаси Вазирлар Маҳкамаси ҳузуридаги Таълим сифатини назорат қилиш давлат инспекцияси)

**4. Социология ва политологиянинг жамиятимизда тутган ўрни -**

Доцент Уринбоев Хошимжон Бунатович (Наманган муҳандислик-қурилиш институти)

**5. Давлат бошқаруви -**

PhD Шакирова Шоҳида Юсуповна (Ўзбекистон Республикаси Вазирлар Маҳкамаси ҳузуридаги “Оила” илмий-амалий тадқиқот маркази)

**6. Журналистика -**

Тошбоева Барнохон Одилжоновна (Андижон давлат университети)

**7. Филология фанларини ривожлантириш йўлидаги тадқиқотлар –**

Самигова Умида Хамидуллаевна (Тошкент вилоят халқ таълими ходимларини қайта тайёрлаш ва уларнинг малакасини ошириш ҳудудий маркази)

**8. Адабиёт -**

PhD Абдумажидова Дилдора Раҳматуллаевна (Тошкент Молия институти)

**9. Иқтисодиётда инновацияларнинг тутган ўрни -**

Phd Воҳидова Меҳри Хасанова (Тошкент давлат шарқшунослик институти)

**10. Педагогика ва психология соҳаларидаги инновациялар -**

Турсунназарова Эльвира Таҳировна (Навоий вилоят халқ таълими ходимларини қайта тайёрлаш ва уларнинг малакасини ошириш ҳудудий маркази)

**11. Жисмоний тарбия ва спорт -**

Усмонова Дилфузахон Иброҳимовна (Жисмоний тарбия ва спорт университети)

**12. Маданият ва санъат соҳаларини ривожланиши -**

Тоштемиров Отабек Абидович (Фарғона политехника институти)

**13. Архитектура ва дизайн йўналиши ривожланиши -**



Бобохонов Олтибой Рахмонович (Сурхандарё вилояти техника филиали)

### 14.Тасвирий санъат ва дизайн-

Доцент Чариев Турсун Хуваевич (Ўзбекистон давлат консерваторияси)

### 15.Муסיқа ва ҳаёт-

Доцент Чариев Турсун Хуваевич (Ўзбекистон давлат консерваторияси)

### 16.Техника ва технология соҳасидаги инновациялар -

Доцент Нормирзаев Абдуқаюм Раҳимбердиевич (Наманган муҳандислик-қурилиш институти)

### 17.Физика-математика фанлари ютуқлари -

Доцент Соҳадалиев Абдурашид Мамадалиевич (Наманган муҳандислик-технология институти)

### 18.Биомедицина ва амалиёт соҳасидаги илмий изланишлар -

Т.ф.д., доцент Маматова Нодира Мухтаровна (Тошкент давлат стоматология институти)

### 19.Фармацевтика -

Жалилов Фазлиддин Содикович, фарм.ф.н., доцент, Тошкент фармацевтика институти, Дори воситаларини стандартлаштириш ва сифат менежменти кафедраси мудири

### 20.Ветеринария -

Жалилов Фазлиддин Содикович, фарм.ф.н., доцент, Тошкент фармацевтика институти, Дори воситаларини стандартлаштириш ва сифат менежменти кафедраси мудири

### 21.Кимё фанлари ютуқлари -

Рахмонова Доно Қаххоровна (Навоий вилояти табиий фанлар методисти)

### 22.Биология ва экология соҳасидаги инновациялар -

Йўлдошев Лазиз Толибович (Бухоро давлат университети)

### 23.Агропроцессинг ривожланиш йўналишлари -

Доцент Сувонов Боймурод Ўралович (Тошкент ирригация ва қишлоқ хўжалигини механизациялаш муҳандислари институти)

### 24.Геология-минерология соҳасидаги инновациялар -

Phd доцент Қаххоров Ўктам Абдурахимович (Тошкент ирригация ва қишлоқ хўжалигини механизациялаш муҳандислари институти)

### 25.География-

Йўлдошев Лазиз Толибович (Бухоро давлат университети)

---

*Тўпламга киритилган тезислардаги маълумотларнинг ҳаққонийлиги ва иқтибосларнинг тўғрилигига муаллифлар масъулдир.*

© Муаллифлар жамоаси

© Tadqiqot.uz

Page Maker\Верстка\Саҳифаловчи: Хуршид Мирзахмедов

Контакт редакций журналлов. [www.tadqiqot.uz](http://www.tadqiqot.uz)  
ООО Tadqiqot город Ташкент,  
улица Амира Темура пр.1, дом-2.  
Web: <http://www.tadqiqot.uz/>; E-mail: [info@tadqiqot.uz](mailto:info@tadqiqot.uz)  
Тел: (+998-94) 404-0000

Editorial staff of the journals of [www.tadqiqot.uz](http://www.tadqiqot.uz)  
Tadqiqot LLC The city of Tashkent,  
Amir Temur Street pr.1, House 2.  
Web: <http://www.tadqiqot.uz/>; E-mail: [info@tadqiqot.uz](mailto:info@tadqiqot.uz)  
Phone: (+998-94) 404-0000





## ҲУҚУҚ ФАНЛАРИНИ РИВОЖЛАНТИРИШ ЙЎЛИДАГИ ТАДҚИҚОТЛАР

### Маҳкумларни меҳнатга жалб қилишни ташкил этишда айрим ривожланган хорижий мамлакатлар тажрибаси

Ўзбекистон Республикаси Ички ишлар вазирлиги  
хузуридаги Жазони ижро этиш департаменти  
Ташкилий бошқарма бошлиғининг ўринбосари  
подполковник **Акрамов Бурхонхўжа Баходирович**  
Заместитель начальника Организационного  
управления Департамента по исполнению наказаний  
при Министерстве внутренних дел Республики  
Узбекистан подполковник **Акрамов Бурхонхужа**  
**Бахадирович**  
Deputy Chief of the Organizational Directorate of the  
Department of Punishment of the Ministry of the Interior  
of the Republic of Uzbekistan Lieutenant Colonel  
**Akramov Burkhonkhuja Bahadirovich**

Бугунги кунда озодликдан маҳрум қилиш жойларида маҳкумларнинг атиги 60-70% ижтимоий фойдали меҳнат билан машғул, маҳкумларнинг асосий қисми эса солиқ тўловчилар ҳисобидан кун кўради. Албатта, озодликдан маҳрум қилиш жойларида саноат ва ишлаб чиқариш ривожини фақат қўллаб-қувватлаш мумкин. Бироқ, бутун дунёда қуллар меҳнатидан фойдаланиш маънавий жиҳатдан инкор этилаётган бир вақтда, ушбу муаммонинг мазкур жиҳатига кўз юмсақ ҳам, бугунги кунда озодликдан маҳрум қилиш – бу ижтимоий йўналтирилган ва катта сарф-харажатни талаб этадиган чора эканлиги аниқ-равшан кўриниб турибди.

Турма ва иқтисодиёт бир-бирига номутаносиб пропорционал муносабатда бўлиши лозим, акс ҳолда, турмаларни тўлдиришда иқтисодий манфаатдорлик пайдо бўлади. Демак, пенитенциар тизимни ислоҳ этишда, турмалардан енгиллатиш, маҳкумлар сонини камайтириш учун, асосий урғуни “маҳкумлар меҳнатининг иқтисодий самарадорлигига эмас”, балки уларни қайта ижтимоийлашувини таъминлаш ва кейинги турмуш шароитларига адаптация қилишга қаратилиши лозим. Башарти муваффақият гарови колонияларда иқтисодий жиҳатдан самарали корхоналарни тузишда кўринадиган бўлса, бунда “қимматбаҳо ходимларни” муддатидан илгари шартли озод қилиш, уларга нисбатан муқобил жазо чораларини қўллашдан ким манфаат кўради?

Масалан, Бельгияда маҳкумлар меҳнат қилиш мажбуриятига эмас, ҳуқуқига эга, бунда улар совет давридагидек “аср қурилишларида” эмас, балки ўз турмаси доирасида, фақат ижтимоий гуманитар мақсадларни кўзлаб ишлаши мумкин. Бошқача айтганда, маҳкумларнинг меҳнати Белгия иқтисоди учун муҳим эмас (у шусиз ҳам ривожланмоқда), меҳнат фақат маҳкумлар учун керак бўлиб, турмада вақтини ўтказиш, озодликдан ташқари ҳаётдан маъно топиш, жамиятга фойда келтиришга ўхшаш мақсадларни кўзлайди.

Ҳозирги давр шароитида умрбод озодликдан маҳрум қилиш тариқасидаги жиноий жазони ижро этишда режим талабларини бажаришда муайян муаммолар мавжуд.

Мазкур жазо турига ҳукм қилинганларни меҳнат билан таъминлаш шундай муаммолардан биридир. Ушбу тоифадаги маҳкумларнинг аксарияти меҳнат қилишни истайди, чунки бир суткада йигирма тўрт соатни камерада ўтказиш улар учун тоқат қилиб бўлмайдиган бир ҳолдир, аммо режим ва хавфсизлик талабларига жавоб берадиган бинолар ва шароитлар яратиш имконияти жазони ижро этиш муассасаларининг барчасида ҳам мавжуд эмас.



Ҳозирги давр шароитида умрбод озодликдан маҳрум қилиш тариқасидаги жиноий жазони ижро этишда режим талабларини бажаришда муайян муаммолар мавжуд.

Мазкур жазо турига ҳукм қилинганларни меҳнат билан таъминлаш шундай муаммолардан биридир. Ушбу тоифадаги маҳкумларнинг аксарияти меҳнат қилишни истайди, чунки бир суткада йигирма тўрт соатни камерада ўтказиш улар учун тоқат қилиб бўлмайдиган бир ҳолдир, аммо режим ва хавфсизлик талабларига жавоб берадиган бинолар ва шароитлар яратиш имконияти жазони ижро этиш муассасаларининг барчасида ҳам мавжуд эмас.

Францияда ҳар бир турма қошида жазони қўллаш бўйича комиссия тузилади. Унга пенитенциар муассаса бошлиғи, врач, психиатр ва тарбиячилар киритилади. Комиссия турма бошлиғи ҳузуридаги маслаҳат органи ҳисобланади. У муайян шахс томонидан жазони ўташ хусусида турма бошлиғи ёки жазони ижро этиш бўйича судьяга тавсиялар беради, аммо улар тегишли қарорларни мустақил қабул қиладилар<sup>1</sup>.

Маҳкумларни меҳнатга жалб қилиш даставвал жазолаш элементларига кирган. 1972 йил 12 сентябрь декрети билан қонун ҳужжатларига ўзгартиришлар киритилди ва унга мувофиқ маҳкумлар меҳнати озодликдан маҳрум қилинган шахсларни тарбиялаш ва жамиятга қайта мослаштириш воситаси сифатида қарала бошлади.

Иш вақтини тартибга солиш ва ҳақи нархларни белгилаш турма маъмурияти томонидан амалга оширилади. Маҳкумлар меҳнати хўжалик усулида ёки пудрат асосида ташкил этилади. Биринчи тизимда пенитенциар муассаса асбоб-ускуналар ва хом ашёни ўзи сотиб олади, маҳкумлар меҳнатидан фойдаланади ва унга ҳақ тўлайди, ишлаб чиқарилган маҳсулотдан фойдаланади ёки уни сотади. Ишни бундай ташкил этиш асосан марказий турмаларда қўлланилади. Маҳаллий турмаларда пудратга асосланган меҳнат тизими амал қилади. Маҳкумлар асосан касбий малака талаб қилинмайдиган майда хусусий корхоналарда ишлайди. Касб таълими фақат айрим турмаларда амалга оширилади.

Хорижий мамлакатлар жиноят-ижроия қонун ҳужжатларининг таҳлили меҳнат таътиллари тизимини мустаҳкамлаш, уларни ахлоқан тузалаётганларга қўллаш шартлари ва асослари ҳар хил эканлигини кўрсатади. Бу кўп сонли омиллар билан ва биринчи навбатда жазони ўташ режимларининг ҳар хил турлари ва маҳкумларни сақлашнинг белгиланган қоидалари билан бевосита боғлиқ. Айни шу ҳолатлар меҳнат таътилларининг муддатларига ҳам тегишли. Аксарият ҳолатларда уларнинг муддати соатлар билан ўлчаниши, бошқа ҳолларда эса, қонунга кўра бир неча ҳафтагача белгиланиши мумкин.

Маҳкумларга рағбатлантирувчи меҳнат таътилларини берилишининг умумий қоидаси шундаки, иборатки, улар озодликдан маҳрум қилиш жойларида қонуний хулқ-атвор учун ва фақат ахлоқини тузалаётган маҳкумларга, шунингдек рағбатлантирилаётган шахс бирон-бир ҳуқуқбузарлик содир этмаслигига турма муассасаси ходимларининг ишончи комил бўлганида тақдим этилади.

Хорижий криминалист олимлар фикрига кўра, рағбатлантирувчи меҳнат таътиллари маҳкумларнинг қонунга итоаткор хулқ-атворини самарали рағбатлантиради, уларни унча оғир бўлмаган сақлаш шароитига ўтказишга кучли туртки беради<sup>2</sup>. Ўз навбатида, интизомни бузган маҳкумни меҳнат таътили олиш ҳуқуқидан маҳрум қилиш ёки уни муайян муддатга кечиктириш анча кучли интизомий таъсир кўрсатади ва жазони ўташ режими бузилишининг олдини олишнинг самарали воситаси ҳисобланади.

<sup>1</sup> Penal Reform International (1997) Monitoring Prison Conditions in Europe: Report of a European Seminar held in Marly-le-Roi, France on 25-27 October 1996, Paris: Penal Reform International.; Maguire, M. et al. Accountability and prisons: opening up a closed world, London: Tavistock Publications, P.2.

<sup>2</sup> Muller-Dietz H. Problematik and Reform des Vollzugs der Untersuchung straft. Strafverteiger, 2014. N4. – P. 87.



**ЖАЗОНИ ИЖРО ЭТИШ ТИЗИМИДА ХУСУСИЙ СЕКТОР ИШЛАБ ЧИҚАРИШИНИ  
ТАШКИЛ ЭТИШ ИСТИҚБОЛЛАРИ**

Ўзбекистон Республикаси Ички ишлар вазирлиги  
хузуридаги Жазони ижро этиш департаменти  
Ташкилий бошқарма бошлиғининг ўринбосари  
подполковник

**Акрамов Бурхонхўжа Баходирович**

Заместитель начальника Организационного  
управления Департамента по исполнению наказаний  
при Министерстве внутренних дел Республики  
Узбекистан подполковник

**Акрамов Бурхонхўжа Бахадирович**

Deputy Chief of the Organizational Directorate of the  
Department of Punishment of the Ministry of the Interior  
of the Republic of Uzbekistan Lieutenant Colonel  
**Akramov Burkhonkhujah Bahadirovich**

Ўзбекистон Республикаси халқаро бозор муносабатлари иштирокчиси экангани боис, иқтисоди ривожланган мамлакатлардаги пенитенциар тизимларнинг тажрибасини ўрганиш, бизнингча, мақсадга мувофиқ бўлади. Ҳозирда бу йўлда маълум қадамлар ташланмоқда. Бизнингча, бозор муносабатлари жинойи жазолар тизимига татбиқ этилиши мумкин эмас, биз меҳнат жараёнини бозордаги ўзгаришларга қараб ташкил эта олмаймиз. Шу билан бир вақтда, пенитенциар муассасалар мамлакатдаги жараёнларга қўшилмасдан фаолият кўрсата олмайди (айниқса, маҳкумларни меҳнатга жалб қилишда). Жиноят-ижроия тизимига юкланган асосий вазифаларни бажариш ҳар қандай шароитда давлат томонидан муайян даражада кафолатланмоғи лозим. Жазони ижро этиш тизими мамлакатда амалга оширилаётган ислохотлар жараёнида юз бериши мумкин бўлган салбий жараёнлардан ҳуқуқий ва иқтисодий ҳимояланган бўлиши керак<sup>3</sup>.

Жиноят-ижроия тизимини ислоҳ қилиш жараёнида маҳкумлар меҳнати мақсадларининг ўзаро нисбатида устунлик ижтимоий мақсадларга берилиши лозим ва бу маҳкумларнинг меҳнатда фаоллигини кучайтиришга, бинобарин, тарбиявий таъсир кўрсатишнинг самарадорлигини оширишга қўмаклашади<sup>4</sup>.

Маҳкумларни меҳнатга жалб қилиш учун ҳуқуқий ва иқтисодий шароитларни таъминлаш аввало, жазони ўтаётган шахсларда меҳнатга ижобий муносабатни шакллантирувчи ишлаб чиқаришни қайта қуриш ва мазкур фаолиятнинг бошқарув тузилмасини такомиллаштириш ҳисобига эришиш мумкин<sup>5</sup>.

Соҳа мутахассислари ўтказган тадқиқот натижасида олинган маълумотлар<sup>6</sup> ишлаб чиқариш фаолияти маҳкумлар ахлоқан тузалишига ижобий таъсир кўрсатувчи муҳим

<sup>3</sup> Алферов Ю.А. Общий кризис уголовно исполнительной системы России и основные пути его преодоления в современных. // Выживаемость предприятий ИТУ в условиях рынка: новые структуры и механизмы деятельности. – Рязань, 2013. – С. 15.

<sup>4</sup> Илюшин Н.Н. Прововые и организационные вопросы стимулирования труда осужденных в исправительных колониях: Автореф. дис... канд. юрид. наук. – М., 1998. – С. 22.

<sup>5</sup> Радкевич В.С., Матросов В.А. Организация трудовой деятельности осужденных в условиях рыночной экономики // Совершенствование законодательства и практики учреждений, исполняющих наказания, на основе Конституций РФ: тезисы докладов и сообщений. – М., 2015. – С. 87.

<sup>6</sup> Шлыков В.В. Организационно-правовые основы производственной деятельности исправительных колоний в целях исправления и трудовой адаптации осужденных: Дисс. ...канд. юрид. наук. – Рязань, 2007. – С. 73-74.; Нажимов М.Ш. Оздикдан маҳрум қилиш жазосини тайинлашнинг ҳуқуқий



омиллардан бири ҳисобланади, деган хулосага келиш имконини беради. Озодликдан маҳрум қилиш жазосини ижро этиш бўйича хорижий мамлакатлар (Финляндия<sup>7</sup>, ГФР<sup>8</sup> ва бошқа Европа давлатлари) тажрибасини тадқиқ этиш асосида мазкур мамлакатларда ушбу муассасаларнинг асосий фаолияти у ерда сақланаётган маҳкумларни ўқитиш, уларда юксак касбий билим ва кўникмаларни шакллантириш, натижада, бу шахслар жазони ўтаб бўлгач, давлат ва жамият учун фойдали, махсус билимга эга бўлган мутахассис сифатида ҳаётларини давом эттиришига эътибор қаратиш лозим; жазони ижро этиш муассасаларида маҳкумларнинг психологик хизматлар раҳбарлигида фаолият олиб борувчи Германиядагига ўхшаш жамоалари ташкил этилса, маҳкумлар яшаш, ишлаш, касб-кор ўзлаштириш, озодликдаги ҳаётга мослашиш билан шуғулланишлари учун имконият яратадиган реабилитация марказлари ташкил қилинса, мақсадга мувофиқ бўлар эди.<sup>9</sup>

Жазони ижро этиш муассасаларида маҳкумларни меҳнат билан банд бўлишини таъминлаш даражасини ошириш орқали профилактик функция самарадорлигини ошириш мумкин. Соҳа мутахассислари<sup>10</sup> ўтказган тадқиқот натижасида олинган маълумотлар ишлаб чиқариш фаолияти маҳкумлар ахлоқан тузалишига ижобий таъсир кўрсатувчи муҳим омиллардан бири ҳисобланади, деган хулосага келиш имконини беради. Озодликдан маҳрум қилиш жазосини ижро этиш бўйича хорижий мамлакатлар (айниқса, Финляндия, Швейцария, ГФР<sup>11</sup> ва бошқа Европа давлатлари) тажрибасини тадқиқ этиш асосида мазкур мамлакатларда ушбу муассасаларнинг асосий фаолияти у ерда сақланаётган маҳкумларни ўқитиш, уларда юксак касбий билим ва кўникмаларни шакллантириш, пировард натижада, бу шахслар жазони ўтаб бўлгач, давлат ва жамият учун фойдали, махсус билимга эга бўлган мутахассис сифатида ўз ҳаётларини давом эттиришга эришиш эканлигига эътибор қаратиш лозим.

Польша турмаларида маҳкумлар учун халқаро стандартларга мувофиқ яхши маиший шароитлар яратилган. Маҳкумларнинг ахлоқини тузатиш ва меҳнатга жалб қилиш мақсадида Польша турмаларида спорт билан шуғулланиш учун заллар, қариндошлари билан учрашиш учун хоналар мавжуд.

Польша жазони ижро этиш муассасалари тизимида турмалар қошида ташкил этилган 40 дан зиёд корхоналар иш олиб боради. Улар: мебель (3); металл буюмлар (9); тикув маҳсулотлари (5); пойафзал (3); матбаачилик маҳсулотлари (2); тайёр қурилиш элементлари (12); бошқа (6) маҳсулотларни ишлаб чиқаради.

Мазкур корхоналар фаолияти озодликдан маҳрум қилишга ҳукм этилган шахсларни иш билан таъминлаш тўғрисидаги қонун билан тартибга солинади. Корхоналарга муайян молиявий имтиёзлар берилган.

**Польшада шаклланган мазкур тажрибадан келиб чиқиб, Республикамизда ҳам барча жазони ижро этиш муассасалари қошида ишлаб чиқариш корхоналарини такомиллаштириш мақсадга мувофиқ.**

Бундан ташқари, қуйидагилар таклиф этилади:

---

асослари ва такомиллаштириш муаммолари. Юридик фанлар номз. илм. дар. ол. учун ёзил. дисс... – Тошкент: ТДЮИ, 2010. – Б. 112.

<sup>7</sup> Tapio Lappi-Seppala. Penal Policy and Criminal Justice in Finland and other Nordic Countries. // Kimmo N., Sakari M., Merita H. Introduction to Finish law and legal culture. – Helsinki: Unigrafia, 2012. – P. 215-236.

<sup>8</sup> XX асрнинг 90-йиллари бошида Германияда “Хавф остидагиларга ёрдам” деган расмий ном остида муассасаларнинг бутун бир тармоғи ташкил этилган. // Гавришқив Б. В немецкой тюрьме // Преступление и наказание. 2000. №1. – С. 44.

<sup>9</sup> Probation Service Systems in Europe <http://www.kriminalforsorgen.dk>.

<sup>10</sup> Шлыков В.В. Организационно-правовые основы производственной деятельности исправительных колоний в целях исправления и трудовой адаптации осужденных: Дисс. ...канд. юрид. наук. – Рязань, 2007. – С. 73–74.; Нажимов М.Ш. Озодликдан маҳрум қилиш жазосини тайинлашнинг ҳуқуқий асослари ва такомиллаштириш муаммолари. Юридик фанлар номз. илм. дар. ол. учун ёзил. дисс... – Тошкент: ТДЮИ, 2010. – Б. 112.

<sup>11</sup> XX асрнинг 90-йиллари бошида Германияда “Хавф остидагиларга ёрдам” деган расмий ном остида муассасаларнинг бутун бир тармоғи ташкил этилган (Гавришқив Б. В немецкой тюрьме // Преступление и наказание. 2000. №1. – С. 44).





1) жазони ижро этиш муассасаларининг бино ва иншоотларини капитал қуриш ва реконструкция қилиш;

2) мақсадли параметрлар ва манзилли дастурига мувофиқ жазони ижро этиш муассасалари ва улар ташкилотларининг ишлаб чиқариш қувватларини ривожлантириш ва техник жиҳатдан қайта жиҳозлаш;

3) ишлаб чиқариш ва қишлоқ хўжалиги фаолиятини амалга оширувчи жазони ижро этиш муассасалари ва уларнинг ташкилотларида муайян турдаги маҳсулотлар учун буюртмалар бериш;

4) ишлаб чиқариш фаолиятини амалга оширувчи жазони ижро этиш муассасалари коммунал харажатларнинг алоҳида моддаларини, келгусида эса — ишлаб чиқариш фаолиятини амалга оширувчи айрим жазони ижро этиш муассасаларини босқичма-босқич бюджет ҳисобидан молиялаштиришдан тўлиқ ўз маблағлари ҳисобидан сақлаб туришга ўтказиш.



ТРАДИЦИОНАЛИЗМ КАК НАПРАВЛЕНИЕ ЗАПАДНОЙ ФИЛОСОФИИ XX ВЕКА:  
НЕКОТОРЫЕ РАЗМЫШЛЕНИЯ

**Бекбаев Рауф Рустамович,**

Заведующий кафедрой международного университета  
«Tashkent International University of Education»,  
доктор философии (PhD)  
t403@tiue.uz

**Аннотация:** В статье автором рассматривается такое направление западной философии XX века, как традиционализм. Показывается, что данное направление имеет различные векторы своего преломления и отличается компаративистской и межкультурной направленностью, что выделяет традиционализм среди других направлений западной философской мысли двадцатого столетия.

**Ключевые слова:** традиция, традиционализм, западная философия, компаративистика, межкультурная философия.

В истории западной философии XX века присутствует целая палитра различных направлений, таких как экзистенциализм, постмодернизм, структурализм, постпозитивизм и т.д. Однако особое место здесь занимает традиционализм в лице его таких видных представителей, как Рене Генон, Ананда Кумарасвами, Фритьоф Шуон, Мишель Вальзан и других. Особенность традиционализма заключается в том, что он, основываясь на компаративистской методологии через такой феномен, как традиция ищет пути синтеза Востока и Запада [1, 67]. И хотя сам Генон и отмечает, что, по сути, традиция есть «то, что передается устным или письменным путем» [2, 87], тем не менее, с философской точки зрения данное понятие имеет куда более емкое сущностное содержание. Данный концепт предполагает собой такое знание, которое сложилось в течение всего исторического опыта той или иной культуры, причем имеет различное преломление не только в философском, но и религиозном, социальном, политическом контексте. Так, с точки зрения религиозного своего преломления традиция обращает нас к эзотерической философии, поскольку Генон указывает, что истинная традиция имеет трансцендентный характер [3, 19]. Традиционализм в своем религиозно-философском преломлении охватывает различные направления западной и восточной мысли, поскольку традиция сама по себе в первую очередь манифестируется в форме религии. А это создает платформу для межрелигиозного диалога Востока и Запада. С позиции же социального традиция направлена на то, чтобы упорядочить жизнь социума согласно определенной иерархической структуре, дабы «каждый занимал свое место». Социальная антропология традиционализма в целом направлена на упорядочение социальной жизни в том контексте, в каком этом понимается в индуизме или конфуцианстве, ибо истинный порядок вещей предполагает некую устойчивую социальную структуру, в которой каждый индивид выполняет отведенную ему функцию. В этом плане создается фундамент, на котором могут взаимодействовать различные направления западной и восточной политической мысли (например, консерватизм и конфуцианство). При этом необходимо отметить, что традиционализм обращен на критику современной западной культуры за утрату собственной духовной основы, вследствие чего возник кризис Европейской цивилизации. Путем выхода из этого кризиса является обращение к диалогу с Востоком, к его традиции во всех смыслах. Но при этом в своем развитии философия традиционализма постепенно отходит от концептуальной направленности на синтез культур, его вектор обращается к взаимодействию культур. В этом плане традиционализм находится на стыке



компаративистики и межкультурной философии. И это имеет важное глобальное значение, поскольку необходимо диалог культур Востока и Запада для решения современных глобальных проблем [4, 10].

Как направление западной философии XX века традиционализм приобретает глобальное значение, поскольку проблематика, поставленная в нем, охватывает самые различные вопросы от проблемы существования человека до глобальных политических проблем. На современном же этапе развития философии традиционализм, несмотря на свои неоднозначные аспекты, создает платформу для диалога и даже полилога культур.

### Список использованной литературы

1. Каримов Р.Р., Бекбаев Р.Р. Рене Генон и Ананда Кумарасвами: опыт философской рефлексии в контексте поиска путей синтеза Востока и Запада // Исследование Ренессанса Центральной Азии. – 2021 – №2. – С.61-68.
2. Guenon R. Introduction to the Study of Hindu Doctrines. – London: Luzac & Co, 1945.
3. Guenon R. Perspectives on Initiation. – New York: Sophia Perennis, 2004
4. Саидова К.У. Философия культур Востока и Запада и их историческая значимость для современного общества // VII International correspondence scientific specialized conference "International scientific review of the problems of philosophy, psychology and pedagogy". – Boston, 11–12 ноября 2018 года. – С.9-11.

## SHRI AUROBINDI GXOSH FALSAFASIDA ONG MASALASI

**Boydadayev Abdurroxmon Tolibjon o'g'li,**  
O'zbekiston Milliy universiteti  
mustaqil tadqiqotchisi  
a.boidadaev@yandex.com

**Annotatsiya:** Hozirgi davr falsafasida ong masalasiga oid turli tadqiqotlar olib borilmoqda. Falsafa tarixi sohasida ushbu tadqiqotlar o'tmish davr mutafakkirlari kontseptsiyalarini o'rganishga asoslanadi. 20 asr mashhur faylasufi Shri Aurobindo Gxosh falsafasida ong masalasiga markaziy e'tibor qaratiladi va aynan shu muammoni yoritishga muallif ushbu maqolada harakat qiladi. Muallifning fikricha, ong masalasini talqin qilishda Gxosh ratsional va irratsional kontekstlardan komparativistik usul orqali yondashadi.

**Kalit so'zlar:** ong, aql, tafakkur, ratsionallik, irratsionallik, integral yoga, intuitsiya.

20 asr falsafa tarixida ong masalasiga turli Sharq olimlari o'z e'tiborini qaratishgan va shu jumladan hind faylasufi Shri Aurobindo Gxosh falsafasida ong masalasiga alohida e'tibor qaratilgan. Mutafakkirning fikricha, ong inson tafakkurining ajralmas qismidir, ammo u haqiqatning yagona manbasi emas [1, 305]. Gxosh falsafasida ong ikki darajadan iborat deb hisoblanadi, ya'ni quyi va oliy darajalar. Quyi darajada aql (chitta) ratsional xarakterga ega, u o'z faoliyatida ko'proq mantiqiy tahlilga murojaat qiladi. Aqlning asosiy vazifasi insonga atrof-muhitni o'rganish, unga moslashishga xizmat qilish hamda kundalik fikrlash va xulq-atvorni tartibga solish [2, 193]. Oliy darajada esa ong intuitiv xarakterga ega, u ijodiy va ma'naviy energiyaga asoslanadi. Uning asosiy vazifasi – ma'naviy yoki ilohiy dunyoni bilish, insonning ruhini takomillashtirish. Aurobindo fikricha, aql chegaralangan, u turli stereotiplar va xurofotlardan xoli emas, aynan unda insonning egoizmi o'z tashkilini topadi. Inson o'z aqlini to'g'ri boshqara olmasa, oliy ong bilan aloqani uzsa, buning natijalari destruktiv bo'ladi, chunki sof aql yaratuvchan emas – buzuvchan. Oliy ong esa, aksincha, cheksizdir, u insonga haqiqiy bilim, go'zallik va muhabbatni ochadi. Insonning kamolotga erishishi aynan oliy ong orqali amalga oshadi, chunki bu yerda faoliyatning asosi ruhiy energiyadir.



Yuqorida qayd etilganidek, Aurobindo aql ko'pincha insonni egoizmga olib boradi, deb hisoblaydi. Negaki mutafakkir bunday xulosaga keldi? Inson o'z moddiy ehtiyojlarini qondirish uchun, hokimiyat va boylikka erishish uchun aynan aqlning kuchidan foydalanadi. Natijada turli nizolar, urushlar va halokatlar yuzaga keladi. Oliy ong esa o'z energiyasining manbaini bevosita transtendent kuchlardan topadi, ya'ni ilohiy xarakterga ega. Aynan shu tufayli ko'proq oliy ong ijodkor va yaratuvchan. Ong masalasiga nisbatan ushbu yondashuv Aurobindoning integral yogasi asosini tashkil etadi. Integral yoga inson ongi, emotsiyalari va irodasining barcha jihatlarini yaratuvchanlik yo'nalishda rivojlantirishga qaratilgan, insonning Xudo bilan aloqasini tushunishga va o'z ongidan ezgu maqsadlarda foydalanishga undaydi. Shuni ham ta'kidlash joizki, integral yoga bu falsafiy-komparativistik metodologiyaning mahsulidan yaqqol misol, chunki komparativistika faqat qiyosiy tahlilga emas, balki ushbu qiyos orqali yangi bilimga erishiga qaratilgan [3, 15].

Shri Aurobindo Gxosh falsafasidan ong masalasi diqqat-e'tibor markazida turadi, aynan shu asosda uning integral yogasi shakllangan. Mutafakkir komparativistik usul orqali ong masalasida ratsional va irratsional yondashuvlarni sinteziga erishib, o'z kontseptsiyasini ishlab chiqqan.

### Foydalanilgan adabiyotlar ro'yxati

1. Сатпрем. Шри Ауробиндо, или Путешествие сознания. – Санкт-Петербург, 2005.
2. Кабулниязова Г.Т. Компаративный анализ представлений Джалаладдина Руми, Анри Бергсона и Шри Ауробиндо Гхоша об интуиции и духовной любви // Вопросы философии. – 2021. – №11. – С.188-197. DOI: <https://doi.org/10.21146/0042-8744-2021-11-188-197>.
3. Karimov R., Ruzmatova G. Falsafiy komparativistika. – Toshkent: Universitet, 2021.





UNDERSTANDING THE LIFE OF MUSLIMS IN POST-9/11 AMERICA

Otabek Anvarovich Mavlonov

Alfraganus University

ottabeck@mail.ru

**Annotation:** This article provides an in-depth analysis of the experiences, challenges, and resilience of Muslims in America in the aftermath of the September 11, 2001 terrorist attacks. It explores the multifaceted impact of heightened prejudice, discrimination, legal changes, and security measures on the lives of Muslim communities.

**Keywords:** Muslims, Post-9/11 America, Islam, Arabs, discrimination, identity, civil rights, security, Islamic books

The tragic events of September 11, 2001, left an indelible mark on the fabric of America, reshaping not just the nation's security policies but also the lived experiences of its Muslim population. In the aftermath of 9/11, the landscape for Muslims in America underwent a profound transformation, marked by heightened scrutiny, discrimination, and an evolving struggle for acceptance and integration. This article aims to delve into the nuanced realities and challenges faced by Muslims in post-9/11 America, highlighting their resilience and the quest for normalcy amid heightened social tension.

After the events of September 11, 2001, significant changes took place in the lives of Muslims in the Islamic world, as well as in the United States. According to Tolerance.org, ‘... after the events of September 11, 2001, a number of Muslims living in the United States were periodically harassed and attacked by members of other populations.’[2] Because of the September events, many Americans realized how many Muslims there were among them, and at that time there was a growing interest among non-Muslims in gaining an understanding of Islam and its essence. Among the people of the United States, selling Islamic books has become the most lucrative business. In the following weeks, the Quran was listed as the best-selling book in American bookstores. In the aftermath of the terrorist attack, the U.S. president spoke out and asked the people not to attack and oppress Muslims because of the prejudice of Americans against the Muslim population. However, pressure and attacks were already taking place.

The pressure from the Americans was two-sided. On the one hand, their attitude was directed at the Arabs, on the other hand, there were attacks on Muslims or ethnic groups similar to Muslims, in neighborhoods inhabited by Muslims on a regular basis for a certain period of time. As an example of this, in 2006 a woman (wearing a headscarf) who was taking her child to school in California was shot dead by unknown individuals, Muslim leaders in the United States say the incident was religious in nature [2]. Russia's Izvestia newspaper reported on September 1, 2002, that despite statements by American and several Western European politicians that Islam and terrorism were incompatible, ‘... a number of Christian people began slandering Islam after 9/11.’. Priest Franklin Graham, who called Islam, one of the world's largest and most ancient religions, a ‘religion of immorality’, has become an evil and disgusting figure for millions of American Muslims, and he has been hated by the Muslim population [3].

It is important to note that the attack on Islam and Muslims has only increased interest in Islam among the non-Muslim population of the United States. As mentioned above, at that time the demand for Islamic books, especially the Holy Qur'an, increased dramatically, and the sale of Islamic books became one of the most profitable businesses. This process went on decades, the number of visitors to American Islamic sites is increased day by day, and the number of converts to Islam among the population is also escalated.



As the number of converts to Islam increases, it is not clear how many Muslims currently live in the United States. The number of Muslims living in America has varied in different sources and it has been constantly changing. For example, if a source says around 3 million, the number of Muslims will reach about 15 million, according to the American Supreme Islamic Council. According to David Barrett, a leading expert on religious statistics in the United States, the number of Muslims in the United States exceeded 10,000 in 1900, and by 1970 it had risen to 800,000 (200,000 African Americans), and in 2000 to 4.1 million (200,000 African Americans). . The largest survey conducted in 1990 by New York University scientists Barry Cosmin and Seymour Lachman found that Muslims made up 0.03 percent of the U.S. population [4].

The post-9/11 period forced many Muslims to grapple with questions of identity and integration within the American socio-cultural landscape. Balancing faith practices, cultural heritage, and a desire for acceptance in a society influenced by misconceptions and fear became an ongoing challenge. However, this period also witnessed a growing assertion of Muslim identity, emphasizing both religious observance and active participation in shaping the national narrative.

To sum up, it should be noted that the life of American Muslims after ‘September events’ reflects a narrative defined by resilience, perseverance, and an ongoing quest for inclusion. Despite enduring persistent challenges of discrimination and stereotyping, Muslim communities have strived to assert their rights, contribute positively to society, and bridge societal divides through dialogue and activism. As the nation continues to evolve, understanding and addressing the complexities of the post-9/11 Muslim experience remains crucial in fostering a more inclusive and equitable society for all.

### **Bibliography:**

1. Anvarovich, M. O. (2021). THE FORMATION OF THE FIRST MUSLIM ORGANIZATIONS IN AMERICA. *Galaxy International Interdisciplinary Research Journal*, 9(6), 239-243.
2. VIOLENCE AGAINST ARAB AND MUSLIM AMERICANS: Alabama to Massachusetts. [www.tolerance.org](http://www.tolerance.org)
3. Бай Евгений. Исламский бум // Известия от 01.09.2002
4. Тульский Михаил. Ислам в неисламском мире // Независимая газета от 29.09.2001



TILSHUNOSLIKDA MULOQOT VA UNING FUNKSIYALARI

**F.T.Temirova**

O'zDTU mustaqil taqiqotchisi

yagona199212@mail.ru

**Annotatsiya.** Muloqot faqat insonlarga xos bo'lgan jarayondir. Kishilarda faoliyat jarayonida bir birlari bilan muloqotda bo'lishga ehtiyoj tug'iladi<sup>12</sup>. O'zaro muloqot esa, tabiiyki, kishilik jamiyati vujudga kelishining asosiy unsuri hisoblanadi.

**Kalit so'zlar:** kinetika, paralingvistika, proksemika, takesika, proksemika,

Muloqotning funksiyalari xilma-xil bo'lib, eng keng tarqalgan B.F. Lomov taklif etgan tasnifga ko'ra ular quyidagilardan iborat<sup>13</sup>:

1. Informatsion-kommunikativ funksiya – axborot almashinuvini ta'minlash vazifasi. Axborot almashinuvi turli belgilar, tizimlar orqali amalga oshiriladi. Odatda verbal (unda belgilar tizimi sifatida nutq ishlatiladi) va noverbal (unda nolisoniy belgilar tizimi ishlatiladi) kommunikatsiya farqlanadi.

Noverbal kommunikatsiya bir necha shakldan iborat:

- Kinetika (imo-ishora, mimika, pantomima)
- Paralingvistika (ovoz lokalizatsiyalari, pauzalar)
- Proksemika (masofa va vaqt me'yorlari)
- Vizual aloqa (ko'zlar orqali)
- Takesika (jismoniy aloqa)

2. Kishilar muloqot jarayonida verbal, jismoniy, noverbal yo'llar bilan bir-birining motivlariga, maqsadlariga, qaror qabul qilishiga ta'sir o'tkazishi, biror harakatga undashi va harakatini nazorat qilishi, bir-birining xulq-atvoriga stimullashtiruvchi va korrektsionalovchi tarzda ta'sir ko'rsatishi mumkin.

3. Affektiv-kommunikativ funksiya – inson emotsional sohasining regulatsiya (boshqarish) qilinishini ta'minlash vazifasi. Muloqot inson emotsional holatlarining eng muhim determinantidir. Chunki turli hissiy holatlar muloqot jarayonida paydo bo'ladi va o'zgaradi<sup>14</sup>. L.A. Karpenko taklif<sup>15</sup> etgan tasnifga ko'ra muloqotning quyidagi vazifalari ajratiladi:

- aloqa o'rnatish vazifasi – suhbatdoshni aloqaga kirishish uchun tayyorlash
- informatsion vazifa – suhbatdosh bilan muayyan ma'lumotlar, fikr va rejalarini almashish;
- faoliyatga undash – suhbatdoshni biror harakatni bajarishga stimullash (rag'batlantirish)
- koordinatsion vazifa – suhbatdosh bilan hamkorlikdagi faoliyatni tashkil etish va uni amalga oshirishdagi harakatlarni muvofiqlashtirish;
- tushunishni ta'minlash vazifasi – suhbatdoshning fikrlari va hissiyotlarini tushunish;
- amotiv vazifa – suhbatdoshda muayyan hissiyotlarni uyg'otish hamda ularni o'zgartirish;
- munosabat o'rnatish vazifasi – munosabatlar tizimidagi shaxsiy o'rinni, mavqeyini aniqlash;
- ta'sir ko'rsatish vazifasi – suhbatdoshning xulq-atvori, shaxsiy xususiyatlari, maqsadlarini o'zgartirish;

Demak, muloqot murakkab polifunksional, ya'ni ko'p vazifali hodisadir.

<sup>12</sup> M. Maxsudova. Muloqot psixologiyasi. 0 'quv qo'llanma. — T.: «Turon-Iqbol» nashriyoti, 2006.—8-9b]

<sup>13</sup> ЛОМОВ Б.Ф. Методологические и теоретические проблемы психологии. М., 1984, с.242-271]

<sup>14</sup> M. Maxsudova. Muloqot psixologiyasi. 0 'quv qo'llanma. — T.: «Turon-Iqbol» nashriyoti, 2006.—8-9b]

<sup>15</sup> Психология. Словарь. Составитель Л.А. Карпенко. /Ред. А.В. Петровского, М.Г. Ярошевского. М., Политиздат, 1990



Muloqot – shaxslararo munosabatlarning asosiy ko‘rinishi bo‘lib, uning yordamida odamlar bir-birlari bilan o‘zaro ruhiy jihatdan aloqaga kirishadilar, o‘zaro axborot almashadilar, bir-birlariga ta‘sir o‘tkazadilar, tushunadilar<sup>16</sup>.

Shuning uchun muloqot ijtimoiy-psixologik hodisa sifatida ijtimoiy turmushning barcha sohalarida ishtirok etib, hamkorlik faoliyatining moddiy, ma‘naviy, madaniy, emotsional, motivatsion qirralarining ehtiyoji sifatida vujudga keladi. Insonda yuzaga keladigan har xil ehtiyojlarni qondirish muloqot maromiga bog‘liq bo‘lib, shaxslararo munosabat barkamol avlod, komil inson g‘oyalari qaror topishiga xizmat qiladi. Muloqot muvafaqqiyatining negizi shaxsning ruhiy dunyosi, ehtiyoji motivatsiyasi, xarakter xislati, individual-tipologik xususiyati, qobiliyati, e‘tiqodi kabi fazilatlar, sifatlar namoyon bo‘lishi, rivojlanishi hisoblanadi. Muloqot tashqi ijobiy ta‘sir, na‘munalar asosida o‘zini-o‘zi tuzatish, qayta tarbiyalash, shaxsiy imkoniyatini ro‘yobga chiqarish uchun puxta zamin hozirlaydi. Amerikalik jurnalist G.Lassuel<sup>17</sup> 5 unsurdan iborat bo‘lgan kommunikativ jarayonning quyidagi modelini taklif etadi:

- Kim (axborot kim tomonidan uzatilmoqda)
- Nima (qanday axborot uzatilmoqda)
- Qanday (axborot qanday yo‘l bilan uzatilmoqda)
- Kimga (axborot kimga uzatilmoqda)
- Qanchalik samarali (axborot qanchalik samarador uzatildi)

Kommunikativ jarayon aksial (bunda axborot ayrim konkret odamlargagina yo‘naltiriladi) yoki retial (bunda axborot bir qancha ehtimol qilinayotgan retsipientlarga yo‘naltiriladi) xarakterda bo‘lishi mumkin. Kommunikator retsipient uni qanchalik tushunayotganini “kommunikativ rollar” o‘zgartirish biladi. Chunki retsipient kommunikatorga aylanib avvalgi kommunikatorga qabul qilgan axborotning mazmunini qanday tushunganligini bildiradi.

Kommunikatsiyaning 2 ta asosiy verbal va noverbal turi mavjud.

Verbal muloqotning belgilar tizimiga kishilar nutqi kiradi. M.Y.Konavalenko va V.A.Konavalenkolaning o‘quv qo‘llanmalarida keltirilishicha “Nutq axborotni uzatishning asosiy vositalaridan biridir. Nutqda orqali til o‘zining kommunikativ funksiyasini bajaradi”<sup>18</sup>. Noverbal muloqot – noverbal xabarlar orqali kishilarning o‘zaro ma‘lumot almashinuvi. Shuningdek, ushbu muloqot turini o‘rganishga paralingvistika, ekstralingvistika, psixosemiotika hamda sotsiolingvist olimlar ham qiziqish bildirgan.

Noverbal kommunikatsiya muloqot jarayonida muhim vazifani bajaradi va aynan suhbat jarayonida kerakli vositani tanlash nutqning ta‘sirchanligini oshirishda muhim ahamiyat kasb etadi.

### FOYDALANILGAN ADABIYOTLAR RO‘YXATI

1. M.Maxsudova. Muloqot psixologiyasi. O‘quv qo‘llanma. — T.: «Turon-Iqbol» nashriyoti, 2006. — 8-9
2. Ломов Б.Ф. Методологические и теоретические проблемы психологии. М., 1984, с.242-27
3. M.Maxsudova Muloqot psixologiyasi. O‘quv qo‘llanma. — T.: «Turon-Iqbol» nashriyoti, 2006. — 8-9b
4. Психология. Словарь. Составитель Л.А. Карпенко. /Ред. А.В. Петровского, М.Г. Ярошевского. М., Политиздат, 1990
5. M.Maxsudova. Muloqot psixologiyasi. O‘quv qo‘llanma. — T.: «Turon-Iqbol» nashriyoti, 2006. — 31-32b
6. Lasswell H. Structure and Function of Communication in Society / Bryson J.(ed.). The Communication of Ideas. N.Y.: The Free Press, 1948
7. Коноваленко М. Ю. Коноваленко В. А. 2012, с.129–130

<sup>16</sup> M.Maxsudova. Muloqot psixologiyasi. O‘quv qo‘llanma. — T.: «Turon-Iqbol» nashriyoti, 2006. — 31-32b

<sup>17</sup> Lasswell H. Structure and Function of Communication in Society / Bryson J.(ed.). The Communication of Ideas. N.Y.: The Free Press, 1948

<sup>18</sup> Коноваленко М. Ю. Коноваленко В. А. 2012, с.129–130





"LOKALLIK" IN UZBEK LINGUISTICS

**Ergashova Mukhayyo Valijonovna**

Associate Professor Candidate of Philological Sciences, (Kokand SPI)  
muhayyoergashova@gmail.com

Students **A. Yuldashboeva, A. Emirvalieva**

**Annotation.** In this article stressed about the concept of integrity and space of the Uzbek language, which consists of interrelated, interdependent elements. The semantic field is also a structure, like other systems.

**Key words:** .uzbek linguistic, semantic field, substantiv, other system, typological properties, generalizing word, provincial, peripheral and peripheral organization.

The penetration of field theory into Uzbek linguistics is associated with the introduction of system-structural methods in relation to language units. Within the scientific research work carried out in this regard, I.Kochkortoiev, A.Nurmonov, H.Ne'matov, R.Rasulov, E.Begmatov, T.Mirzaqulov, Sh.Iskandarova, O.Bazarov, A.Sabirov, H.Hojieva, scientific observations of researchers such as Kurbanova are important in the study of the Uzbek language lexicon on the basis of field theory.

The semantic field is also a structure, like other systems. Traditionally, the structure is a relatively stable unit of elements, their relationship and the integrity of the object; is an invariant aspect of the system. The semantic field has a complex linguistic structure as a separate language system. The structural core of the Square is the sum of all paradigmatic groups. Paradigmatic relations are of different character, which can be manifested with the help of different classes of lexical units, which are close by one or another of these signs of meaning. Paradigmatic relations are distinguished by the fact that they are not one-line. Because a certain word can simultaneously belong to a different lexical-semantic paradigm. Words can be mutually opposed on the basis of certain semantic signs.

As you know, any material body has a place, a lake, a size. If in a certain moment of space – time reflects the order of the mutual arrangement of the points that make up the universe, then Time represents the order of the sequence of events that occur at a particular point of space. Fans of the substantive concussion know that the space is a container, a space in which things are located. In their opinion, everything is placed in space. Space is a substance that accommodates things in itself. It is said that there is nothing, that is, there can also be an unfolded space of things. And supporters of the relational conjugation say that things have a spatial dimension. Everything and phenomenon, action and circumstance, character and feature are reflected in the human mind and are expressed through language. The concepts of space and time are also no exception. The expression of space through linguistic means forms a field of locality. In linguistics, locality combines various means associated with space.

In the following years, it is recognized that space and time have metric and typological properties according to the principles of expression. The metric properties of space and time reflect the quantitative relationship, measurable, observable and relative are properties of nature. They include features such as scale, monogamy.

The center of the local area is a multi-meaning place word. In the semantic structure of this generalizing word, a wide range of layers of the concept of place is reflected. For example: area, a certain part of the Earth's surface (familiar places, territory, territory); area-where there is something, happening (place of arrival); area – a building designed to conduct an activity, place of work; provincial, peripheral and peripheral organizations, institutions (from the center-against) (delegates from places); a free space occupied by a body or someone, which can be occupied by something (to allocate space for books on the table); specially allocated, usually a certain area occupied by something (keys hang in place);



a separate part of a predicate (place of multiplication);  
musical, artistic work or part, passage of some text (the most interesting of the novel);  
position, position in the service (getting a new position).

The first four LSV are the basic (central) meanings and form the core of the locality area. At the first stage of division of locality into lexical-semantic areas, a three-dimensional functional sphere is distinguished. The area is an unlimited distance (in all directions) from the air, the sea, the world area. At subsequent stages of division into parts, each functional area (circle) is divided into tiny groups that characterize the relationship of the area in different aspects. Based on the indicators in the ideographic dictionaries and the collected materials, the functional area of the field can be differentiated into the following groups. Common expressions (universe, Universe) Space, Earth, its structure.

Space (cosmos) lexical-themed group can be differentiated into the following groups.

Common expression. Circle of the sky, constellations. 1.celestial bodies. Planets. Constellations. Asteroid, star, Earth, planets.

We give examples to the 1-TH Group: space, universe, chaos, hemisphere.

2-TH Group: asteroid, Earth, comet, moon, planet, satellite, satellite;

The Earth is a lexical-semantic group, its structure is divided into the following groups: the Earth, its structure, natural structures.

Common expressions: the Earth, its structure, its natural stems, geographic zones, the Earth's atmosphere, the airspace.

For example:

Swallows wing

Parts of the Earth, its releases, mountains, valleys, depths on earth, water bodies, rivers, ice, snow masses, forests.

Although the sign of locality is characteristic for all levels of language, it is characterized by the fact that in lexical units its capabilities are much wider.

On the lexical level, the relationship of lexemes, United into a class, forms a microsystem in the lexical system of the language members of this microsystem, in turn, are separated into lexical-semantic groups (LSGs) on the basis of certain distinctive signs. For each LSG, too, the local performs a unifying function.

Linguistic concepts, which are part of the locality area, have a heterogeneity property, since locality is expressed in different levels of language.

D.Nabieva arguing about variability, it shows the above concepts in this way: any real pronunciation units that affect our intuition members are an option, while the generalization in the style of opportunity hidden under these units is considered invariant. From this it becomes known that the invariant and the variant are not phenomena in a mutual series, but heterogeneous phenomena in a different series.

All linguistic units United into the field of locality, thinking about their properties different from linguistic units United into the paradigm of locality, B.Kurbanova categorizes linguistic units entering the locality area into such groups of meanings as generative locality, positional locality, nominative locality, derivational locality, relational locality and interprets their types.

In the current Uzbek language there are a number of lexemes, such as Place, Place, space, Village, City, ovul, in which the SEMAS of the locality are considered the central, and the same is considered the common that unites the locality area.

Locality is also expressed in secondary names formed by derivation. Such local lexemes are formed on the basis of the word-building model of a particular language with the help of special constructors. In the Uzbek language, such lexemes are formed with the help of such suffixes as -zor, -iston, -goh, -lik.

The lexeme, which takes certain relational forms, begins a syntagmatic relationship with other similarly shaped lexemes. Part of the relational morphemes that serve to ensure the syntagmatic relationship of consonants will also have a locality grammatic Semitic.



In particular, the agreed forms subordinate together with the expression of the subordinate attitude of the word to the dominant word, the action expressed by the lexical meaning of the dominant part-the exit of the position, direction, exit to the surface-also represent the position of non-exit. Such agreements are contradicted by the agreements of the head and shoulders on the basis of the sign of locality. Exit, place, departure agreements are characterized by the fact that they have a mark, and the remaining two do not have a mark. Therefore, the first group agreements are also referred to as local agreements. In this respect, the agreement on the proceeds takes an intermediate position. Because this agreed form is tied to the transitive verbs and represents the place of the fall of the action perceived from the dominant part, the point of falling. The difference of local agreements only in the meaning of the place is that if the place of the local agreements is considered stable, permanent, then the place of the settlement is the border.

**Used literature:**

- Iskandarova Sh. Field-based approach to the language system. Tashkent: Science, 2007. Page 23.  
Nabieva D. Commonality in different levels of the Uzbek language is a manifestation of the dialectics of particularity. Tashkent: East, 2005.-52-bet.  
Alimsaidova S. A. Principles of the formation of sociolinguistic competence of students of secondary schools (with the English language of instruction) SCOPUS Psychology and education. Come on. 2021.  
Ahmedova. H. Modern technologies of Uzbek language teaching Tashkent "Tafakkur".2012.  
Mamajonova M., Units denoting quantity and measure in the text. Tashkent, Journal "Uzbek language and literature" 2020, № 3.  
Abdurahimov Sh. The main tasks of educational processes. All Instagram ™ logos and Trademarks displayed on this application 2021. 3-san.

**PHONOLOGICAL LEVEL AND LOCALITY**

**Ergashova Mukhayyo Valijonovna**

Associate Professor Candidate of Philological Sciences, (Kokand SPI)

muhayyoergashova@gmail.com

Students **M. Alijonova, Z. Ismoilova**

**Abstract.** The article expresses the opinion that the sign of locality is manifested in a unique way at different levels of the language, and in this respect, the locality existing in the units of the lower level (phonological level) and the units of the higher level (morphemic level, etc.) differ to a certain extent from each other.

**Key words:** locality sign, phonological level, morphemic level, contrast, differentiation, facultative phoneme, facultative variants of phoneme.

In today's complex globalization, urgent problems arising in the field of spirituality, preservation and promotion of the spirituality of our people, especially the preservation and protection of the hearts and minds of the young generation from the influence of various harmful ideas and ideologies, require special attention. It can be observed that moral losses are occurring, the age-old values of the nation, national thinking and way of life are being lost, morals, family and community life, conscious way of life are in serious danger.

The sign of locality manifests itself in a unique way at different levels of the language. In this respect, the locality in the units of the lower level (phonological level) and the units of the higher level (morphemic level, etc.) differs to a certain extent from each other. In particular, if the locality sign at the phonological level concerns only the form and is explained by the place of articulation, the locality sign in the higher level units belongs to the content structure. Therefore, at higher levels,



the sign of locality appears through "local" symbols. "Local" sema participates in the semiotic structure of meaningful units, and this sema serves as an integral sema within the framework of meaningful units that belong to the class of locality.

Despite this, both lower-level units and higher-level units are arranged in a certain line under one common symbol. The locality symbol binds them to such a line. From this point of view, in the dissertation, we considered it necessary to briefly touch on the locality sign at the phonological level and whether or not this sign has a phonological value. But the main attention is focused on the research of meaningful units based on the sign of locality.

It is known that phonemes are a language unit belonging to the lower level, which acts as the smallest distinguishing sign, forms words and morphemes, and serves to differentiate the meanings of higher level units.

There are certain distinctions between phonemes, and these distinctions apply in language- and speech-specific ways. As a linguistic phenomenon, the differentiation between phonemes is more focused on identifying the most important features that distinguish them from each other. As a speech phenomenon, it is possible to take into account the differences that occur in a certain environment. This case indicates that the sign between phonemes (all language units) is not the same. On this basis, the concept of different variants of language units appeared in linguistics. In particular, the concept of facultativeness, the sign of conditionality arose as a result of such views.

"In linguistics, the concept of facultativeness is used to determine the relationship of phonological level units. O.S. Akhmanova, explaining the concepts of "facultative phoneme" and "facultative variants of phoneme", opposes them to the conditional positional variant. Also, J. Maruzo notes that it is possible to think about facultativeness only if the occurrence of options is not related to the text. According to N.S. Trubetsky, each phoneme is distinguished from another phoneme by the feature of meaning differentiation. As a result, all phonemes of each language form a system of contrasts.

In Turkic languages, certain contradictions are observed between some phonemes that are distinguished by a certain "local" sign. First of all, the phonological units of each language enter into a privative conflict based on the binary principle according to the "local" sign: vowels and consonants.

The member on the left line of this contradiction is characterized by a weak locality sign, and the member on the right line is characterized by a strong locality sign. Accordingly, there are different views on the classification of vowel phonemes in the Uzbek language. In some views, the grouping of vowels based on the place of appearance is considered separately, while in some, such a classification is denied. Professor Sh. Rakhmatullaev touches on this issue and notes: "In the literature, it is emphasized that the six vowel sounds in the current literary Uzbek language constitute a regular system. These six sounds form the same system from two points of view (according to the horizontal movement of the tongue and the level of involvement of the lips).

D. Nabieva notes that synharmonism is not valid for the current period of the Uzbek literary language, and only in the Uzbek dialects is the contrast against the line preserved, she writes: "For the vowel phonemes of the modern Uzbek literary language, the line sign has lost its phonological value. Therefore, this sign cannot be used as a classification basis for the vowel phonemes of the modern Uzbek literary language. The author shows the sign of width-narrowness and labiality-nonlabiality as the main signs for vowel phonemes of the Uzbek language, and recognizes the line sign as one of the additional signs. We also found it necessary to show the "local" symbol for the vowel phonemes of the Uzbek literary language among weak, non-basic symbols. In other words, vowel phonemes are localized during the speech process (this phenomenon is observed in some Uzbek dialects), as a result, only during the speech process, a certain phonological value of the differences between the front and back phonemes of the language is manifested: on-on, ot-öt, etc. For consonant phonemes, one of the signs with a certain phonological value is the sign of the place of occurrence. We know that a certain stumbling block is observed through the pronunciation of consonant phonemes. Consonants differ from vowels through this obstruction, i.e. obstruction of the air coming out of the mouth is observed in the pronunciation of consonants, and non-obstruction is observed in the pronunciation of vowels. As a result of this process, vowel and consonant phonemes are





distinguished from each other by having a "local" sign (consonants) and not having a "local" sign (vowels).

About this, D. Nabieva said: "The point where they encountered an obstacle is considered their origin symbol. According to this sign, consonants form several oppositions: lip, lip-tooth, front of tongue, middle of tongue, back of tongue, opposition of uvular and pharyngeal consonants. It seems that the "local" sign is the main sign for consonant phonemes in the Uzbek language. Although each of them is connected to each other by certain signs, in turn, they are separated from each other by a certain distinguishing sign. For example, if the common sign of b, p, m consonants is their meeting on the lip (the place of origin), the common "local" sign of k, g, ng consonants is "tongue consonant", "tongue back" and "shallow". Although the following consonants q, g, h phonemes are combined with the plural aspects based on the "local" sign and have commonalities with them, the "shallow" and "deep" back language marks between them serve to differentiate and create a certain contradiction between them. will be

So, the localization relation is both a logical and a grammatical category. If the characteristic between the object-event, action-state, sign-property and its place reflected in the mind is considered a logical relationship, then the relationship between the linguistic units representing this relationship is considered a linguistic relationship.

#### List of used literature:

1. Nurmonov A. Structural linguistics: roots and directions. Andijan, 2006. 11,
2. Abdurahmonov G', Mamajonov S. Uzbek language and literature: a guide for university students and teachers. - Tashkent, "Uzbekistan", 1995, -86 p.
3. Khudoyberganova D. An anthropocentric study of the text. - Tashkent, "Fan", 2013.
4. Rahmatullaev Sh. Fundamentals of systematic linguistics. Tashkent: University, 2007.
5. Mahmudov N., Nurmonov A. Theoretical grammar of the Uzbek language. Tashkent, "Teacher", 1995. -232 p.

## CULTURAL CHANGES IN THE PROCESS OF GLOBALIZATION AND ITS REFLECTION IN LANGUAGE

**Ergashova Mukhayo Valijonovna**

Associate Professor Candidate of Philological Sciences, (Kokand SPI)

muhayyoergashova@gmail.com

Students **S. Khakimova, A. Ismailov**

**Abstract:** in this article, the research of the development of associative linguistics, the role of the question of the emergence of the language in the creation of the text, and the associative field of the text are highlighted.

**Basic concepts:** associative linguistics, verbal association, text, stimulus word, associative field of text, reality, consciousness, language.

Language is as ancient as consciousness, language is a practical, real consciousness, a consciousness that exists for others and because of that it also exists for us, therefore, language, like consciousness, arose out of the need to communicate with other people.

Thus, language has a social character, because it arises in the process of the development of society, labor activity. Language is a social tool that exists only in society, among people. The fate of a language, its survival and development depends only on the society that speaks this language. Language dies with society, as it arises with society. It is known that Latin and Sanskrit languages were said to be dead languages because there are no people who speak these languages and consider them as their mother tongue. can be compared with other languages. But there is no development in these languages.



The question of the origin of the language - when and where the language appeared, how many languages there were at first, what these or those languages were like, and similar questions have not yet been found a perfect scientific answer. There are only scientific assumptions in this regard. According to some scientists, the language appeared about five hundred thousand years ago.

It is known that language, like other things and events, is changeable. Therefore, it is impossible to imagine what changes have occurred in languages in five hundred thousand years, to study it from a scientific, practical, and theoretical point of view. The state of language development before the appearance of writing is dark for us. We can only think about the development of the language after the appearance of writing using written monuments. But the study of the language after the appearance of writing does not allow to clarify the problem of the appearance of the language. Even so, some scientists have expressed their views and opinions on this issue.

Philosophers in ancient Greece had a long debate about the origin of language. It is known from the history of linguistics that Greek philosophers put forward two different hypotheses in this matter. Democritus and others (460-370 BC) put forward the idea that there is no connection between the name of a thing and the name of a thing in a language, that these names were created by people who speak this language, so the language was created by man. This group of scientists is called anomalists. There is a certain connection between Plato's name and another group of scientists (427-347 BC). They put forward the opinion that this connection arose from the properties and nature of things and that this connection was established by divine power. In history, this stream was called analogists.

From the point of view of modern linguistics, there is generally no connection between things and their names. This has been noted by many scientists. Because he created his name with something. These, in turn, had a positive effect on the further development of labor and language. This relationship between work, language and consciousness continued in the future and continues now.

Thus, both man and language were created by collective social labor. The initial language that appeared at the beginning of primitive society changed and developed over time.

In the early stages of primitive society, people lived in groups, i.e. clans. Urug is the smallest, simplest and most ancient association of human society.

Several sister clans made up the tribe. Each of these associations had its own language and means of communication. F. Engels said about it: "The tribe has some special dialect. In fact, it means a tribe - in fact, it means a dialect.

It is known that a living being has the ability to reproduce. Over time, the number of members of the tribe increases and begins to spread over a wider area. Relative tribes that have moved to other places, under certain socio-economic conditions, unite in the union of tribes speaking different dialects of the same language - tribal alliances. It is the common language of tribal unions, and some tribal languages have the status of a dialect in relation to the language of the tribal union.

The union of sister tribes will eventually form a nation. The main features of this association of human society are: common language, common territory, common culture and spiritual unity.

The history of the Uzbek literary language begins with the Orhun records of the 7th century, which also apply to other Turkic languages, and the ancient period continues to the 10th century and includes records written in the Uyghur script and other scripts [Abdurakhmanov F., Rustamov A. Ancient Turkic language. Tashkent, 1982, pp. 3-6]. Chinese, Sanskrit and Sogdian words are found in the records of this period. The thematic range of Chinese and Sogdian words is wide, which indicates that our ancient ancestors had direct contact with the Chinese and Sogdian peoples. Sanskrit borrowings are words related to Buddhism, which are found in translated works. For example, in the old Turkish dictionary published in Leningrad [Drevnetyurksky slovar. L., 1969] Sanskrit appropriations are noted. Here are examples of them: Luchan - bright; luchanta - shiny - come out - burkhan - shining bright Buddha; Lukatadu, the abode of gods; magishvari—a class of gods; mandal— talisman; matarnanti—a class of devas; mahabut - four elements (soil, water, air, grass); Hoaan is one of the two main branches of Buddhism; mahakali - the ancient era, mahamayur - the name of a sutra; maharaj—ruler; maharuk is a type of mythical creature; makash ravik — upu; pious; nairiti - south-west; nayut—a great amount; nayvazaki—good spirit; namo—prayer; nirvana -



absolute ro.chat, podak - poetry; panchalakari—one of the deva chiefs; panchamabumi is the fifth stage of attaining Buddhahood; paramantal - the spiral path to maturity; paramita — virtues done on the way to Buddhahood; pardan is the soul of the universe; parinirvan—obstructed nirvana (absolute bliss); parivar—hasham, signs; parivarachaki—traveler, monk; prat—giant; pryan—cell; ptr — waraq; pudani is the head of a class of giants; punarvasu—one of the twenty-eight places of the moon; purani—myth; purahiti—religious teacher; apramanashub—the name of a celestial being; apiramani — infinite (one of the attributes of perfection).

The names of medicinal plants and diseases in Sanskrit are also found in ancient Turkish sources mainly related to medicine; ansmar - seizure; li-wang - peppercorn; lodur is the name of a plant; tandarik is the name of a plant; matulung - lemon; nakapushi is the name of a plant, etc.

Among the Chinese words found in the ancient Turkic records are those related to Buddhism, but there are also words related to other areas of life. Pay attention to the following words. These are words related to justice, trade, accounting, agriculture, building and household tools, education, calendar and seasons, food, precious stones, charity; on - court case; ban - ten thousand, ban - writing board; bandang - bench; bau—money; tsang—treasure; tsui—sin; tg - degrees; buk - animal; this is the fifth year of the ten-year period; today is tilhit; buda —myself; bulang - porch; burkhan—buddha; buish - donation; gam - dispute, contention; chan- bowl; chanchu is an arrowhead; dust is an instrument; chau is a type of money; cheng is a unit of measurement; Chi is a calendar symbol; hua—flower; chuan—spring; tsin — eye; chug - cloudy; chung - bell; chusum—mulberry; fusi - scientist, pir; yang - mold, mold; yan—leaf; yinchu - pearl, pearl; myrrh - honey; taichu is a Buddha worshiper; taishi - head teacher; tauchang - holy land; tetsa — student; tintsuy - rent money; tu—slurry; Toyin is a Buddhist monk; toy is the name of a plant.

The breadth of the thematic range of Chinese words in the ancient Turkic records was caused by the fact that the Turkic tribes bordered China and had direct relations between them. Bilingualism prevailed among both Chinese and Turks. Mahmud Kashghari writes in the chapter "About the characteristics of the Turkish language" of the work "Devonu Lugotit Turk" that "even though the people of Mochin and Chin (Chinese - K.R.) have separate languages, the townspeople know Turkish well. [Mahmud Kashgari. The dictionary is Turkish. Roof 1. Tashkent, 1960, p. 65.]

It is clear from this that the Turkic languages also had an influence on the Chinese language, and this issue requires separate research. Because now, if a word is found in both Turkish and Chinese sources, it is customary to say that it is undoubtedly Chinese. Let's take the word chin, which is an antonym of the word lie, which is included in the list of Chinese words. There is nothing non-Turkic in the position and structure of this word in Turkic languages. Considering that it exists only in the Chinese language, it is not scientifically correct to call it Chinese. It is correct to determine this on the basis of the comparative-historical method.

Let's take the Chinese word bakshi, this word is now used in many Turkic languages in the form of "bakshi" in the sense of a nurse who takes care of the sick. Feed accordingly. It can also be considered as a word formed from the verb in the sense of -chi with the addition of -shi. What is even better is that the ancient stem of the present conjugation, ba-, was also used in the sense of keeping pain, illness, or staying away. For example: in this dictionary, the word "pain basun" is translated as "let him tie up the patient, that is, let him be busy and incapacitate." Ba - when read as a separate base, the word bak has the meaning of "binding". Bakhshi has the meaning of binding, i.e. "the one who keeps demons or the sick".

The linguistic relationship of the ancient Turks with the Sogds was even wider, as Mahmud Kashgari described the range of bilingualism among them quite widely, and this situation is also confirmed by new research.

According to the opinions of scientists based on ancient Greek, Iranian, Chinese, Turkish and Arabic sources, when the Sogdians Alexander the Macedonian claimed and destroyed their country, they left this valley and settled in the Ferghana Valley and Central Asia. those who had direct contact with Chinese and Turkic peoples. In the inscriptions of Orhun, there are sentences like "Many people of Sogd came", "I built the city of Baybalik on the Salanga river for Sogds and Tabgakh". The original literary works of the Sogdians have not been preserved. It is assumed that some of the works



written in the Sogdian language are translations, and among them there are also works from the ancient Turkic language. As a result of this, there was a direct relationship between the ancient Turkic language and the Sogdian language, Turkish-Sogdian bilingualism appeared among both the Turkic and Sogdian peoples, words from one to the other past Sogdian words found in Turkish sources are also recorded in this ancient Turkish dictionary. Here are examples of them: Aram is the name of the month; ankhvzi—constellation; ajun—the world; bacha - to fast; babir—pot; buddha is a monk's begging head; garden - garden; boimsh — singing; dintar - an elected member of the religious community; angel - angel; mag-moon; nakhid — Venus; name - religious law; psak—garland; vahishk - happiness; vakhshitsa--genius, noble soul; khushti—the teacher; Khrushta is the name of a deity; ruch—day; rushan - the god of light; sangig —belonging to a community of monks; sarvag - palace; satir is a measure of weight and a unit of money; shao - military rank; shamnu—the devil; kand—city; Kivan is Saturn.

There are no Arabisms in the old Turkic records, because the Turkic languages did not have a direct relationship with the Arabic language at that time.

### List of used literature

Begmatov E, Boboeva A, Asomiddinova M, Umurkulov B. Essays on Uzbek speech culture. T., "Teacher" 1998.

Begmatov E., Jiyanova N. Fundamentals of speech culture. - Tashkent, UzDJTU, 2006.

Baskakov N.A., Sodikov A.S. Abduazizov A.A. General linguistics.

-T.: Teacher, 1979.-191b.

Ergashova M. The Relationship Of Locality And Localization. Journal of Positive School Psychology 6(10, 2022).

Ergashova M. Expression Of The Relation Of Localization Through Word Forms. Journal of Positive School Psychology, 2022.

Mukhtarova Sh.M., Organization of mother tongue lessons in integration methods. European Journal of Interdisciplinary Research and Development, Volume-13 March-2023, 198-202b.

Mukhtarova Sh.M., Development of text processing skills of schoolchildren, "Education and innovative research" magazine, 2022, issue 9, 183-189b.

## ЯЗЫКОВЫЕ ОСОБЕННОСТИ КИНОИДИОМ (НА МАТЕРИАЛЕ ВЫРАЖЕНИЙ ИЗ КОМЕДИИ «ИВАН ВАСИЛЬЕВИЧ МЕНЯЕТ ПРОФЕССИЮ»)

**Худайбергганов Шухрат Эркинович**

Негосударственное образовательное учреждение

«Университет-Маъмуна», г. Хива, Узбекистан

E-mail: qwertyshuha.sas@mail.ru

**Аннотация.** В данной статье рассматриваются языковые особенности киноидиом, использованных в комедии «Иван Васильевич меняет профессию». Отмечается, что использование исторической лексики, жаргонных фразеологизмов, просторечных и бранных выражений, устаревших форм обращений, варваризмов характеризует язык рассматриваемой комедии.

**Ключевые слова:** киноидиома, «Иван Васильевич меняет профессию», историческая лексика, фразеологизм, просторечные выражения, кинокомедия.

**Annotation.** This article examines the linguistic features of film idioms used in the comedy “Ivan Vasilyevich Changes Profession”. It is noted that the use of historical vocabulary, slang phraseological units, colloquial and abusive expressions, outdated forms of address, and barbarisms characterize the language of the comedy under consideration.





**Key words:** film idiom, historical vocabulary, phraseology, colloquial expressions, “Ivan Vasilyevich changes profession” comedy movie

Кинокомедия «Иван Васильевич меняет профессию» – классическая кинокартина, основанная на юмористической фантастике, была снята режиссёром Леонидом Гайдаем в 1973 года по мотивам пьесы М.Булгакова «Иван Васильевич» [1]. Фильм сочетает в себе элементы комедии, фантастики и приключений. Он представляет собой пересечение двух разных времен – советской эпохи 1970-х годов и эпохи Ивана Грозного XVI века, создавая уникальную комическую сюжетную линию.

Фильм стал популярным благодаря выдающемуся актерскому составу, включая Юрия Яковлева, Леонида Куравлева, Александра Демьяненко и других. Их мастерство и комический талант подчеркивают яркость и уникальный стиль фильма.

Фильм богат яркими и забавными ситуациями, комическими диалогами и юмористическими намеками. Он сочетает в себе элементы фарса, парадоксальных ситуаций и игры слов, что придает ему особую комическую динамику.

Неизбежно было, что в период советской эпохи жанр кинокомедии подвергся влиянию идеологических ограничений. Несмотря на это, исследователям комедийных фильмов всегда представлялись сложными вопросы того, что и над кем можно шутить в условиях тоталитарного общества [4, с. 286].

Языковые особенности комедийного жанра основывается в основном на игре слов, аллюзии и шутки на основе двусмысленностей и многозначности языка, которые создают смешные ситуации и подчеркивают комический эффект фильма.

Использование разных языков и диалектов, а также культурных аспектов, чтобы вызвать смех и улыбку у многонациональной аудитории и создать общую коммуникативную платформу. К таким комедиям можно отнести и фильм «Иван Васильевич меняет профессию» по причине активного употребления архаизированных единиц.

Формирование уникальных языковых схем и стереотипов, связанных с определенными персонажами или ситуациями, которые становятся узнаваемыми и вызывают смех у зрителей, а также стимулируют образование крылатых фраз и цитат из фильмов.

Рассмотрим языковые особенности указанной кинокомедии.

Одной из ярких характеристик является обильное использование исторической лексики. В частности, единицы типа батюшка, боярин, волость, дьяк, живот, князь, палаты, приказ, самодержец, сиятельство, смерд, толмач, трапезничать, холоп, хоромы, челобитная.

Следующей особенностью фильма является бессмысленные сочетания из архаизированных единиц (Вельми понеже; Паки, паки, иже херувимы). «**Вельми**», как указывается в старославянском словаре, можно перевести как «очень, весьма», а «**понеже**», – «потому что, так как, а как». Смысла в этой фразе нет. По сути, она представляет собой просто набор церковнославянизмов, которые бормочет испуганный кинорежиссёр Якин [3].

Слово «паки» является устаревшим и означает «снова». «Иже» можно перевести со старославянского как «который». А «херувимами» называли высших ангелов. Таким образом, озадаченный Якин бормочет что-то вроде «Снова, опять, которые ангелы» [2].

Использование жаргонных фразеологизмов типа «протереть дырки» (Вот смотрит... Вы на мне дыру протрёте!) также характерная особенность языка рассматриваемой кинокомедии.

Так называемый «экстракартинный» элемент-обращение (обращение к зрителям) героем Милославским (Никогда ещё свидетелем не приходилось быть! Граждане, храните деньги в сберегательной кассе! Если, конечно, они у вас есть!) делает данную картину неповторимой.

Сочетание разговорной речи и официально-деловой лексики (Каюсь, что не по своей воле, а по принуждению князя Милославского временно являлся исполняющим обязанности царя; Одумайтесь, одумайтесь, товарищ Тимофеев, прежде чем, понимаете, увидеть древнюю Москву – без санкции соответствующих органов!) характерная особенность речи управдома И.В.Бунши, что, в свою очередь, придает фильму особый колорит.



Другой особенностью можно назвать употребление просторечных и бранных выражений типа сукин сын, морда, положь, рожа и т.п.

Употребление устаревших форм обращений: Ваше Величество, Ваше сиятельство, великий государь-надёжа, сударь и т.п. демонстрирует особенность речи исторических лиц.

Следующая характерная языковая особенность комедии – склонение несклоняемых единиц: Что же вы, маэстры, молчите? Ну-ка, гряньте нам что-нибудь!

Использование варваризма (Profession de foi) также выступает как признак речи персонажа. Указанное выражение переводится с французского не как «профессиональная обязанность», а как «символ веры». Возможно, впрочем, что это – искаженное profession de voir, что как раз и означает «профессиональная обязанность» [1].

Таким образом, среди ярких языковых особенностей кинокомедии «Иван Васильевич меняет профессию» можно особо отметить использование исторической лексики, жаргонных фразеологизмов, просторечных и бранных выражений, устаревших форм обращений, варваризмов, а также образование бессмысленных сочетаний из архаизированных единиц и др.

### Литература:

1. [https://ru.wikipedia.org/wiki/Иван\\_Васильевич\\_меняет\\_профессию](https://ru.wikipedia.org/wiki/Иван_Васильевич_меняет_профессию)
2. <https://www.kinoafisha.info/articles/paki-paki-izhe-heruvimy-smysl-kultovoy-frazy-razgadali-spustya-lish-50-let>
3. <https://www.techinsider.ru/science/1540525-paki-paki-izhe-heruvimy-perevodim-na-russkiy-vse-neponyatnye-frazy-iz-filma-ivan-vasilevich-menyaet-professiyu>
4. Журкова Д.А., Эвальд В.Д. Круглый стол «Эстетика советской кинокомедии». Экцентрика, авторское начало, официальный контекст // Художественная культура, 2022. №2 (41).

## О‘ЗБЕКИСТОН ВА ОЛМОНИЯДАГИ УRF-ОДАТЛАРНИ ТАHLIL QILISH

Qosimova M.N.

TDTU Olmaliq filiali „O‘zbek tili va adabiyoti kafedra” Katta o‘qituvchi  
Mirjalol Maxmudov Maqsud o‘g‘li  
talaba

**Annotasiya:** Maqolada asosan O‘zbekiston va Olmoniya davlatlarining bir-biriga o‘xshash bayramlari, urf-odatlarini ko‘rib chiqamiz.

**Kalit so‘zlar:** Mustaqillik kuni, Birdamlik kuni, Karnaval, Ostern bayrami, onalar kuni, xotira va qadrlash kuni, Xolokostlar xotira kuni.

**Annotation:** In dem Artikel werden wir uns hauptsächlich mit ähnlichen Feiertagen und Traditionen in Usbekistan und Deutschland befassen.

**Schlüsselwörter:** Unabhängigkeitstag, Tag der Solidarität, Karneval, Ostern, Muttertag, Gedenktag und Anerkennungstag, Holocaust Gedenktag

Bizga ma’lumki dunyodagi har bir xalqning o‘ziga xos milliy urf-odatlari mavjud. Milliy urf-odatlar turli bayramlarda o‘z aksini topadi. Xuddi shu kabi O‘zbekiston va Olmoniya davlatlarining, ya’ni Germaniya davlatining ham o‘z milliy urf-odatlariga yo‘g‘rilgan bayramlari mavjud. Ana endi bu ikki davlatning bir-biriga o‘xshash bayramlari va urf-odatlarini ko‘rib chiqamiz.

**O‘zbekiston Respublikasi Mustaqillik kuni va Olmoniya Birdamlik kuni:**

O‘zbekiston Respublikasi birinchi Prezidenti I.A.Karimov sa’yi-harakatlari bilan Mamlakatimiz 1991-yil 31-avgust kuni Mustaqillikka erishdi va prezidentimiz tashabbusi bilan 1-



sentabr O'zbekiston Respublikasi Mustaqillik kuni deb e'lon qilindi. Har yili 1-sentabrda Mamlakatimizda Mustaqillik kuni bayrami keng nishonlanadi.

Shuningdek Olmoniyada ham 1990-yil 3-oktabr sanasi Olmoniya Birdamlik kuni deb nishonlanadi. Ushbu sanada 1945-yilda ikkiga bo'linib ketgan, ya'ni Germaniya Federativ Respublikasi hamda Germaniya Demokratik Respublikasiga bo'linib ketgan ikki davlat qayta birlashtirildi. Ularni Berlin devori ajratib turardi. Aynan 1990-yil

3-oktabrda Berlin devori buzilib, Yagona davlatga birlashganligi munosabati bilan Olmoniyada ushbu sana Olmoniya Birdamlik kuni deb e'lon qilindi va har yili katta shodiyona bilan o'tkaziladi. Xotira va qadrlash kuni va Olmoniyada Xolokostlar xotira kuni: O'zbekiston Respublikasida 9-may Xotira va qadrlash kuni. Bu kunda Mamlakatimiz aholisi urush qatnashchilari hamda nuroniylar xolidan xabar olishadi.

Ularga katta hurmat-extirom bajo keltirishadi. 1945-yil 9-may kuni II-jahon urushi tugagani munosabati bilan birinchi Prezidentimiz I.A.Karimov Mamlakatimiz Mustaqillikka erishgandan so'ng urushda shahid bo'lgan ota-bobolarimiz ruhini yod etib, 9-may sanasini „Xotira va qadrlash kuni“ deb e'lon qildi. Mustaqillik yillarida Mamlakatimizning diqqatga sazovor joylarida „Xotira maydoni“ bunyod etilib, bu maydonlarda Motamsaro ona haykali o'rnatildi. Bu kunda Motamsaro ona haykali qoshiga guldastalar keltirilib halok bo'lgan urush qatnashchilari xotirlanadi.

Olmoniyada ham shunga o'xshash bayram bu Xolokostlar xotira kuni bo'lib, bu bayram 27-yanvar 1945-yildan buyon o'tkaziladi. Chunki, Buxenvald konslagerida yarim milliondan ortiq yahudiylar va boshqa millat vakillari natsizlar tomonidan yo'qotilgan, Shu munosabat bilan kishilar halok bo'lganlar xotirasi uchun shamlar yoqadilar, gulchambarlar qo'yadilar. Shu tarziqa marxumlar xotirlanadi. O'zbekistonda Teatrlar kuni va Olmoniyada Qisqa metrajli filmlar festivali. Har yili

27-mart sanasida O'zbekistonda „Teatrlar kuni“ nishonlanadi. Aynan shu kuni Respublikamizdagi barcha teatrlarda spektakllar namoyish etiladi. Spektakllarda asosan milliy urf-odatlarimizning turli ko'rinishlari talqin etiladi. Spektakl namoyishidan so'ng taniqli teatr va kino aktyorlari bilan davra suxbatlari o'tkazilib, muxlislar o'zlarini qiziqtirgan savollariga javob oladilar. 3-iyun sanasida Olmoniyaning yirik shaharlaridan biri Gamburgda Qisqa metrajli filmlar festivali o'tkaziladi. 1985-yilda birinchi festival tashkil etilib, uning nomi avvaliga „Byudjetdan tashqari“ deb nomlangan. Gamburg „Qisqa metrajli filmlar“ festivali: „Eng qiziqarli xalqaro film“, „Eng kam xarajatli film“, „Eng qiziqarli bolalar uchun film“ va boshqa shu kabi nominatsiyalar bo'yicha o'tkaziladi.

O'zbekistonda milliy bayramlar: „Navro'z“, „Ramazon hayiti“, „Qurbon hayiti“ kabi Olmoniyada ham turli bayramlar, festivallar, karnavallar mavjud. Masalan: 6-Fevral Germaniyada Bremen Samba karnavali deb ataladi. Bu bayram musiqa karnavali bo'lib u yerda kuchli brazilyancha raqslar ijro etiladi. Raqoslar turli xil yorqin kiyimlarda bo'ladilar. Bu bayram qadimiy urfga kirgan Samba karnavali bo'lib har yili fevralda 2 kun davom etadi.

Samba bu Brazilya raqs bo'lib ikkinchi jahon urushidan keyin ya'ni Yevropada XX-asr boshlaridan keng tarqalgan. Bu raqs barabanlar va Marakanlar sadosi ostida ijro etiladi. 12-fevralda Olmoniyada „Fastnacht oder Fasching“ karnavali bo'ladi. Bu karnavalga tayyorgarlik 11-noyabrdan boshlanadi. Karnavalda kishilar turli xil kiyimlar kiyadilar. Bolalar uchun do'konlarda har xil bulochkalar sotiladi. Bulochkalar ichida tangalar, achchiq qalampir, povidloli ponchiklar solinadi.

Germaniyaning katta shaharlaridan bo'lgan Myunhen va Ko'ln shaharlarida Fastnacht yoki Fasching karnavali nishonlanadi. Myunhenda karnaval 1295-yildan buyon o'tkaziladi. Chunki Myunhen shahri fan va madaniyat, hazil hamda o'yin-kulgu o'chog'idir. 10-May Germaniyada kitoblar kuni. Berlin va Germaniyaning boshqa shaharlarida 10-may 1933-yildan boshlab Bavariya aktsiyasi o'tkazilgan. Bu aktsiyalar Germaniyadagi Bonn, Frankfurtning Maynida, va Myunhen shahridagi Universitet o'qituvchilari ishtirok etishgan. Oskar mukofoti sovrindori mashhur nemis yozuvchisi Mariya Grafdilga manzur kitoblar ro'yxatidan o'z nomini topa olmadi. Uni bu xursand qilmaydi va shunday deb yozadi: „Men butun hayotimda haqiqatni yozishga harakat qildim“, „Nima uchun mening ham kitoblarimni hush ko'rmaysizlar? Nahotki yomon yozgan bo'lsam?“. 11-May Onalar kuni (Muttertag). Bu bayram XX-asr boshlarida ya'ni 1923-yildan hamda birinchi jahon urushi davridan boshlanib bu asosan Germaniyaga 1914-yilda AQSH dan kirib kelgan.



Birinchi marta Germaniyada 1923-yil 13-mayda nishonlangan. Bu bayramda butun oila to'planib onalarga gullar, kichkina sovg'alar va turli xil surprizlar qilingan yoki bolalar o'z qo'llari bilan yasashgan sovg'a larni berishgan. Eng asosiy sovg'a bu e'tibor bo'lib, bolalar onalarga qarata „Biz sizni xech qachon unutmaymiz va sizdan doim minnatdormiz” deyishgan. Onalar kuni bilan bir qatorda 11-mayda Dresdenda Diksilenda festivali bo'lib o'tadi. 14-

May Germaniyada otalar kuni (Vatertag). Bu bayram XIX-asrdan boshlab Germaniyaning poytaxti Berlinda nishonlab kelingan. 1936-yildan nishonlanib xar bir otaning farzand tarbiyasida o'rni muhim ekanligi ko'rsatilgan. Bu kun qonunan 1936-yildan buyon mamlakatda nishonlanadi.

### Adabiyotlar:

- 1 Jutta Müller und Helmut Müller Themen.Kursbuch. Max Hueber Verlag.2003
- 2.Petra Hölscher,Erich Rabitsch.Deutsch unsere Sprache.BerlinCornelsen. Verlag.1989.
- 3.Christel Bettermann.Regina Werner.Studio d. BerlinCornelsen. Verlag.2005. 4.Schritte international 1.Deutsch als Fremdsprache.–Heuber Verlag, Deutschland2002.Tangram 1B Deutsch als Fremdsprache. –Ismaning, Deutschland 2002.
- 5.Usmanova G., Mansurova G., Ishankulova N. Deutsh-Uchebniknemetskogoyazika. Tashkent.

### TEACHING METHOD

**Raxmatova Saodat Baxrinovna,**  
Toshkent Shahar Yuridik Texnikumi  
“Yuristlar uchun ingliz ” fani o'qituvchisi  
raxmatovasaodat01037@gmail.com

**Annotation:** A teaching method is a collection of guidelines and techniques that educators employ to support students' learning. These tactics depend in part on the material to be taught and in part on the type of student. A specific teaching approach must consider the student, the subject matter, and the sort of learning it is intended to facilitate in order to be effective and appropriate.[1]

**Key words:** Active learning, business game, case method, didactics, design –based learning, educational psychology, experiential learning, lesson plan, teacher education.

The two main categories of teaching methodologies are teacher-centered and student-centered. Teachers are the primary authority figure in an authoritarian, teacher-centered approach to education.

With the ultimate purpose of testing and assessment, students are seen as "empty vessels" whose main function is to passively receive information (via lectures and direct instruction). Teachers' main responsibility is to impart knowledge and information to their pupils. Teaching and assessment are seen as two distinct entities in this model. Tests and evaluations that are objectively assessed are used to gauge students' learning.[2] Teachers serve as the model's authority figure, but both teachers and students are equally involved in the learning process in the student-centered approach to learning.

Explanation is the simplest type of instruction. "A tool that is used by a speaker for understanding or 'giving a sense' to the object of communication, of a debate, or a discussion" is how explanation is defined. An explanation's function is to clarify the meaning of an item (method, term, assignment) while officially preserving the appropriate distance between the study's or action's focal point and its instruments. Both the teacher and the students use explanation as a tool in the teaching and learning process. Its intention is to make understanding visible. Historically, explanation has been a part of monological teaching approaches, in which pupils get information from the teacher along with other instructional strategies like narration, description, or lectures.[3]

### Methods of teaching

Several different modalities were recognized by Howard Gardner in his Multiple Intelligences ideas. Based on the writings of Carl Jung, the Myers-Briggs Type Indicator and Keirseley Temperament



Sorter aim to comprehend how people's personalities impact their interpersonal interactions and how this impacts how people react to one another in a learning environment.[4]

**Lecturing:**

Although it's typically regarded as the main teaching approach in schools, the lecture style is actually simply one of many. The lecture approach is economical and practical for the school, particularly in cases where class sizes are larger. Since there can be several hundred students in a classroom at once, lecturing is the norm for most college courses.[5] It allows professors to address the largest number of students at once in the most general way possible while still delivering the material they believe to be most important, as outlined in the lesson plan.

**Conclusion**

Television, radio, the internet, multimedia, and other contemporary gadgets may be incorporated into newer teaching techniques. While technology can help learning in certain situations, some educators[who?] feel that it cannot replace teaching strategies that foster curiosity and critical thinking. Another contemporary teaching strategy is inquiry-based learning.

**REFERENCES**

1. Westwood, P. (2008). What teachers need to know about Teaching methods. Camberwell, Vic, ACER Press
2. Jump up to:<sup>a</sup> <sup>b</sup> "Teaching Methods". Teach.com. Retrieved 1 December 2017.
3. Burger, C., Strohmeier, D., Spröber, N., Bauman, S., Rigby, K. (2015). "How teachers respond to school bullying: An examination of self-reported intervention strategy use, moderator effects, and concurrent use of multiple strategies". Teaching and Teacher Education. 51: 191–202. doi:10.1016/j.tate.2015.07.004. ISSN 0742-051X.
4. Jump up to:<sup>a</sup> <sup>b</sup> Vanaja, M. (2004). Methods Of Teaching Physics. New Delhi: Discovery Publishing House. p. 100. ISBN 978-8171418671.
5. Jump up to:<sup>a</sup> <sup>b</sup> "Teaching Styles: Different Teaching Methods & Strategies". Concordia University-Portland. 2013-01-05. Archived from the original on 2018-07-28. Retrieved 2018-07-27.
6. Du, Wenjiang (2012). Informatics and Management Science V. London: Springer. p. 267. ISBN 9781447147954

**THE IMPORTANCE OF USING COMMUNICATIVE LANGUAGE TEACHING METHOD IN TEACHING ENGLISH TO SECONDARY SCHOOL PUPILS**

**Olimova Gulchehra Mannon qizi,**  
student of SamSIFL  
**Sharipova Sarvinoz Sayfiddin qizi**  
Scientific supervisor:  
teacher of SamSIFL

**Abstract:** This article gives information about CLT (communicative language teaching) in teaching foreign languages, especially, English to secondary school students.

**Key words:** CLT (communicative language teaching), middle school, communicative skills, instructor, target language, TPR.

**Annotatsiya:** Bu maqola til o'rgatish jarayonida, ayniqsa, ingliz tilini o'rgatishdagi kommunikativ metodlarning o'rni haqida ma'lumot beradi.

**Kalit so'zlar:** kommunikativ til o'rgatish, o'rta maktab, kommunikativ o'rgatish metodi, o'rganilayotgan til, harakatlar orqali o'rgatish.





These days, a lot of people are learning English as a second language for business and other purposes. Actually, a new language enables individuals to communicate and do business with more people. So, it is essential for teachers to ensure that their teaching methods should respond to increase in communication skills. When it comes to teaching methods that are used in secondary schools, teachers have a wide range of methods to choose:

**The direct method.** In this method, students are not allowed to use their native language. In turn, this method enables them to feel the atmosphere of a new language and good pronunciation is emphasized. However, in the beginning learners may feel shyness when they are speaking.

**Grammar-translation.** In this method, grammar rules are memorized as well as learned vocabulary. For instance, students translate a text from the target language or to that language. However, in this teaching method, Learners might encounter some communicative difficulties.

**Total physical response.** It is used as one of the most effective method, because learners can learn while responding to commands. Even though it is effective, it is alternative for primary school students. The reason for this is that commands such as “stand up”, “close the door” or “go” may seem easy for some secondary school pupils.

**Task-based language learning.** The reason why it is considered effective is that youngsters are eager to compete and when they complete their tasks they feel self-satisfaction. And it should be added that aim of this teaching method is to highlight the task completion. When it comes to communicative language teaching standards, they are a bit different. Because CLT enables students to communicate effectively and without hesitation in various situations.

The history of CLT dates back to 1960s, when there were immense changes in British teaching system. Learners in this environments can have wider atmosphere to practice and use target language by interaction with their peers and the instructor. The reason of arising this teaching method is in response to unsuccessful traditional teaching methods in 1960s, other methods were considered to be more clinical in expressing their ideas and there was little attention to communicative skills [2]. So, one of British linguists, D.A. Wilkins, described language using concepts “notions” and “functions” instead of traditional grammatical structures and vocabulary explained learning based on communication to be more effective rather than other traditional ways as well. CLT teachers select activities related to students’ interests that aim to develop communicative skills.

### **Here some classroom activities related to CLT method:**

- Oral activities. They are more common among middle school teachers. The reason for this is that in that age students begin developing their point of view and so they should be developed to express their ideas in target language
- Role play. Teacher gives the overall information about the scene and explains what to do. The topic is also chosen by the teacher in this activity.

Students should work in pairs to develop communication and teamwork skills. Since this activity is highly organized, it enables teacher to observe more closely learners’ response. However, it is recommended that this activity should be done in the lower levels of classes such as 5. The reason for this is that lower level of students have to be prepared for communication beforehand whereas higher level-students should be exposed to natural speaking environment. In that case, it will affect their learning efficiency

- Opinion sharing. It is a special activity which has purpose of attracting students’ attention to class while talking about the things they are interested in. While using this technique, teacher may apply the following activities

Teacher gives students specific topic about different things such as uniform, internet and environment. Students work in pairs and discuss topic with their classmates

All in all, one of the main advantages of this technique is to assist introvert learners to socialize. However, being respected should be main criterion in this activity. Because if students feel that their opinion are not respected by their peers or the teacher they cannot express their ideas.



**References:**

1. University Of Louisiana Monroe: The Communicative Language Approach in ESL education.
2. <https://en.m.wikipedia.org>
3. <https://pnj.id>artikel>files>
4. <https://study.com>academy>lesson>



АДАБИЁТ ФАНЛАРИНИ РИВОЖЛАНТИРИШ ЙЎЛИДАГИ  
ТАДҚИҚОТЛАР

ОСОБЕННОСТИ ОБРАЗА МАРТИНА ИДЕНА В ОДНОИМЕННОМ РОМАНЕ  
ДЖЕКА ЛОНДОНА «МАРТИН ИДЕН»

Халима Астанова  
магистрантка 2 курса Бухарского  
государственного университета  
shaxidkayusupova@mail.ru

**Аннотация:** В романе Лондона представлена история молодого человека, стремящегося пробиться в высшие круги общества через образование и литературу. Роман поднимает вопросы социального неравенства и классовой борьбы, а также влияние культурных и интеллектуальных факторов на формирование личности.

**Ключевые слова:** образ, успех, интеллектуальный рост, признание, внутренняя борьба, конфликт, изоляция, сложная личность, литературный персонаж.

В 1908 году в журнале «Pacific monthly» появилась публикация романа Джека Лондона «Мартин Иден». В произведении описывается творческий путь молодого писателя, сумевшего благодаря упорному труду и необъятной творческой энергии достичь успеха в своем мастерстве, стать интеллектуалом, добиться всеобщего признания. Особенностью романа стало не только отражение пороков высшего общества, но и демонстрация наличия среди мнимой «интеллигенции» настоящих, незаурядных умов того времени.

Образ главного героя в романе «Мартин Иден» следует рассматривать как собирательный, необыкновенно правдивый, чья судьба характерна для многих писателей, живущих в условиях капитализма. В романе он показан в развитии. Моряк, представитель рабочего класса. На протяжении романа мы наблюдаем эволюцию персонажа, его внутренний рост. От простого рабочего Мартин дорастает до известного писателя, но какой ценой? Его путь не назовешь простым и полным только лишь радостей. Это был тернистый путь, полный лишений и страданий, в результате которого герою открылись многие истины. В частности, он начинает осознавать, что девушка, которую он любил всем сердцем, на самом деле не верит в него и готова подчиниться своим родителям, убедив себя в том, что Идену никогда не достичь успеха в писательском мастерстве.

Этот герой смел, открыт для обучения, полон сил и энергии, его можно назвать целеустремленным и уверенным в себе. Он вынослив, способен спать лишь по 6 часов в сутки, все остальное время посвящая работе. Держит слово, помогает нуждающимся. Не боится высказывать собственное суждение. Может постоять за себя и тех, кто ему дорог.

Любовь к Руфь многое переменяла в герое, и именно благодаря ей он стал меняться как внутренне, так и внешне. Многие положительные черты прежнего Мартина Идена — моряка остались при нем (как, например, доброта, открытость, готовность прийти на помощь беззащитному и проч.) и к ним еще добавились аккуратность, изысканность манер, отказ от вредных привычек; речь персонажа стала более отточенной и логичной. Этот образ не может не вызвать нашего восхищения. Однако есть и обратная сторона медали.

Мартин Иден, по утверждению самого Джека Лондона, – индивидуалист (индивидуализм в «Словаре русского языка» С.И.Ожегова под редакцией Н.Ю.Шведовой – «1. Нравственный принцип, ставящий интересы отдельной личности выше интересов общества; 2. Стремление к выражению своей личности, своей индивидуальности, к противопоставлению себя другим»). Такая позиция, в конечном счете, приводит героя к гибели. Поскольку он верил только в себя и единственной поддержкой в его судьбе были лишь любовь к Руфи Морз и дружба с Рассом Бриссенденом, то разлад с возлюбленной и смерть



друга (Бриссенден окончил жизнь самоубийством) окончательно подорвали жизненные силы Мартина и привели его к гибели.

Он не всегда находил поддержку среди народа, хотя простые работы любили его просто за то, что он существует, и его бывшие товарищи каждый раз радовались его возвращению. Конечно, не обходилось и без стычек. Однако среди людей, с которыми Мартин вырос, ему всегда было намного спокойнее, чем с представителями интеллигенции. Впрочем, большинство старых товарищей понятия не имели о том, что юноша пишет. И он сам не стремился рассказывать об этом всем. Работы Идена видели преимущественно издатели журналов и газет, Руфь и Бриссенден, а также кое-что слышали о них сестры Мартина и их мужья (на самом деле, из них всех только Гертруда с пониманием отнеслась к творчеству брата).

Личностные черты Мартина Идена:

**Амбиции и стремление к успеху:** Мартин обладает сильной волей и жаждой достижений. Он стремится преуспеть в литературе и жаждет признания своих талантов.

**Социальная скрытность:** Внутренние конфликты и ощущение некоторой изоляции характеризуют Мартина, делая его сложной и многогранной личностью.

**Интеллектуальность:** Его стремление к развитию и обучению отражает его ум, любознательность и основательность в исследовании.

**Внутренняя борьба:** Мартин Иден проходит через сложные внутренние конфликты, в которых его личность и идеалы подвергаются испытаниям.

Мартин Иден воплощает в себе образ молодого человека, стремящегося к успеху, интеллектуальному росту и признанию, но одновременно сталкивающегося с внутренней борьбой, конфликтами и изоляцией. Его сложная личность делает его одним из наиболее захватывающих и запоминающихся литературных персонажей, ставших символом своего времени.

### ИСПОЛЬЗОВАННАЯ ЛИТЕРАТУРА:

1. Лондон Джек. Избранные произведения. В 2-х томах. Т.1. Мартин Иден. Рассказы. Пер. с англ. М.: «Художественная литература», 1976.-496с.
2. Богословский В.Н. Джек Лондон, М.: Просвещение, 1964, -239с.
3. Юсупова, Ш. Б. (2016). Characters in fiction. Молодой ученый, (7), 732-734.
4. Юсупова, Ш. Б. (2016). Symbolism in literature. In Актуальные проблемы филологии (pp. 6-8).

### XORAZMIY. MUHABBATNOMA

Абдуллаев Фазлидин Рахмидин угли

Ориентал (Ал-Бухорий) Университети Лингвистика Араб тили магистранти

Xorazmiyning «Muhabbatnoma»si o'zbek mumtoz adabiyotidagi noma janrining ilk yorqin namunasi sanaladi. Albatta «Muhabbatnoma» faqat nomalar yig'indisi emas, unda g'azal, qit'a, fard kabi kichik lirik janrlarga xos asarlar ham mavjud. Lekin asardagi o'n bir noma asar tuzilishining bosh xususiyatini belgilaydi. Shoir shundan kelib chiqib «noma» so'zini asar nomiga ham chiqazgan. Xorazmiyning nomanavislik an'anasini adabiyotimizda Xo'jandiy «Latofatnoma»si, Yusuf Amiriy «Dahnoma»si, Said Ahmad «Taashshuqnoma»si, Sayyid Qosimiy «Haqiqatnoma»si va «Sadoqatnoma»si bilan davom ettirdi.

Xorazmiy — XIV asrda yashab, turkiy va forsiy tilda ijod etgan shoir. Biroq bizga uning asosan o'zbek, qisman tojik tilida bitilgan birgina «Muhabbatnoma» asari etib kelgan. Tarjimayi holi haqida ham shu asardagi ma'lumotlardan boshqa ma'lumotga ega emasmiz. Hatto, uning asl ismini ham bilmaymiz. «Muhabbatnoma»da shoirning o'zi qayd etishicha, Oltin O'rda xoni Jonibekxonning Sirdaryo muzofotidagi hukmdorlaridan biri Muhammad Xojabek forsiy tilda she'rlar yozib, mashhur



bo'lgan Xorazmiydan: «Bu qish mening yonimda yurib, bizning tilda (ya'ni turkiyda) bir kitob yozsang», — deb iltimos qiladi:

Ko'ngul bahrinda ko'p gavharlaring bor,  
Ochunda porsiy daftarlaring bor.  
Muhabbat nardini ko'plardin uttung,  
Shakartek til bila olamni tuttung.  
Tilarmenkim, bizing til birla paydo  
Kitobe aylasang bu qish qotimdo, —  
Kim ush eldek kechar ayyomi foni,  
Jahonda qolsa bizdin armug'one.

«Muhabbatnoma» shu tariqa milodiy 1353-yili dunyoga kelgan. Demak, shoir tojik tilidagi daftarlari, ya'ni to'plamlari, «shakartek til» bilan el orasida ma'lum-u mashhur bo'lgan. Muhammad Xojabek esa undan aynan o'zbekcha asar yozishni so'rayapti. Adabiyotimiz tarixi uchun bu muhim bir fakt. Chunki shoirlarimizning o'z tilimiz qolib, forsiyda asarlar yozishiga qarshi kurash Alisher Navoiy yashagan XV asrning ikkinchi yarmiga qadar davom etdi. Taxallusidan ham bilish mumkinki, shoir — xorazmlik. Lekin asar Sirdaryo yoqalarida bitilgan. Yana bir narsani unutmaslik kerakki, faqat Amudaryoning Orolga quyiladigan joylarigina emas, Sirdaryoning dengizga tutash bo'lgan hududlari ham Xorazm deyilgan bo'lishi mumkin. Shuning uchun «Xorazm» degan joy nomi anglatgan hozirgi tushuncha bilan XIV asrdagi hudud bir biridan keskin farq qilishi tabiiy hol.

### «Muhabbatnoma» haqida

«Muhabbatnoma»ning ikki nusxasi bizgacha etib kelgan: 1. Milodiy 1432-yili Yazd shahrida Mir Jaloliddin degan kishi taklifi bilan Boqi Mansur degan xattot uyg'ur yozuvida ko'chirgan nusxa. Bu matnda ayrim qisqarishlar uchraydi. 2. Milodiy 1508-1509-yillarda arab yozuvi asosidagi turkiy alifboda ko'chirilgan nusxa. Bu nisbatan to'laroq — jami 473 baytdan iborat. Asarning ikkala nusxasi ham Londondagi Britaniya muzeyida saqlanadi.

«Muhabbatnoma» mumtoz adabiyotimizdagi noma janrining Yorqin namunalaridan biri hisoblanadi. Chunki asar, tuzilishiga ko'ra, o'n bir nomadan tashkil topgan. Noma uning asosiy janriy yo'nalishini belgilab turibdi. Biroq unda, nomalardan tashqari, g'azal, soqiynoma, masnaviy, qit'a va fard janrlari namunalari ham uchraydi. Shoir nomalar orasida shu lirik janrlardan foydalanib ketavergan. Shuni esdan chiqarmaslik kerakki, nomalar ham shaklan masnaviy tarzida bitilgan. Nomalardan tashqari holda kelgan masnaviylarni shoir alohida tepasiga sarlavha tarzida yozib, bildirib o'tgan. Asarda zullisonaynlik (ikki tilda ijod qilish) qoidasiga oxirigacha amal qilingan. Ya'ni mavjud o'n bir nomadan ikkitasi — to'rtinchi, sakkizinchi nomalar, asar tuzilishiga asosan ulardan keyingi masnaviy, shuningdek, dastlabki g'azal forsiy tilda bitilgan. Shoir maxsus ravishda shunday ish tutganini qayd etib o'tadi:

Bu xon uzra saloyi oma qildim,  
«Muhabbatnoma»ni o'n noma qildim.

Qiloyin ikki bobin porsiy ham,  
Kim atlas to'n yaroshur bo'lsa mu'lam.

Mazmuni: «Bu dasturxon uzra umumiy da'va't qildim,  
«Muhabbatnoma»ni o'n noma qildim.

Ikki bobini forsiy tilda bitayinki,  
Agar atlas (beqasam) to'n har xil rangda bo'lsa, yarashadi».

Xorazmiy g'azal, qit'a va fardning XIV asr o'zbek adabiyoti uchun dastlabki namunalarini ijod qildi. Bu asarlar ana shu jihati bilan ham alohida ahamiyatga ega. Asar Muhammad Xojabek iltimosi





bilan yozilgani, «buyurtmachi» undan bir nom qolishini istagani uchun uning ta'rif-tavsifiga ko'p o'rin ajratilgan. Shaklan olib qaraganda, shoir Muhammad Xojabek madhini nomalardan oldin saranjomlab, keyin «Muhabbatnoma» bunyod etishga kirishgandek qilib yozadi. Ana shu madh qismidagi masnaviy va g'azallarda Muhammad Xojabek ochiq maqtaladi. Shoir unga bo'lgan insoniy mehr-muhabbatini izhor etadi. Asar nomi «Muhabbatnoma» deyilishi ham, asli, shundan. Shuning uchun bu asarda real shaxs timsolini yaratish asosiy maqsad qilib qo'yilgan. Bir baytda bu hukmdorning Qo'ng'rot urug'idan ekanini qayd etib o'tadi:

1 Shoir dastlab o'n nomadan iborat asar yozishni mo'ljallagan, ammo keyin yana bir noma qo'shgan (Burun o'n dedim, u o'n bir bo'ldi).

Zihi arslon yurak Qo'ng'rot urug'i,  
Kichik yoshdin ulug'larning ulug'i.

Lekin nomalar boshlangandan keyingi qismlarida ham zimdan hukmdorga iliq munosabat, ishoralar bilan uni ta'rif-tavsif etish bor. Bu aksar g'azallar mazmunida ham aks etadi. Bir g'azalda bevosita lirik qahramon bilan hukmdor munosabatlari qalamga olinadi. Jumladan, unda shunday bayt bor:

Bizing bek yodig'a ishrat qiloli,  
Nechakim yo'qturubiz son ichinda.

Shoir ba'zan g'azalning matla'sidayoq bunga ochiq ishora qiladi:

Yaratqonkim, tan ichra jon yaratti,  
Seni ko'rkluklar uzra xon yaratti.

Ayniqsa, maqta'larda shoir lirik qahramoni to'g'ridan-to'g'ri Muhammad Xojabekka murojaat qilib, undan himmat va karam kutadi:

Siza teb keldi, Xorazmiyni asrang,  
Kim asrarlar qamuq shahlar gadoyin.

Hatto, shaklan ishqiy mavzuda bo'lgan nomalar va g'azallar mohiyatida ham ana shu hukmdor ta'rifi yotganini sezish qiyin emas. Ba'zan buni go'yo bir o'xshatishdek qilib yoxud istiora shaklida bildirib o'tadi:

Qilur o'z jonig'a qasd o'zi boyiq,  
Gadoekim, bo'lur sultona oshiq.

Yoki:

Ayit mendinkim, ul miskin urur oh,  
Qachon ingay gadoning evina shoh?

Nomalardagi «olam podshohi», «qamuq ko'rkluklari uzra "podshosen», «gul chehralar molik riqobi», «shohi qaboyil», «ohu nazarlar shahriyori» kabi ifodalardan foydalanish ham biryo'la asar bag'ishlangan hukmdorni esdan chiqarmaslik ilinjida qilingan. Muallif shunday yo'l tutganki, bu parchalarni hukmdorga emas, yorga bag'ishlangan deb o'qisangiz ham, ma'no chiqaveradi, badiiyat hech narsa yo'qotmaydi. Eng muhimi, ishq bu erda hukmdorga muhabbatdan sevikli yorga, undan esa Yaratgan Egamga muhabbatga aylana borgan. Chunki tasavvuf yurtimizda keng qanot otgan bu



davrlarga kelib ilohiy ishqdan xoli tarzda muhabbat mavzuini yoritishni tasavvur qilish mushkul: Buni shoir asar oxiridagi «Iltimosin ayur» faslida shunday bildirib o'tadi:

Muni kim ish birla o'qug'ay,  
Haqiqat olamini munda bilg'ay.

Bu erdagi «haqiqat» tasavvufiy ma'noga ega. Ya'ni Xudoga ishqning yo'li shariat, tariqat va haqiqatdan iborat deb qaralgan. Haqiqat — Allohga etishni anglatadi. Tasavvuf ahli ishqni Xudoga muhabbat tarzida tushungan va talqin etgan. Insonga, ya'ni do'stga yoki yorga muhabbat Allohga bo'lgan ishqning bosqichlaridan deb qaralgan. «Muhabbatnoma» o'zbek adabiyoti tarixida alohida o'rin tutadi. U she'riyatning keyingi taraqqiyotiga jiddiy ta'sir o'tkazdi. Hatto, Alisher Navoiy ham bu asardan yaxshi xabardor bo'lgan. Ulug' o'zbek shoirining forsiy va turkiy til muqoyasasi, turkiy tilning ko'p jihatlardan ustunligini isbotlashga bag'ishlangan «Muhokamat ul-lug'atayn» risolasida turkiylar kattaroq xolni «meng» deyishi, bu ifoda forsiy tilda yo'qligi haqida gapira turib, misol tariqasida:

Aningkim, ol enginda meng yaratti,  
Bo'yi birla sochini teng yaratti, —

baytini keltiradi. Navoiy bu misralarni qaysi asar yoki qay bir shoirdan olganini aniq aytmagan. Aslida, bu — Xorazmiy «Muhabbatnoma»sining oltinchi bayti. Navoiy bu baytni aynan Xorazmiyning «Muhabbatnoma»sidan olganini isbotlovchi boshqa jiddiy dalillar ham bor. Xorazmiy keltirilgan baytda kecha va kunduzni bir chiroyli qiz yoki kelinchak kabi tasvirlab, Alloh uning qizil yuzida meng, ya'ni katta xol yaratdi, shuningdek, bo'yi bilan sochini teng yaratdi, deydi. Bunday «qizil yuz» («ol eng») va «bo'y» ramzan — kunduzni, «meng» va «soch» — kechani bildiradi. Demak, Xudo kunduz bilan kechani teng qildi, deyilmog'chi. Umuman olganda, yil davomidagi jami kunduzlar bilan barcha kechalar yig'indisi teng-da. Shoir baytda aynan shuni ko'zda tutgan. «Bo'yi birla sochini teng yaratti» — turkiy she'riyatga Xorazmiy qo'shgan go'zal ifodaviy topilma. Navoiy esa adabiyot, xususan, turkiy she'riyatdagi yilt etgan biror nimarsani ko'zdan qochirmagani aniq. Axir, Sharqda shoirlar birgina chiroyli ifoda uchun ham olqish olgan, katta shuhrat topgan-da. Keyin o'sha badiiy topildi shu she'riyatning chinakam mulkiga aylangan, boshqa shoirlar undan foydalangan. Faqat endi bunga yana nimadir yangilik qo'shib ishlatish shart bo'lgan. Navoiy g'azallaridan birida mana bu baytda kun-tun tengligi (bu eski o'zbek tilida “e'tidol” deyilgan) bo'y bilan sochning barobarligiga qiyos qilinadi.

Vasli aro ko'rdim, teng emish bo'yi-yu sochi,  
Tun-kun teng ekan, zohir o'lur bo'ldi chu Navro'z.

Bu erda Xorazmiy baytidan ijodiy foydalanilgani ayon. Navoiy «Farhod va Shirin» dostonining xoqon o'g'li, ya'ni Farhod uchun yilning fasllariga moslab qurdirgan to'rt qasr ta'rifi bag'ishlangan 17 -bobini shunday boshlaydi:

Hamal tahvili etkach Mehr gulchehr,  
Ochar yuz gul zamona ko'rgach ul Mehr.

Qilur mashshotayi sun' oshkoro  
Arusi dahrning husniga oro.

Qilur tun birla zulf-u kun bila eng,  
Etar lekin bo'yi birla sochin teng.



Mazmuni: «Gul yuzli Quyosh hamal burjiga kirganda zamona u Quyoshni ko'rgach, yuz gul ochadi. Yaratish pardoichisi esa zamona kelini husniga oro beradi — tundan soch, kundan chehra yasaydi. Lekin sochi bilan bo'yini teng qiladi, ya'ni bahor boshlanib, gullar ochiladi, olam go'zallashadi, kecha-kunduz barobar (Navro'z) bo'ladi». Navoiy «Muhokamat ul-lug' atayn»da keltirilgan baytni «Muhabbatnoma»dan olgagina emas, «Farhod va Shirin»da bevosita shu asardan ta'sirlanib qalam surgan. Biroq endi mazmun o'zga muayyanlig-u tasvir o'zgacha go'zallik kasb etgan: Navoiy yil davomidagi kechalar bilan kunduzlar o'rtasidagi tenglikni emas, aynan Navro'zni — kecha bilan kunduzning bab-barobar keladigan paytini ko'zda tutgan. Uni «arusi dahr», ya'ni «dunyo kelinchagi» deb ta'riflaydi. Ilk bahor bilan (ajdodlarimiz bahorni 1-martdan emas, 21-mart, ya'ni Navro'zdan boshlanadi deb hisoblashgan) ekelinchak o'rtasida ajib bir uyg'unlik ham bor.

Xorazmiyda dunyoda kecha va kunduzning umumiy tengligi aytilgan. Lekin bu Xudoning Erda hayotni paydo qilishi haqidagi baytlar sirasida kelganligidan unda zimdan Navro'zga ham ishora yo'q emas. Chunki o'sha baytdan keyin mana bu misralarni o'qiydiz:

Qaro tuproqdin sunbul to'ratti,  
Tikanlar orasida gul to'ratti.

Qora tuproqdan sunbul unib chiqishi, tikanlar orasida gul paydo bo'lishi ham ko'klamdan darak. Endi Navoiyning «Farhod va Shirin»dan keltirilgan baytidan keyingi misralarga quloq tuting:

Rutubat etkurub har sori yog'in,  
Tar aylab qatradin gullar dimog'in.

Demak, yomg'ir yog'ishi bilan gullar dimog'i ho'l bo'ladi. Bu erdagi «qatra» timsolining ham Xorazmiy «Muhabbatnoma»siga vorisiyligi bor. Chunki xorazmlik shoirning Navoiy misol keltirgan baytidan oldingi qo'shmisrasida «qatra» tilga olingan:

Havo uzra berur shunqorg'a quni,  
To'lun Oydek qilur bir qatra su(v)ni.

Ko'rinib turganidek, «Farhod va Shirin»ning 17 -bobi boshlanmasi bevosita «Muhabbatnoma» boshlanmasi ta'sirida bitilgan. Bundan: Navoiyning «Farhod va Shirin»i garchi, shoirning o'zi ta'kidlaganidek, Xusrav Dehlaviyning «Shirin va Xusrav»iga javobiy tarzida yozilgan bo'lsa ham, unda bevosita turkiy, ya'ni o'zbek adabiyotiga vorisiylik alomati ham kuchli, degan xulosa kelib chiqadi. Navoiy bu dostonini yaratishda uning vazni — hazaji musammani mahzuf (yoki maqsur) vaznida bitilgan forsiy va turkiy masnaviyarlarni izchil o'rgangan. «Muhabbatnoma»ning aynan shu vaznda ekani ko'rib o'tilgan ta'sir uchun juda qo'l kelgan. Navoiy «Xamsa»si — nafaqat forsiy, nainki turkiy, umuman, Sharq she'riyati maydonidagi mo'jiz bir cho'qqi. Bunday yuksak pog'onalar jahon so'z san'ati sahnida ham juda oz. «Xamsa»da ana shu egizak adabiyot — forsiy va turkiy so'z san'atining jamiki xislatlari ajib tarzda uyg'unlashtirilgan — sintezlashgan. Shu tariqa shoir dahosining kuch-u qudrati bilan adabiyot yangi bir pog'onaga ko'tarilgan. «Muhabbatnoma» Navoiy ijodining turkiy ildizlarini o'rganish uchun muhim manba bo'lib xizmat qiladi.

### Noma janri haqida

Noma — o'zbek mumtoz adabiyotining janriy ko'rinishlaridan biri. Lug'aviy jihatdan bu forsiy so'z «xat», «maktub» degan ma'noni anglatadi. Istimohiy ma'nosi ham shundan kelib chiqadi. Chunki shaklan noma janriga doir asarlar xat, maktub tarzida bitiladi. Biroq endi buni boshqa asarlar ichida qahramonlarning bir biriga maktub yo'llashi bilan bir narsa deb tushunmaslik kerak. Masalan, Alisher Navoiyning «Farhod va Shirin» dostonidan Farhodning Shiringa, Shirinning Farhodga, shuningdek «Layli va Majnun»dan Laylining Majnunga, Majnunlik Layliga maktublari o'rin olgan. Mustaqil



biror asar tamoman noma usulidan foydalanilgan holda bitilsagina, u noma janriga daxldor hisoblanadi.

Xorazmiyning «Muhabbatnoma»si o'zbek mumtoz adabiyotidagi noma janrining ilk yorqin namunasi sanaladi. Albatta «Muhabbatnoma» faqat nomalar yig'indisi emas, unda g'azal, qit'a, fard kabi kichik lirik janrlarga xos asarlar ham mavjud. Lekin asardagi o'n bir noma asar tuzilishining bosh xususiyatini belgilaydi. Shoir shundan kelib chiqib «noma» so'zini asar nomiga ham chiqazgan. Xorazmiyning nomanavislik an'anasini adabiyotimizda Xo'jandiy «Latofatnoma»si, Yusuf Amiriy «Dahnoma»si, Said Ahmad «Taashshuqnoma»si, Sayyid Qosimiy «Haqiqatnoma»si va «Sadoqatnoma»si bilan davom ettirdi. «Noma» so'zini asar nomiga tirkash bu janrga taalluqli bo'lmagan boshqa asarlarda ham uchraydi. Masalan, Salohiddin Toshkandiyning «Temurnoma», Zahiriddin Muhammad Boburning «Boburnoma», uning nevarasi Gulbadanbegimning «Humoyunnoma» asarlari nomlarida «noma» so'zi ham qo'llangani bilan ular noma emas, sarlavhada qayd etilgan shaxs hayoti bilan bog'liq tarixiy asar ma'nosini anglatadi.

### **Adabiyot**

1. Xorazmiy. Muhabbatnoma



## ИҚТИСОД ФАНЛАРИНИ РИВОЖЛАНТИРИШ ЙЎЛИДАГИ ТАДҚИҚОТЛАР

### ВАЖНОСТЬ ИСПОЛЬЗОВАНИЯ МАРКЕТИНГА В РОЗНИЧНОЙ ТОРГОВЛЕ

Машарипова Манзура Алимбаевна

НОУ «Университет Мамуна», факультет Экономики  
кандидат экономических наук (PhD).доцент.

**Аннотация.** В статье проведен анализ использования маркетинга в розничной торговле. Показано, что маркетинговые программы розничного торговца должны содержать выбор целевого рынка розничной точки. Розничная торговля является высококонкурентной отраслью. Обоснована необходимость разработки стратегий маркетинга, затрагивающих все аспекты деятельности розничного предприятия. Маркетинг в розничной торговле должен охватывать все способы, с помощью которых потребительский бизнес привлекает клиентов и стимулирует продажи своих товаров и услуг.

**Ключевые слова:** розничная торговля, маркетинг, мерчендайзинг, продвижение, стратегия, продажи.

На сегодняшний день преобразования социально-экономических отношений, происходящих в стране, делают более значимыми услуги торговли, что обусловило необходимость всестороннего изучения, осмысления новых аспектов их развития.

Президент Республики Узбекистана Шавкат Мирзиёев заявил, что республика выступает за полную свободу в торговле и перевозке продукции первой необходимости [1].

Действительно, особенность торговой деятельности состоит в том, что она связана с большим количеством инвентарных объектов. Торговое предпринимательство вносит большой вклад в решение важнейшей задачи, общественное производство удовлетворяет потребности населения в потребительских товарах и услугах. Переход к рыночным отношениям требует новых подходов к организации и технологии торговли.

В Указе Президента Республики Узбекистан от 28 января 2022 года №ПФ-60 «О Стратегии развития нового Узбекистана на 2022-2026 годы» третьим приоритетным направлением определено ускоренное развитие национальной экономики и определено обеспечить высокие темпы роста. В этом направлении, обеспечивая в ближайшие годы стабильно высокие темпы роста отраслей экономики, развивая в республике торговлю и дорожное хозяйство, 130 современных рынков и торговых комплексов, а также развитие дорожно-инфраструктурной организации 65 крупных и 5 тысяч малых объектов обслуживания указана как 21-я цель [2].

В то же время за последние несколько лет в секторе торговли особенно розничной торговли Республики Узбекистан произошли серьезные изменения. На потребительском рынке наметилась тенденция роста современных высокоэффективных форм торговли. Современный потребительский рынок республики отличается относительно высокой насыщенностью, сформировалась конкурентная среда. В этой сфере возросла предпринимательская и инвестиционная активность. Динамизм объемов инфраструктуры реализации товаров и услуг постепенно приобретает все более устойчивый характер.

В целом розничная торговля-это любой бизнес, который сосредоточивает свои маркетинговые усилия на удовлетворении конечного потребителя на основе такого средства распространения, как организация продажи товаров и услуг[3]. При этом понятия, принятые в данном определении, имеют весомую значимость. Ключевой концепцией здесь является понятие «конечный потребитель» внутри цепочки распределения, поскольку розничные торговцы занимают положение на самом конце этой цепочки и осуществляют





непосредственное взаимодействие с потребителями. Однако упор на конечного потребителя (final consumer) сделан здесь намеренно, чтобы отделить его от клиента (customer): потребитель - это конечный пользователь покупки, тогда как клиент может приобрести товар или услугу для собственного пользования или в качестве подарка, или для достижения каких-либо целей в рамках собственного бизнеса[4].

В связи с этим можно привести следующие приоритетные направления инновационного развития рынка услуг розничной торговли:

во-первых, внедрение информационных коммуникационных технологий

в розничной торговле положительно влияют на традиционную форму торговой деятельности и тем самым обеспечивают инновационные возможности для развития розничной торговли в условиях быстроизменяющейся инновационной среды;

во-вторых, эффективное использование информационных и коммуникационных ресурсов напрямую могут повлиять на ценовую политику предприятий розничной торговли. Кроме того, развитие ИКТ способствует наладить контакты с потенциальными покупателями и тем самым изучить их потребности, а также в соответствии их нужд составить планы работы предприятий розничной торговли. Важно отметить, что такой подход для любого

предприятия сферы товарного обращения считается одним из главных факторов, обеспечивающих его конкурентоспособность;

в-третьих, внедрение передовых информационно-коммуникационных технологий на практике предприятий розничной торговли позволяет расширить географические границы функционирования данного предприятия и наладить контакт с потенциальными клиентами, не зависимо, от их место

нахождения и время года;

в-четвертых, внедрение инновации в виде интернет “ бренда, электронной торговли и Интернет-сайта на уровне конкретных предприятий позволяет покупателям быстро находить информацию о предприятии и его товары

(услуги), что является весьма важным, особенно в условиях усиления конкуренции в сфере розничной торговли.

в-пятых, использование ИКТ обеспечивает прозрачность, быстроту и доступность торговой услуги.

Как вывод можно представить предложенные приоритетные направления инновационного развития рынка услуг розничной торговли предусматривают решению следующих задач:

- обеспечения устойчивого экономического роста как материальная основа для повышения уровня благосостояния населения страны;
- повышения уровня благосостояния населения страны и активизации его трудового участия в обеспечении устойчивого роста национальной экономики.

Для решения этих задач интегрирующую роль, играет рынок услуг розничной торговли, роль которой в повышении уровня благосостояния

населения, в современных условиях реализуется не в полной степени.

### Список литературы

1. <https://uz.kursiv.media/2023-09-07/mirziyoev-my-za-polnuyu-svobodu-v-torgovle/>
2. <https://yashil-iqtisodiyot-taraqqiyot.uz/2023/08/18/yashil-iqtisodiyot-va-taraqqiyot-jurnali-7-son/>
3. Камалова Т.А. Современное состояние и формы розничной продажи товаров // Экономика и предпринимательство. 2017. № 6. С. 1143–1146.
4. Д. Гилбет. Управление розничным маркетингом, 2-издание Москва Инфра 2005. Стр 28.



ПЕДАГОГИКА ФАНЛАРИНИ РИВОЖЛАНТИРИШ ЙЎЛИДАГИ  
ТАДҚИҚОТЛАР

YOSHLARNING INNOVATSION FIKRLASHIGA TA'SIR ETUVCHI TASHQI  
OMILLAR

Navoiy davlat pedagogika instituti o'qituvchisi  
**Abdurahmonova Kamola Erkinovna**

**Annotatsiya:** Ushbu maqola yoshlarda innovatsion potensialni shakllantirish imkoniyatlarini muhitga bog'lagan holda ochib bergan. Muhitga qarab shaxs shallanishiga xar xil ta'sir etish mumkin. Shunday ekan, innovatsion muhitdan innovatsion fikrlovchi shaxslar shallanadi deb bilaman.

**Аннотация:** Эта статья исследует потенциал для создания инновационного потенциала молодых людей, связывая их с окружающей средой. В зависимости от окружающей среды формирование личности может иметь разные последствия. Поэтому я считаю, что инновационное мышление формируется инновационной средой.

**Annotation:** This article explores the potential for building innovative potential in young people by linking them to the environment. Depending on the environment, the formation of an individual may have different effects. So, I believe that innovative thinking is shaped by the innovative environment.

**Tayanch tushunchalar:** “Innovatsiya”, “o'zgarishlar yo'nalishida”, Y. Shumpeter, Ya.A.Komenskiy “Buyuk didaktika”, noodatiy yondashuv, innovatsion texnikalardan foydalanish, kreativlik va mahorat.

Hozirgi XXI asrda eng ko'p, faol ishlatilib kelayotgan so'zlardan biri bu- “Innovatsiya” so'zi. Jumladan O'zbekistonda shu yilning “Faol tadbirkorlik, innovatsion g'oyalar va texnologiyalarni qo'llab-quvvatlash yili”, deb e'lon qilingach, o'tgan yillarga nisbatan “innovatsiya” so'zi ko'p eshitila boshladi. Masalan, televidiniya va radiolarda, internet tarmoqlarida, jurnal va gazetalarda ham bizga notanish so'z, yani, “innovatsiya” so'zini uchratish mumkin. Tabiiy savol tug'iladiki innovatsiya o'zi nima? Innovatsiya (inglizcha so'zdan olingan bo'lib innovationas – kiritilgan yangilik, ixtiro) – 1) texnika va texnologiya avlodlarini almashtirishni ta'minlash uchun iqtisodiyotga sarflangan mablag'lar; 2) ilmiy-texnika yutuqlari va ilg'or tajribalarga asoslangan texnika, texnologiya, boshqarish va mehnatni tashkil etish kabi sohalardagi yangiliklar, shuningdek, ularning turli sohalar va faoliyat doiralarida qo'llanilishi.<sup>[1]</sup> Ayrim adabiyotlarda innovatsiya so'zi lotincha “novatio” so'zidan olingan bo'lib, “Yangilanish”(yoki o'zgarish), “in” qo'shimchasi esa lotinchadan “yo'nalishida” deb tarjima qilinadi, agar buni yaxlit “Innovatio” ko'rinishida tarjima qilsak – “o'zgarishlar yo'nalishida” deb izohlanadi. “Innovation” tushunchasi birinchi bo'lib XIX arsning ilmiy tadqiqodlarida paydo bo'ldi. XX asrning boshida avstriyalik va amerikalik iqtisodchi Y. Shumpeter 1900-yillarda iqtisodda ushbu terminni ilmiy qo'llashga kiritgan dastlabki olimlardan edi.<sup>[2]</sup> Biz innovatsiya tushunchasiga to'xtaldik. Endi uni shakllantirish va rivojlantirishga oid tavsiya va takliflarni keltirib o'tamiz. Ya.A.Komenskiy “Buyuk didaktika”<sup>[3]</sup> asarida insonning rivojlanishiga 3 omil ta'sir ko'rsatadi deydi va ular quyidagilar: 1)irsiyat 2)muhit 3)tarbiya deb aytib o'tgan. Biz shulardan muhit orqali yoshlarga ta'sir etish bilan yangicha fikrlashni shakllantirishimiz mumkin. Ya'ni o'quvchi va talabalarga, o'qituvchilar va o'quv jarayoniga noodatiy yondashuv, zamonaviy texnikalardan foydalanish orqali ta'sir o'tkazamiz. Noodatiy dars jarayonini tashkil etish uchun, o'qituvchidan kreativlik talab e'tiladi. Masalan: matematika darsida karra jadvalini musiqa ohaglariga solgan holda aytish orqali, bola ongida tez muhrlanishiga erishishi mumkin. Qachonki o'qituvchi o'quvchilarning qiziqishidan kelib chiqqan holda yangicha usulda dars o'tsa, o'quvchilarning o'zlashtirish foizlari yuqori bo'ladi. Zamonaviy texnikalardan foydalanish esa mablag' talab etadi. O'qituvchilar dars jarayonida an'anaviy uslublardan vos kechishi kerak va buni maktab rahbariyati doimiy nazorat ostiga olib, ichki tartib-qoidalarga kiritishi lozim. An'anaviy dars



o'quvchilarni, talabalarni ham zeriktirib, fanga bo'lgan qiziqishni so'ndiradi. Biz dastlab innovatsiya nima ekanligini, qanday tushuncha ekanligi haqida tushuntirish ishlarini bosqichma-bosqich olib borishimiz kerak. Har oyda ikki marta robotatexnika va boshqa innovatsion yo'nalishdagi darslar o'tkazilishi lozim. Shundagina biz o'quvchilarda yangilikka bo'lgan qiziqishlarini shakllantira olamiz deb o'ylayman. Internet tarmoqlaridan birida Yapon o'quvchilari haqida o'qib qoldim. Unda yapon o'quvchilari tarixiy poytaxti bo'lgan, Kamakura shahriga borganligi, ekskursiyadagi bolalar sariq rangli bosh kiyim kiyishlari, va qo'llaridagi kitobchasi orqali turistlardan ingliz tilida kichik intervyu olish vazifasi topshirilgan edi. Bu dars orqali o'qituvchi, o'quvchilarning ingliz tiliga oid bilimlarini amalda ham tadbqiq etishga, muomala ma'daniyati va muzokara odobini o'rganishga undashadi.<sup>[4]</sup> Bu ham innovatsion muhitni shakllantira olishga misol bo'la oladi. Hammamizga ma'lumki, Xitoy rivojlangan davlatlardan biri. Xo'sh, Xitoy qanday rivojlanishga erishdi. Rivojlanish sabablaridan biri Xitoy maktablarida, har bir o'quvchi yil yakunida bitta innovatsion g'oya yoki loyiha tayyorlashi shart va zarur etib qo'yilgan. Sababi innovatsion loyihasi yo'q (hech bo'lmaganda bitta yangilik qilmagan) o'quvchi sinfdan sinfga ko'cha olmaydi.<sup>[5]</sup> Xuddi shu tizimni ham bizda shakllantirish kerak deb o'ylayman. Maktablarda o'z g'oyalari yoki loyihalari bilan chiqqan o'quvchilarni taqdirlash va ularning ichidan eng zo'r innovatsion loyihani amaliyotga tadbqiq etish uchun amaliy yordam berish kabi ishlar qilshimiz kerak. Qayerda qilgan ishi uchun rag'bat bo'lsa, usha yerda rivojlanish ildiz otaveradi. Tabiiy holki o'quvchilar o'rtasida raqobat ham yuzaga keladi. Bu ham rivojlanish garovidir. Oliy ta'limga to'xtalsak. OTMlarda har bir talabaga imtiyozli kreditlar asosida notebook majburiy tarzda berilib, talaba shu kreditni 4 yil davomida stipendiyasidan to'lashni joriy qilishimiz va OTM hududlarida Wi-Fi dan foydalanish, konspektlashtirish jarayonini daftar ruchkada emas, notebook orqali amalga oshirish imkonini, berishimiz kerak o'ylayman. Shuni aytish joizki maktabgacha ta'lim tashkilotidan boshlab, bolalarda axborot-texnika xavfsizligini shakllantirishni joriy qilshimiz kerak. Koreya MTTlarida katta guruh bolalariga planshet, notebooklar erkin tarzda berib boriladi va axborot-texnika xavfsizligi shakllantiriladi. Bunda bolalarni internet va boshqalardan faqat foydali maqsadlarda foydalanish o'rgatib boriladi.<sup>[6]</sup> Xulosa o'rnida shuni aytamanki, biz qachonki innovatsion muhit yarata olsak va shu innovatsion muhitni yoshlarga ta'sir ettira olsan taqdirimizda, yangicha fikrlovchi yoshlarni ko'ra olamiz. Buning uchun o'qituvchilardan kreativlik va mahorat talab etiladi.

**Foydalanilgan adabiyotlar:**

1. O'zME. Birinchi jild. Toshkent,2000-yil, 227-bet.
2. [www.@itspec.uz](http://www.@itspec.uz)
3. Hasanov R. va boshqa, "Pedagogika tarixidan leksiya", T., 1991, 27-bet; Hoshimov K., Nishonova S., Imomova M., Hasanov R., "Pedagogika tarixi", T., 1996, 107-bet.
4. [www.xushnodbek.uz](http://www.xushnodbek.uz)
5. [t.me/maktabgacha\\_talim](https://t.me/maktabgacha_talim)
6. [t.me/maktabgacha\\_talim](https://t.me/maktabgacha_talim)

**TEACHING HOW TO LISTEN. BLENDED LEARNING FOR THE DEVELOPMENT AND ASSESSMENT OF LISTENING SKILLS IN A SECOND LANGUAGE**

**Marimova Fotimajon Jabborberdi qizi.**

Teacher of English Higher Education, Science and Innovation Ministry of the Republic of Uzbekistan Tashkent Region Department of Higher Education, Science and Innovation Vocational School No. 2, Yangiyol District. Fotimaxon1990@bk.ru

**Abstract:** This paper discusses the integration and effectiveness of blended learning for the development and assessment of listening skills in a second language. The development of oral abilities (listening and speaking) is one of the most challenging and neglected aspects of second



language learning (Vandergrift & Goh 2012, Graham & Santos 2015). Listening comprehension work in particular is crucial in the early stages of second language acquisition, and, therefore, for beginner language students..

**Keywords:** Blended learning, Formative assessment, Second language acquisition, Computer-assisted language learning, Listening

This article brings to the fore the need to reconceptualise the teaching and assessment of listening comprehension (LC) skills in second-language acquisition, in a context of demand for more efficient teaching practices and more online engagement. The research undertaken for this project involved the creation and evaluation of online LC quizzes for two different courses of Italian taught at the University of Western Australia. To understand the rationale of this investigation, it is necessary to begin by presenting the institutional context in which it took place. The boosting of blended learning through the integration of online listening quizzes was therefore an important way to help us meet two main challenges. First, we wanted to help maintain the growth in enrolments by offering students engaging, flexible LC practice. Within the field of second-language acquisition (SLA), the development of oral abilities (listening and speaking) is one of the most challenging and neglected aspects (Vandergrift & Goh 2012; Graham & Santos 2015). LC was targeted because of its impact on success in language learning: “In particular, the use of listening strategies can make authentic texts more accessible in the early stages of learning a language, so that the process becomes more relevant and interesting for the learners” (Vandergrift 1999, p. 174). Second, our project was an attempt to increase efficiency in assessment; this would take place outside of the classroom, allowing for a better use of face-to-face teaching in the classroom environment. Since little attention has been devoted to university students’ perception of online listening, particularly in Italian L2, our research also aims to address a gap in the literature.

One of the main problems is that listening comprehension has long been focused solely on testing students’ ability to listen to and comprehend audio tracks: “Too often teachers only use listening activities to test the listening abilities of their students, which leads to anxiety and apprehension. This is not a context favourable to the acquisition of useful listening strategies” (Vandergrift 1999, p. 174). Earlier discussions on LC were focused on the classification and grading of listening tasks in terms of difficulty (Fish 1981; Nunan 1989; Richards 1983; Ur 1984). Furthermore, the “perception of difficulty resided in the difficulty of the material used as the content for the comprehension activities, and was borrowed from readability measures for written texts” (Hoven 1999, p. 88). While listening and reading share receptive language processing, listening needs to be studied independently from reading (Vandergrift & Baker 2015, p. 392). Hoven (1999, p. 3) emphasises how, “as changes in the focus of language teaching and learning have moved from content- or teacher-centred to more learner or learning-centred approaches, the focus in listening comprehension has also shifted”. More importance is now given to listening in the learning of a foreign language, as demonstrated by recent studies (e.g. Graham & Santos 2015; Lee & Lee 2012), and to the social and cultural impact listening can have on students. Students accessed the quizzes via their learning-management system page, based on Moodle. The University of Western Australia Multimedia Centre team provided technical advice and support on the interface between sound files and quizzes. It was decided to incorporate 10 assessable quizzes in each of the two courses: one quiz per week from week 3 to week 12 (a one-semester subject consists of 13 weeks). Altogether they counted 6% towards the total assessment for the course. For the first eight quizzes (specifically designed for formative assessment), students could listen to the track and attempt the quiz as many times as they wanted, to encourage the planning and verification stages of Vandergrift’s (1999) pedagogical cycle. Students had total control over the audio tracks, which they could pause and play as necessary. The audio files were made available at the start of the week, with the quiz, but while the audio files were accessible up until the end of the course, the quiz closed at the end of the week. These eight quizzes were weighted 3% in total. For the last two quizzes, students could only listen to the audio track twice, in non-stop listening mode. They only had two attempts at the quiz (with the final mark set as the highest mark), and had a time limit to complete the task.<sup>4</sup> These two final quizzes



were worth the remaining 3%. At the same time, students were also expected to complete one extra listening quiz per week, which did not count towards the assessment but was aimed at offering formative feedback

### Bibliography

1.17 Caruso et al.: Blended Learning for Listening Skills in a Second Language 17 Caruso et al.: Blended Learning for Listening Skills in a Second Language 2. Absalom, M, & Rizzi, A 2008. Comparing the outcomes of online listening versus online text-based tasks in university level Italian L2 study. ReCALL, 20(1), pp.55- 3.. How to Conduct Self-Administered and Mail Surveys. SAGE Publications, Inc., Thousand Oaks, CA. [----- p87

## “МАКТАБГАЧА ТА’ЛИМ TASHKILOTLARIDA INNOVATSION O‘YIN TEKNOLOGIYALARINI JORIY ETISH”

**Maxmudova Nasiba Nurmuxammetovna**

Navoiy Davlat Pedagogika instituti

Maktabgacha va Boshlang'ich ta'lim yo'nalishi talabasi

**Annotatsiya:** Bugungi kunda Maktabgacha ta'lim tashkilotlari tarbiyalanuvchilarini o'yinli ta'lim faoliyatiga o'rgatishning zamonaviy usullari, bolalarning fazoviy tasavvurlarini yanada boyitish, ularning fikrlash qobiliyatini hamda ijodkorlik qobiliyatlarini yanada shakllanishida o'zining salmoqli o'rniga ega. Maktabgacha ta'lim tashkiloti xodimlari albatta tarbiyalanuvchilarning qobiliyatlarini yuzaga chiqara olish uchun doimiy izlanishda bo'lishlari va zamon bilan hamnafas harakat qilishlari lozim.

**Kalit so'zlar:** O'yin, innovatsiya, zamonaviy innovatsion o'yinlar, maktabgacha ta'lim tashkiloti, bola.

Maktabgacha ta'lim tizimi uzluksiz ta'limning birlamchi, eng asosiy bo'ginidir. Mutaxassislarining ilmiy xulosalariga ko'ra, inson o'z umri davomida oladigan barcha axborot va ma'lumotning 70 foizini 5 yoshgacha bo'lgan davrda oladi. Shu bois bolalarning sog'lom va bilimli, yetuk kadrlar bo'lib voyaga yetishida maktabgacha ta'lim tarbiyasi juda - muhim o'rin tutadi. Mamlakatimizda barkamol avlodni tarbiyalash, maktabgacha ta'lim tizimini tubdan takomillashtirish, turli shakldagi maktabgacha ta'lim tashkilotlarini barpo etish, ularni yuqori malakali, zamonaviy fikrlaydigan, pedagoglar bilan ta'minlash, ta'lim va tarbiya jarayoniga ilg'or xorijiy tajribalarni joriy etishga qaratilgan keng ko'lamli islohatlar amalga oshirilmoqda.

Respublikamizda maktabgacha ta'lim tizimining metodik ta'minotini takomillashtirish, innovatsion yondashuvlar asosida maktabgacha ta'lim yoshidagi bolalarni har tomonlama rivojlantirishga alohida e'tibor qaratilmoqda. Bu esa o'z navbatida, maktabgacha ta'lim tizimida faoliyat ko'rsatayotgan pedagoglarga katta mas'uliyatni qo'yadi.

**O'yin** – bu bola faoliyatining yorqin turi. O'yin jarayonida bolaning psixik bilish jarayoni, irodasi, hissiyoti, ehtiyoji va qiziqishlari, ta'sirchanligi – uning butun shaxsiyati shakllanadi. Bolalarning o'yinlari o'zining rang-barangligi bilan ajralib turadi.

**O'yin** – buyumli, predmetli va ijtimoiy voqelikka harakat qilish va uni anglashga yo'naltirilgan jarayondir. O'yin bolalarning mustaqil faoliyati bo'lib, unda bolalarning ruhiyati namoyon bo'ladi:

- O'yin maktabgacha yoshdagi bolalar hayotini tashkil etish shaklidir;
- O'yin bolalarni har tomonlama tarbiyalash vositasidan biridir;
- O'yin bolalarga ta'lim-tarbiya berishning metod va usulidir;
- O'yin bolani bilim olish faoliyatiga tayyorlash vositasi.

Maktabgacha ta'lim tashkilotlarida innovatsion o'yin texnologiyalarini joriy etish orqali **pedagog:**





- faoliyatlar davomida bolalarda zamonaviy innovatsion o‘yinli texnologiyalardan unumli foydalanish madaniyatini shakllantirish,
- bolalarni sog‘lig‘i va kelajagiga xavf soluvchi zararli oqibatlarini oldini olish,
- bolalarga zamonaviy innovatsion o‘yinlar va pedagogik texnologiyalardan foydalangan holda sifatli bilim berishga erishish,
- maktabgacha ta‘lim va tarbiyaning davlat standarti talablarini bajarilishiga erishish,
- maktabgacha ta‘lim tashkilotlarining ta‘lim-tarbiya jarayonlarini qo‘llaniladigan o‘yinlar bilan boyitish imkoniyatiga ega bo‘ladi.

Zamonaviy innovatsion o‘yinli texnologiyalarni maktabgacha ta‘lim tashkilotlarida qo‘llash orqali **bolada:**

- har tomonlama jismoniy, aqliy, estetik va ruhiy rivojlanishlariga erishiladi;
- ilk yoshdanoq muloqot, suhbat, qo‘li bilan ushlab, his etish, eshitish, ko‘rish kabi tuyg‘ulari rivojlanadi.
- maktab ta‘limiga sifatli tayyorlash bilan cheklanmay, balki maktabda ham a‘lo baholarda o‘qishlariga zamin yaratiladi.
- ijodiy, aqliy qobiliyatlari rivojlanadi. Bundan tashqari, bolada mustaqillik, o‘ziga ishonch va yetakchilik sifatleri shakllanadi hamda o‘zini ko‘rsatish imkoniyatiga ega bo‘ladi.
- yaratuvchanlik, ijodkorlik qobiliyatlari rivojlanadi hamda kompyuter va mobil aloqa vositalaridan unumli foydalanish ko‘nikmasi shakllanadi.
- Bilim olishga bo‘lgan qiziqishlari ortadi.
- barcha qirralari rivojlanadi, ruhiyatida yangi, yanada yuqori rivojlanish bosqichiga o‘tish jihatlari namoyon bo‘la boshlaydi.
- mustaqil fikrlashi, tafakkuri va dunyoqarashi kengayadi, intellektual, ijtimoiy-hissiy rivojlanish darajasi ortadi.
- sog‘lom rivojlanishlariga erishiladi.

Shunday ekan, maktabgacha ta‘lim tashkilotlarida zamonaviy o‘yinli texnologiyalarni joriy etish, maktabgacha ta‘lim tashkilotining davlat o‘quv dasturida belgilangan o‘yinli-ta‘lim faoliyatini to‘laqonli amalga oshirish, bolalarga zamonaviy innovatsion o‘yinli texnologiyalardan foydalangan holda sifatli ta‘lim berish, ta‘lim faoliyatlariga ta‘limiy o‘yinlarning yangicha shakllarini samarali olib kirish, maktabgacha ta‘lim tashkilotlari adabiyotlar ba‘zasini o‘yinlar to‘plami bilan boyitish, maktabgacha ta‘lim tashkilotlari tarbiyachilarining ijodkorlik qobiliyatlarini oshirish, tarbiyalanuvchilarda jismoniy rivojlanish va sog‘lom turmush tarzini shakllantirish, intellektual, ijtimoiy-hissiy va ijodkorlik sifatlarini rivojlantirishni o‘z oldimizga maqsad qilib qo‘yishimiz lozim.

Bundan xulosa qilib aytadigan bo‘lsak, innovatsion o‘yinlar ta‘limning samaradorligini va zamonaviyligini ta‘minlaydi. Shuning uchun ham men ham ko‘rish, ham eshitish va amalda bajargan holda ta‘lim berishga harakat qildim. Zeroki, ko‘rib, eshitib va amalda bajarilganda 90% ma‘lumotlar o‘zlashtiriladi. Lekin doimo yosh bola bilan munosabatlarda unga beriladigan mehr va insoniy tuyg‘ularni hech bir eng zamonaviy kompyuter ham bajara olmasligini yodda tutish kerak. U faqat ta‘limning samaradorligini va zamonaviyligini ta‘minlaydi.

### Foydalanilgan adabiyotlar ro‘yxati

1. Mirziyoyev Sh.M. “Erkin va farovon, demokratik O‘zbekiston davlatini mard va olijanob xalqimiz bilan birga quramiz” mavzusidagi O‘zbekiston Respublikasi Prezidenti lavozimiga kirishish tantanali marosimiga bag‘ishlangan Oliy Majlis palatalarining qo‘shma majlisidagi nutqi.- T.:“O‘zbekiston”, 2016.-56 b
2. I.V.Grosheva, L.G.Evstafeva, D.T.Maxmudova, SH.B.Nabixonova, S.V.Pak, G.E.Djanpeisova. “Ilk va maktabgacha yoshdagi bolalar rivojlanishiga qo‘yiladigan davlat talablari va “Ilk qadam” davlat o‘quv dasturi to‘plami” .Toshkent 2018 y



## ЭФФЕКТИВНЫЕ МЕТОДЫ ОБУЧЕНИЯ ЧАСТЕЙ РЕЧИ В НАЧАЛЬНЫХ КЛАССАХ

**Бобоёрова Мухлисабону Элёр кизи,**  
Студентка 3 курса направления  
«Начальное образование» Навоийского  
Государственного педагогического института  
boboyorovamuxlisa6@gmail.com

**Аннотация:** В данной статье рассматриваются эффективные методы обучения частей речи в начальных классах. Также изучается развитие речи учащихся на уроках русского языка.

**Ключевые слова:** речь, части речи, речевая деятельность, устная речь, аудирование, говорение.

Наиболее актуальной задачей в современном образовании является повышение качества школьного обучения. На любом этапе развития школьного образования постоянно возникают препятствия и проблемы, которые требуют оперативного вмешательства и положительного решения. Для того чтобы оно устойчиво, динамично и эффективно развивалось, необходимо постоянно организационно изменяться и двигаться вперед.

Главная задача каждого учителя – развить у учащихся интерес к учению, научить учиться. Учителю необходимо не только доступно все рассказать и показать, но и научить ученика мыслить, привить ему навыки практических действий. Я считаю, этому могут способствовать эффективные методы и приемы обучения.

**Эффективные методы обучения** - это методы, которые побуждают учащихся к активной мыслительной и практической деятельности в процессе овладения учебным материалом. Особенности таких методов обучения состоят в том, что в их основе заложено побуждение к практической и мыслительной деятельности, без которой нет движения вперед в овладении знаниями.

**Прием обучения** – это элемент метода, его составная часть.

Для каждого этапа урока использую наиболее эффективные методы и приемы, позволяющие решать конкретные задачи.

**Актуализировать знания** учащихся по ранее изученной теме, подвести учащихся к изучению новой нового материала помогают следующие методы и приемы:

1) «Да-нет».

Учитель загадывает понятие по теме урока. Учащиеся пытаются найти ответ, задавая вопросы, на которые учитель может ответить только словами: «да», «нет», «и да и нет».

2) «Реклама»

Учитель предлагает прорекламирровать мягкий знак, на подготовку дается 5-10 минут. Работа организуется в группах.

3) «Морфемный конструктор»

Какое получится слово, если от слова подросток взять приставку, от слова снежинка взять корень, от слова будильник взять суффикс, от слова день взять окончание. (Подснежник)

При **открытии нового знания** важно, чтобы учащимся было интересно проработать новый материал. Как же это можно сделать?! Конечно, при помощи эффективных методов! Для работы над темой урока использую методы:

1) «Улы» - обсуждение в группах.

2) «Кластер» - Смысл этого метода заключается в попытке систематизировать имеющиеся знания по той или иной проблеме и дополнить новыми. Данный метод используется на разных этапах урока.

3) «Инсерт» - Этот метод позволяет ученику отслеживать свое понимание прочитанного задания или текста. Технически он достаточно прост. Учеников надо познакомить с



маркировочными знаками и предложить им по мере чтения ставить их карандашом на полях статьи учебника или специально подобранного текста. Пометки должны быть следующие.

А)+ знаю Б)- не знаю В)? хочу узнать подробнее Г)! узнал новое

Данный метод обязывает ученика не просто читать, а вчитываться в задание, в текст, отслеживать собственное понимание в процессе чтения. Использование маркировочных знаков позволяет соотносить новую информацию с имеющимися знаниями.

4)«Мозговой штурм». На доске записана тема урока. Остальное пространство доски разделено на секторы, пронумерованные, но пока не заполненные. Ученикам предлагается обдумать, о каких аспектах темы далее пойдет речь. По ходу работы с темой дети выделяют ключевые моменты и вписывают в секторы. Постепенно исчезают «белые пятна»; отчетливое разделение общего потока полученной информации способствует лучшему восприятию материала. После презентации возможно проведение краткого обсуждения по теме и, при наличии вопросов у детей, учитель дает ответы на них.

При **закреплении** изученного материала использую следующие методы и приёмы:

1) «Карусель» Работа в группе. Формулируются проблемные вопросы по количеству групп. На партах подготовлены цветные маркеры, листы А4 с написанными на них вопросами. По сигналу учителя листы передаются по часовой стрелке. Учащиеся совместно дают ответ на каждый проблемный вопрос, не повторяясь.

2) «Собери урожай» При повторении темы «Склонение существительных» на картонных яблоках пишутся слова разных склонений. Класс разбивается на три команды, каждая из которых отвечает за два склонения. Каждой команде дается корзина. Задание: собрать в корзину яблоки “определенного сорта” (склонений). Можно усложнить игру, предложив командам текст и пустые шаблоны яблок.

3)«Синквейн» Это короткое литературное произведение, характеризующее предмет, состоящее из пяти строк. Синквейн пишется по определённому плану.

1. Имя существительное.
- 2.Собственное, нарицательное.
- 3.Обозначает, отвечает, является.
- 4.Называет предметы.
- 5.Часть речи.

На этапе **рефлексии** можно применить следующие методы и приёмы:

1) «Незаконченные предложения»

1. На уроке русского языка я испытываю такие чувства, как....
2. Я думаю, что уроки русского языка проходят...
3. Больше всего на уроках русского языка я люблю....
4. Мне не очень нравится...

2) «Мудрый совет». Группа пишет в конце урока «совет» детям, которые еще не совсем поняли тему урока. Совет анализируется группой-соседкой.

3)«Комплимент». Учащиеся оценивают вклад друг друга в урок и благодарят друг друга (комплимент-похвала, комплимент деловым качествам, комплимент в чувствах) и учителя за проведенный урок. Такой вариант окончания урока дает возможность удовлетворения потребности в признании личностной значимости каждого.

Эти методы помогают эффективно, грамотно и интересно подвести итоги урока. Для учителя этот этап очень важен, поскольку позволяет выяснить, что ребята усвоили хорошо, а на что необходимо обратить внимание на следующем уроке.

У данных методов и приёмов есть свои плюсы и минусы.

Эффективные методы и приемы обучения помогают развивать мотивацию к обучению и наилучшие стороны ученика, развивают интерес к предмету, позволяют активизировать процесс развития у учащихся коммуникативных навыков, учебно-информационных и учебно-организационных умений. Использование данных методов обучения позволяет обеспечить эффективную организацию учебного процесса и повысить качество образования. А применять ее или нет, это уже дело учителя и его творчества.



### Литература:

1. Воронцов А.Б., Чудинова Е.В. Учебная деятельность. М., 2004.
2. Дейкина А. Д. Новации в методике преподавания. Русский язык в школе, № 3, 2002 г.

### ТАЪЛИМДА БАҲОЛАШ МЕЗОНЛАРИ ВА УНИНГ ПЕДАГОГИК МОҲИЯТИ

**Қаюмов Бахтияр Ишбаевич**

педагогика фанлари номзоди, доцент

**Иброхмова Н.Д.** За-23 гуруҳ талабаси.

И.Каримов номидаги ТДТУ (Олмалик филиали), Ўзбекистон Республикаси

**Аннотация :** Мақолада республикамиз узлуксиз таълим тизимида сифатли таълим масаласи илгари сурилган бўлиб, унда таълим сифати педагогларнинг касбий маҳорати, укув тафаккур фаолиятини профессионал жихатдан ташкил этиши ва таълим олувчиларнинг узлаштирилиши аниқ баҳолаш мезонларига амал қилинган ҳолда олиб борилиши, формал баҳолашдан чекланиш масаласи ёритилган. Сифатли таълим жамиятимиз тараккиётининг асосий омили эканлиги кайд этилган.

В данной статье поднимается проблема качества образования общеобразовательных школах Республики Узбекистан. Автор статьи рассматривает данный вопрос с уровнем профессиональной подготовленности педагогов и педагогическим подходом учебному процессу, умением правильно оценить учащихся, избегать от формальной оценки в педагогической деятельности. Автор утверждает, что качество образования неразрывно связано с развитием общества.

Following article based on the problem of quality education in today's continuous education, additionally how to develop job performance of teachers professionally and to evaluate students according to their acquired knowledge. As so, in this article it is demonstrated how to avoid formal evaluation, as quality education is foundation of our development of our society

**Калит сузлар:** Таълим, таълим жараёни, таълим мазмуни, таълим шакли, дунёкараш, сифат, ташхис, баҳо, эквалент, натижа, фаолият.

Афсус билан айталикки, жаҳон миқёсида 15 ёшли мактаб ўқувчилари математика, бошқа табиий фанлар бўйича тест топшириш ва ўқиш даражаларни аниқлаш бўйича 81 мамлакат ўқувчилари орасида нуфузли PISA рейтинглари кўрсаткичидан охири қатордан ўрин олганини кўрамиз.

Привордида шуни ҳам айтиб ўтишимиз жоизки, бундай баҳо президентимиз Ш.Мирзиёев олий ўқув юртига топширган абутуриентлар натижасига баҳо берар экан, ҳужжат топширган мактаб ўқувчиларининг 37 фоизи 2 баҳога имтиҳон топширганлигини куюниб гапириб ўтди.

Кейинги йилларда мамлакатимизда ижтимоий-иқтисодий ривожланишнинг устувор йўналишларига ҳамда халқаро стандартлар талабларига мос келадиган олий таълим тизимини яратиш бўйича кенг қўламли ишлар амалга оширилмоқда.

Жорий йил июни охири, июли бошларида Тошкентда ЮНИСЕФ (БМТнинг Болалар жамғармаси) ва таълим соҳаси вакиллари Ўзбекистондаги таълим сифати масаласини муҳокама қилди. ЮНИСЕФ ўтказган тадқиқотлар натижасига кўра, **тўртинчи синф ўқувчилари орасида фақат 43 фоиз болаларгина ўқиган нарсасини тушуна олади.** “Инсон капиталини ривожлантириш: келажак учун таълим” мавзусида ташкил этилган мулоқот доирасида таълим соҳаси ва ЮНИСЕФ вакиллари Ўзбекистон миллий таълим дастури лойиҳасини муҳокама қилди.

Мазкур муаммо нафақат бошланғич таълим, балки умумий ўрта таълим ва олий таълимнинг долзарб муаммосига айланганлиги барчамизга маълум. Привордида ушбу йилда



абитуриентлар кўрсаткичларининг салкам 50 фоизи ўтиш балидан анча орқадалиги барчамизни ташвишлантирмоқда.

Сўнги йилларда Янги Ўзбекистонда таълим соҳасини ривожлантириш, Учинчи Ренессансни яратиш, бу жараёнда соҳани тубдан ислоҳ қилиш бўйича янги тизим шаклланди. Таълим соҳасида жаҳон таълим стандартларига фаол интеграциялашувини таъминлаш учун олий таълим муассасаларининг таълим сифатини ошириш ва инновацион ривожлантиришга қаратилган ишлар амалга оширилди. Кадрлар салоҳиятини юксалтириш масалари қайтадан кўриб чиқилмоқда. Ахир, саёз билим билан ўзлаштираётган талабалардан сифатли кадрни қандай кутишимиз мумкин?

Таниқли ёзувчи Ўткир Ҳошимов шундай ёзади: “Агар деҳқон нобоп уруғ сепса, унинг азиятини ўзи чекади. Агар ўқитувчи нобоп уруғ сепса унинг азиятини бутун жамият чекади.”

Талабаларимизнинг аввал ўзлаштирилган ва баҳоланган шаҳодатномасига кўз югуртирар эканмиз, мактаб педагоглари баҳолашга ўта юзаки қаралганлиги ва баҳо талаба билимига эквалентлиги мос эмаслигини кўрамиз.

Айниқса, бу борада рус тили, инглиз тили фанларидан ўзлаштириш кўрсаткичлари салбийлиги билан етакчи ўринни эгалламоқда. Ваҳоланки, ушбу фан мактабларда ўн йил ўқитилади. Давлатимиз томонидан қанчадан – қанча маблағлар сарфланмоқда.

Балким, бундай педагоглар баҳо мезонига баҳолашда эътиборини қаратмаслар, балки “Мендан кетгунча, олий таълимга етгунча” қабилада ишга ёндашишар, аммо педагогик касбий бурч, касбий вазифа, касбий шаън ўз касбига бундай енгил – елпи ёндашувни қабул қила олмайди.

Айнан педагог кадрлар томонидан педагогик жараёни ташкил этиш ва унинг сифат самарадорлигини ошириш узлуксиз таълим тизимининг бош масаласига айланди.

Мазкур мақолада биз узлуксиз таълим тизмида касбий педагогик жиҳатдан таълим олувчиларни баҳолаш, унинг мезонларига асосланиш ва баҳо педагогик жиҳатдан ва шахсни ўз-ўзини тарбиялаш омилига эга эканлигини илмий педагогик жиҳатдан ёндашдик.

### Фойдаланилган адабиётлар руйхати

1. Мирзиёев Ш. 2022-2026 йилларга мулжалланган Янги Ўзбекистоннинг тараккиёт стратегиясини “Инсонга эътибор ва сифатли таълим йили”да амалга оширишга оид давлат дастури. Т. 2023й. 28.02.
2. Н.Н. Азизходжаева. Педагогические технологии и педагогическое мастерство Т., 2005
3. Н.Н. Азизходжаева. Педагогик технологиялар ва педагогик маҳорат. Т., 2006
4. М. Очиллов. Янги педагогик технологиялар Т., 2000
5. Б. Зиямухамедов, Ш. Абдуллаева. Илғор педагогик технологиялар. Т., 2001
6. С. Зиямухамедова, Б. Зиямухамедов. Новые педагогические технологии. Т., 2002

### “МАКТАБГАЧА ТА’ЛИМ ТАШКИЛОТЛАРИДА НУТҚ О’СТИРИШ MASHG’ULOTLARINI TASHKIL ETISH”

**Mavlyanova Zohida Karimjonovna**  
**Jamoldinova Malika Kimsanboyevna**  
Norin tumani 7-DMTT tarbiyachisi

**Аннотация:** Мақолада мактабгача Yoshdagi болalarda нутқ madaniyatini shakllantirish, болalarni нутқ faoliyatini rivojlantirish masalalari to’g’risida fikr yuritilgan bo’lib, unda болalarning muloqot qilishga ehtiyojmandligi, o’zga tillarni o’rgatish qoidalari, bolani shaxs sifatida shakllantirish haqida fikr – mulohazalar keltirilgan.

**Калит so’zlari:** нутқ madaniyati, muloqot, lingvistika, sof lingvistika, zamonaviy lingvistika, emotsional munosabatlar, birgalikdagi faoliyat.





Inson biror – bir tushunchani xoh u maishiy bo'lsin, xoh ilmiy bo'lsin, uning so'z qobig'isiz yashashi qiyin. Shu tufayli biz o'z bilimlarimizni tilimizda qayd etishimiz, ularni boshqa odamlarga yetkazishimiz va til orqali yangi bilimlarga ega bo'lamiz. Insonning yana bir o'ziga xos xususiyati bu – boshqa odamlar bilan muloqotga ehtiyojmandligi sababli, dastlab til paydo bo'lgan. Muloqotga ehtiyojmandilik doimo tilni egallashga olib keladi. Bola so'zlashishni o'rgatishdan maqsad shuki, uning kattalar bilan birgalikdagi faoliyatida ishtirok

Maktabgacha yoshdagi bolalarni nutq faoliyatini rivojlanishi murakkab ruhiy jarayon bo'lib, u faqat bolaning eshitgan nutqiga taqlid qilishidan iborat emas. Bu esa, bolalarda umuman muloqot faoliyatini rivojlantirish bo'lsa, birinchi navbatda, muloqotga ehtiyoj mavjudligi bilan bog'liqdir. Bola borliqning yangi tomonlariga yo'naltirilganligi: amaliy faoliyatdan olamni, so'ngra odamlarni, ularning munosabatlarini o'rganishga o'tishi yangi maq-sadlarga xizmat qiluvchi yangi muloqot vositalari zaruratini keltirib chiqaradi. Bola leksikani kengaytirish, uning o'z kechinmalarini yanada keng va xilma – xil ifodalashni o'zlashtirishi uchun imkoniyat yaratadi.

Bola nutqini zamonaviy va to'laqonli rivojlantirish uchun atrofda odamlar bilan o'zaro hamkorlik qilish orqali bolaning muloqotga bo'lgan ehtiyoj tarkibini boyitish zarur. Bolalarning nutqni egallab olishlarining sababi ularning muloqot faoliyatlarining asosini ehtiyoj- motivatsiyasini tashkil qilishi, uning tarkibi o'zgarganligidadir. Bolalar bog'chasida verbal boshqarish jarayonida bolalarni nutqi sust shakllanadi. Demak, ushbu bosqichda bo'lgan davrning asosiy ahamiyati shundan iboratki, ularni nutqi ravon bo'lishida uning ichida navbatdagi bosqichi – faol nutq paydo bo'lishi bosqichiga o'tish uchun zarur bo'lgan sharoit vujudga keltiriladi. Bolaning faol nutqini o'zlashtirishining ikkinchi bosqichida uchta asosiy jihat ajralib chiqadi. Ular qo'yidagilardir:

- emotsional munosabatlar;
- birgalikdagi faoliyat ya'ni hamkorlik, davomidagi munosabatlar;
- tovushli munosabatlar.

Nutqni rivojlantirishning uchunchi bosqichida – bolaning materiyasi leksika va grammatika bolaning muloqot vazifasini o'zlashtirgan holda katta-lar bilan muloqotga bo'lgan ehtiyojga va uning tarkibiga uzviy bog'liq bo'ladi. Bu bola nutqining yangi, yanada murakkab va keng qamrovli jihatlarini o'zlashtirishiga olib keladi. Bolaning ruhan shakllanishida nutqning hal qiluvchi o'rinni egallashi uning turli bosqichlarda rivojlanishiga yordam beruvchi shart – sharoitlar va omillarning ahamiyatini yanada oshiradi. Bolalar nutqini rivojlantirishni rag'batlantiruvchi yoki uni sekinlashtiruvchi kuchlarni aniqlash ushbu jarayonda aniq maqsadni ko'zlagan holda pedagogik say – harakatlarni uyushtirish kalitidir.

Tilning fikrlash bilan mustahkam uzviy bog'liqligi kishlarning ishlab chiqarish faoliyati, fikr almashish va birgalikda harakat qilish zarurati tufayli yuz beradi. Garchi til va fikrlash bir – birisiz mavjud bo'la olmasada, ular aynan bir hodisaga taalluqli emas. Fikrlash – obyektiv borliq aksi, til esa – fikrni ifodalash, mustahkamlash va uni boshqa kishilarga yetkazish usuli hisoblanadi. So'z va tushuncha dialektik jihatidan o'zaro bir – biriga bog'liqdir.

Agarda bolada atrofida kattalar beshikdalik chog'idan boshlab to'g'ri so'zlashga o'rgatsalar, bu holda bunday bola intellektual jihatdan normal rivojlanadi: unda tasavvur qilish, so'ngra fikrlash va hayol surish qobiliyati paydo bo'ladi; har bir yosh bosqichida bu qobiliyat takomillashib boradi. Bola intellektining rivojlantirish bilan bir vaqtda uning emotsional – irodasi ham takomillashib boradi. Bolaning hayoti kattalar turmush faoliyatiga uyg'unlashgan bo'ladi. Ayni paytda bolada unga ta'sir o'tkazish uchun biror – bir o'ziga xos insoniy vositaga ehtiyoj mavjud bo'lmaydi. Mazkur rivojlanishning asosiy genetik vazifasi - kichkintoylarda katta odam bilan muloqotga kirishish qobiliyati va vositalarini shakllantirishdan iboratdir. Maktabgacha yoshdagi tarbiyachining bolalarga o'z ona tilini o'rgata olish qobiliyati uning kasbiy tayyorgarligining muhim ko'rsatkichi hisoblanadi. Bolaga tabiat ato etgan barcha aqliy qobiliyatlar ona tilini o'zlashtirish, ayniqsa, uni maktabgacha yoshda o'rganib olishi tufayli yuzaga chiqadi hamda rivojlanadi.

Bolalarning ona tilida avloddan – avlodga o'tib kelayotgan xalq ma'naviy boyliklarini qanchalik meros qilib olishlari, tarbiyalanuvchilarning kelgusida o'z davrining ilmiy yutuqlarini o'zlashtira olishlari, ularning insoniyatning ilg'or she'riy va estetik ideallariga sodiqligi, ya'ni mustaqil O'zbekistonda demokratik jamiyatning to'laqonli quruvchilari bo'la olishlari tarbiyachiga



bog'liqdir. Har bir xalqning, millatning tili uning nutqidagi boyliklari bilan o'lchanadi. Buyuk allomalar, donishmand va mutafakkirlar ham kishilar o'rtasidagi o'zaro aloqa quroli bo'lgan tilni boytishga, uning ohangi va talaffuzi qoidaloriga katta e'tibor va hurmat bilan qarashgan. Til bilan fikrlashning o'zaro uzviy bog'liqligi haqidagi qoida bolalarga ona tilini o'qitish tizimini ishlab chiqish, ta'lim va tarbiya ishlarining o'zaro bog'liqligi haqidagi talabni asoslash uchun hal qiluvchi ahamiyatga egadir. Intellect, ya'ni tashqi dunyoni xotira, tasavvur, xayolot, fikrlash, shuningdek, nutq yordamida anglash qobiliyati – bu insonni hayvondan ajratib turuvchi muhim xususiyatlaridir. Intellect, ham, nutq ham insonda ilk bolalik yoshida paydo bo'ladi u o'smirda va yosh yigitga faqatgina uning organizmi rivojlanayotgani Bolalarning ona tilida avloddan – avlodga o'tib kelayotgan xalq ma'naviy boyliklarini qanchalik meros qilib olishlari, tarbiyalanuvchilarning kelgusida o'z davrining ilmiy yutuqlarini o'zlashtira olishlari, ularning insoniyatning ilg'or she'riy va estetik ideallariga sodiqligi, ya'ni mustaqil O'zbekistonda demokratik jamiyatning to'laqonli quruvchilari bo'la olishlari tarbiyachiga bog'liqdir.

#### Foydalanilgan adabiyotlar:

1. F. R. Qodirova. R. M. Qodirova. Bolalar nutqini rivojlantirish nazariyasi va metodikasi. Toshkent-2006y.
2. Q. Shodiyeva. Nutq o'stirish uslubiyoti. Nashriyot – manba ijodiy uyi. Toshken –2008.

### KOMBINATORIK FIKRLASH KO'NIKMASININING DOLZARBLIGI

**Nabiyev Farrux Abduraximovich**

Namangan viloyat PYMO`MM Aniq va tabiiy fanlar metodikasi kafedrasida matematika fani katta o'qituvchisi, O'zbekiston Respublikasi, e-mail: f\_nabiyev@list.ru

**Alixanova Nilufar Baxtiyorovna**

Pop tumani 27-maktab matematika fani o'qituvchisi

**Annatsiya.** Kombinatorik fikrlash - ma'lum bir vaziyatda barcha mumkin bo'lgan muqobil variantlarni ko'rib chiqish qobiliyati. Kombinatorik fikrlash matematik tafakkurning alohida jihati hisoblanadi.

**Kalit so'zlar:** matematika, kombinatorika, kombinatorik fikrlash.

Matematikani o'zlashtirish uchun alohida qobiliyat talab etilmaydi. Ozigina diqqat qilib, e'tibor bilan, fanni o'rganishga astoydil kirishsangiz yetarli. Salomga yarasha alik deganlariday, siz matematikaga qanchalik mehr qo'yib, yaxshi munosabatda bo'lsangiz, uning bulog'idan shunchalik ko'p va xo'p bahramand bo'lasiz. Oddiygina bir misol, osiyoliklar boshqa davlat fuqarolariga nisbatan matematikani yaxshi o'zlashtirishi fanda allaqachon isbotlangan. Matematikada osiyoliklar shubhasiz birinchilardan, ularning muvaffaqiyati juda ko'plab tadqiqotchilar tomonidan hamon o'rganiladi. Bundan ortiq motivatsiya bo'lmasa kerak! Ko'pchilik fizika va matematikani tushunish qiyin, javobsiz jumboqlar nihoyatda ko'p, deb hisoblaydi. Vaholanki, ozgina mantiqqa tayanib, fikrlash qobiliyatimizni ishga solsak, uni o'rganish nihoyatda oson ekan. Bu gaplarni o'zimizdan "to'qib" chiqarayotganim yo'q, albatta. Shu soha vakillari, tajribali pedagoglarning fizika-matematika fanini o'qitishdagi, o'rganishdagi tajribalari borasida suhbatlashdik, tegishli adabiyotlarni tahlil qilish natijasi.

Atrofdagi jamiki narsalar matematika asosiga qurilgan. Hatto eng zo'r kashfiyotlarning ham poydevori matematika hisoblanadi. Bu fanni o'zlashtirish oson. Hatto juda oson! Faqat biz ongimizda vahimani to'siqlar yasab, xayolimizda matematikaga eltadigan yo'limizda to'rtburchak chegaralar qo'yib tashlamasak bas. Orzularimizgacha shunchaki fikrlash, mantiqni ishga solish kabi yaqin yo'l turganda, uzoq masofalarni bosib, aylanib yurishimiz aqlga sig'mas holatdir. Achinarli jihati



shundaki, uchburchak marraning yuqori cho‘qqisiga hammamiz ham chiqa olmaymiz. Murakkabliklar, misol-masalalarni ishlashdagi qiyin yo‘llarda aylanib-aylanib, ko‘pimiz boshi berk ko‘chaga kirib qolamiz. Adashib qolamiz. Avvalo, shu odatdan voz kechib, chin ko‘nglidan harakat qilsak, marra bizniki bo‘ladi!

**Bu fanni o‘zlashtirish uchun alohida qobiliyat kerakmi?** Aslini olganda, fizika-matematika o‘z nomi bilan aniq fan. Lug‘at yodlamaysiz, miyaning qatig‘ini chiqarib xayol surmaysiz, “Amerika kashf etmaysiz”. Berilgan misol-masalani o‘z formulasiga qo‘yib, oldingizdagi topshiriqni his qila olsangiz bo‘lgani. Qarabsizki, savolni ko‘rishingiz bilan javobi ko‘z oldingizda muhayyo bo‘ladi.

Hayotda shunday muammolar(o‘zimizcha) borki, bor yo‘g‘i birgina harakat bilan uni hal qilsa bo‘ladi. Yechimi shunchalar oddiyki, biz vahima qilib, pashshani filga aylantirib yuboramiz, xolos. Men hamisha topshiriqni bajarishda qisqa yo‘ldan borishni, oddiy formulalardan foydalanishni tavsiya qilaman. Nafaqat fan doirasida, balki o‘z hayot yo‘lida uchraydigan masalalarda ham! Barcha imkoniyatlar ichidan qisqa yo‘lni aniqlashda bizga albatta kombinatorik fikrlash katta yoqdam beradi.

Kombinatoriy fikrlash diskret masalani yechishning bir qancha muqobil variantlarini topish jarayonidir. Kombinatorika - bu sinfda talabalar bilan chuqur o‘rgatish va muhokama qilish uchun muhim mavzu. Birinchi sabab, kombinatorika hisob-kitoblarning old shartlarini talab qilmaydi, shuning uchun bu mavzuni talabalarning hisob-kitoblarni o‘zlashtirishidan mustaqil ravishda erta o‘qitilishi mumkin. Keyin kombinatorikadan talabalarni hisoblash, hisob-kitoblar qilish, umumlashtirish va tizimli fikrlashga o‘rgatish uchun ham foydalanish mumkin. Kombinatorika dasturlash, fizika va muhandislik kabi boshqa ko‘plab sohalar va boshqa fanlarda qo‘llanilishi mumkin. Kombinatorika talabalarni matematikaning kuchli va cheklovlarini tushunishga olib kelishi mumkin. Bundan tashqari, arifmetika fanida kombinatorika muhim o‘rin tutadi [2].

Kombinatorik masalalarni yechishda o‘quvchilarning masalani mazmun mohiyatini tushunishlari o‘quvchilarga juda katta yordam beradi. Talabalarning kombinatorial fikrlash ko‘nikmalarini oshirish uchun birinchi navbatda muammoni hal qilish ko‘nikmalarini oshirish kerak. Muammolarni yechish jarayonida talabalarning kombinatsion fikrlash qobiliyatini o‘rgatish mumkin. Kombinatorika muammolarni hal qilish jarayonida og‘zaki va yozma ko‘nikmalarni rivojlantirish uchun talabalarning hamkorlik holatini ta‘minlaydi [2]. Shunday qilib, talabalar doimo kombinatsion fikrlash jarayonini o‘z ichiga olgan muammolarni hal qilishda ishtirok etishlari kerak. Bu o‘quv jarayonida qo‘llanilishi kerak bo‘lgan tegishli ta‘lim modeli bilan bog‘liq.

Kombinatorik fikrlash - ma‘lum bir vaziyatda barcha mumkin bo‘lgan muqobil variantlarni ko‘rib chiqish qobiliyati. Muammoni hal qilishda o‘quvchi ma‘lum bir muammo bilan bog‘liq bo‘lgan barcha kombinatsiyalar yoki omillardan foydalanadi. Talabalar o‘zlarining kombinatsion fikrlashlaridan foydalanishlari va barcha imkoniyatlar muhokama qilinganligiga ishonch hosil qilish uchun tizimlilikni topishlari kerak. Kombinatorik fikrlash matematik tafakkurning alohida jihati hisoblanadi. Kombinatorik fikrlash ko‘nikmasini shakllantirishda o‘qituvchilardan o‘quvchilarni o‘rganishda faol ishtirok etishga undaydigan o‘quv modelini tanlash talab etiladi. Jarayonda o‘rganish mazmunli bo‘lishini ta‘minlash uchun o‘quvchilarning matematik tushunchalar yoki tamoyillarni tushunishda faol ishtirokini ta‘kidlashi kerak, o‘quvchilar nafaqat bilishni, balki bajarishni o‘rganishni, birgalikda hal qilishni, o‘rganishni bilishlari kerak. Shuning uchun ham foydalanish mumkin bo‘lgan modellardan biri muammoga asoslangan ta‘lim modelidir.

#### **Foydalanilgan adabiyotlar ro‘yxati:**

1. Nieveen, N. 1999. Prototyping to Reach Product Quality. In Jan Van den Akker, R.M. Branch, K. Gustafson, N. Nieveen & Tj. Plomp (Eds). Design Approaches and Tools in Education and Training (pp 125-135). Dordrecht: Kluwer Academic Publishers.
2. Syahputra, E. 2015. Combinatorial Thinking (Analisis Kesulitan Siswa dan Contoh Alternatif Model Matematika). PPs Universitas Negeri Medan. Makalah disajikan dalam Seminar Nasional Pendidikan Matematika HIPPMI. Medan 21 Nopember 2015.



## ПРЕИМУЩЕСТВА ИСПОЛЬЗОВАНИЯ ИНТЕРАКТИВНЫХ МЕТОДОВ В ПРЕПОДАВАНИИ РУССКОЙ ЛИТЕРАТУРЫ

Саидова Зарифахон Усканбаевна,  
преподаватель школы №71 г. Ташкента  
imronsaidov23email@mail.ru

**АННОТАЦИЯ:** В современном образовательном процессе интерактивные методы занимают одно из центральных мест, поскольку они позволяют активизировать познавательную деятельность учащихся, повысить их интерес к изучаемому предмету и, в конечном итоге, улучшить качество знаний. Автором статьи актуализированы преимущества применения интерактивных методов при изучении русской литературы, которая является одним из ключевых предметов в учебном курсе.

**КЛЮЧЕВЫЕ СЛОВА:** интерактивные методы, русская литература, процесс обучения, критическое мышление, ролевая игра, ИКТ, кейс-метод.

В процессе преподавания русской литературы всегда важно найти способы сделать материал интересным и запоминающимся для учеников. В наше время с развитием технологий и широким доступом к информации, интерактивные методы обучения становятся всё более популярными. Они позволяют активизировать участие учащихся на занятиях и помогают им более глубоко погрузиться в мир русской литературы.

Изначально важно обратить внимание на то, что «любой формат интерактивного обучения позволяет увеличить мотивацию детей к обучению, улучшает их познавательную активность. При этом дополнительно улучшаются коммуникативные навыки, лидерские качества, формируется положительное отношение к занятиям и школе в целом» [2, с. 340]. Следовательно, формат коммуникации способствует развитию у учащихся умения слушать и слышать друг друга, выражать свои мысли и аргументировать свою точку зрения, а также находить компромиссы и приходить к консенсусу.

Необходимо подчеркнуть, что интерактивные методы обучения – это способы организации образовательного процесса, при которых все участники активно взаимодействуют друг с другом, обмениваются информацией, идеями, мнениями и оценками, а также решают общие проблемы. В отличие от традиционных методов, где учитель является основным источником информации, в интерактивном обучении учащиеся не только получают знания от учителя, но и активно участвуют в процессе обучения, что способствует лучшему усвоению материала и плодотворному развитию навыков самостоятельной работы.

Преимущества интерактивных методов обучения довольно обширны. И при всём этом «вопросы точной структуры и организации занятий в интерактивном режиме преподавания решаются проще, чем традиционные виды обучения. Всё это идёт специально для изучения литературных произведений. Кроме того, давно стало ясно, что учащиеся могут не понимать литературные произведения так же, как взрослые, и что им нужна помощь более компетентных читателей в понимании литературно-художественных произведений» [4, с. 85]. И на сегодняшний день существует множество интерактивных методов и подходов, которые можно использовать в преподавании русской литературы.

Одним из эффективных инструментов в использовании интерактивных методов обучения русской литературе являются интерактивные (ролевые) игры. Они позволяют стимулировать интерес к изучаемым произведениям, развивать навыки анализа и интерпретации текстов, а также способствуют формированию критического мышления. Отмечается, что «использование интерактивных игр, разминки и упражнения на уроке литературы – средство активизации читательского развития и восприятия, поскольку они содержат компоненты, обеспечивающие интерес к задачам интерактивной методологии и





творческих задач. Эти элементы помогают учителю в проведении уроков, основанных на различных формах коллективной и групповой работы» [5, с. 200]. И примером такой формы обучения может быть игра "Литературное кино", в которой ученики предлагают создать свою экранизацию произведения и обосновать свой выбор.

Становится очевидным, что одним из интерактивных методов, обладающих всё большей популярностью, – это использование ролевых игр в процессе обучения русской литературе. Они дают возможность ученикам ощутить себя в роли персонажей произведений, углубить своё понимание сюжета и повысить эмпатию к героям. Такие игры стимулируют творческое мышление, позволяют ученикам выразить свои мысли и идеи через любимых персонажей произведений.

Другим перспективным методом может являться использование информационно-коммуникационных технологий (ИКТ) в обучении русской литературе. Он позволяет ученикам самостоятельно исследовать темы, глубже проникнуть в контекст эпох, а также обсуждать произведения с другими учениками из разных школ и стран. Отмечается, что «внедрение ИКТ на уроках русской литературы расширяет кругозор учащихся, повышает уровень их интеллектуального и культурного образования, развивает языковую и коммуникативную компетенции обучающихся, позволяет им погрузиться в другой мир, увидеть его своими глазами, стать участником того или иного мероприятия, быть очевидцем разных эпох» [3, с. 64]. В пример можно привести различные Интернет-сайты со сборниками литературных текстов, а также форумы и блоги с обсуждением литературных произведений – всё это достаточно доступные и интересные веб-ресурсы, которые могут эффективно помочь учащимся лучше понять и полюбить русскую литературу.

В соответствии с данным положением, «на уроках русской литературы надо активно использовать различные наглядности, способствующие усвоению теоретического материала в виде таблиц, схем, опорных конспектов, кластеров, учебные фильмы, видеоклипы – наглядные пособия качественно нового уровня. При этом демонстрируются не только статичная информация, но и различные языковые явления в динамике с применением цвета, графики, звукового эффекта, «оживления» иллюстраций» [3, с. 64]. Всё это, по нашему мнению, является эффективным и актуальным способом активизации образовательной деятельности учащихся, развития их познавательной активности, коммуникации и аналитических навыков, а также формирования критического мышления.

Не менее популярен и кейс-метод, который предполагает решение конкретных задач на основе анализа реальных ситуаций, связанных с произведениями русской литературы. Учащиеся анализируют ситуации, предлагают решения и обосновывают их. В данном отношении отмечается, что «кейс-метод совмещает в себе следующие методы: метод проектов, ролевую игру, ситуативный анализ и многое другое. При решении общей проблемы на уроках литературы полезной оказывается совместная деятельность, которая позволяет всем учащимся полностью осмыслить и усвоить учебный материал, дополнительную информацию, а главное — научиться работать как в коллективе, так и самостоятельно» [1, с. 6].

Мы можем понимать то, что преподавание русской литературы с использованием интерактивных методов способствует характерному развитию деятельных, самостоятельных навыков учащихся. Обсуждение литературных произведений в группах, проведение дебатов и ролевых игр, взаимодействие на форумах – всё это также успешно развивает умение аргументировать свои мысли, учиться слушать и учитывать точку зрения других учащихся.

Следует отметить, что использование интерактивных методов в преподавании русской литературы имеет свои значимые преимущества. Они помогают преодолеть монотонность и однообразие учебных занятий, стимулируют любознательность и интерес учащихся к произведениям, а также развивают творческие способности и критическое мышление. Более того, интерактивные методы способны улучшить понимание и усвоение изучаемого материала, так как они дают реальную возможность использовать различные зрительные, аудиовизуальные и тактильные средства в процессе обучения.





Применение различных интерактивных методов в условиях преподавания русской литературы, позволяет решать ряд важных задач:

- Повышение мотивации учащихся к изучению предмета. Использование игровых форм, дискуссий, дебатов делает процесс обучения более интересным и увлекательным, что, в свою очередь, стимулирует учащихся к активному участию в образовательном процессе.
- Формирование критического мышления. Интерактивные методы позволяют учащимся анализировать и оценивать информацию, выявлять противоречия и находить пути их разрешения, что является основой критического мышления.
- Дискуссии. Обсуждение произведений русской литературы в форме дискуссии позволяет учащимся высказать своё мнение, услышать мнения других собеседников и проанализировать различные точки зрения.
- Игровая обстановка. Интерактивные (ролевые) игры позволяют учащимся успешно погрузиться в атмосферу изучаемого произведения, детально прочувствовать характеры и мотивы героев, а также понять авторскую позицию.

Таким образом, мы можем констатировать то, что использование интерактивных методов в преподавании русской литературы представляет значимый и эффективный подход к развитию интереса учеников к изучению различных художественных произведений. Всё это также способствует формированию глубокого понимания и усвоения прочитанного материала. Вариативные интерактивные методы, такие как кейс-метод, использование ИК-технологий, ролевые игры и разнообразные коммуникативные тренинги, способствуют значительно обогатить образовательный процесс и сделать преподавание русской литературы более интересным и продуктивным.

### Список использованной литературы

1. Коновалова М.В. Интерактивное обучение на уроках русского языка и литературы // Русский язык и литература. Всё для учителя. – 2016. - №2 (62) февраль. – С. 2–12.
2. Панькова Н.В. Интерактивные методы обучения на уроках русского языка и литературы / Н.В. Панькова, Т.Ю. Турова. // Молодой ученый. — 2022. — № 43 (438). — С. 338-340. — URL: <https://moluch.ru/archive/438/95777/> (дата обращения: 08.12.2023).
3. Русский язык и литература в современном образовательном пространстве: диалог культур: Сб. материалов Международной научно-прак. конференции (Якутск, 19–21 ноября 2017 г.) / редкол.: Т.А. Бердникова и др. – Чебоксары: ЦНС «Интерактив плюс», 2018. – 320 с.
4. Interactive learning and students' competences in teaching literature / Saša Knežević, Branka Kovačević / Metodički obzori 13, vol. 6(2011)3. – pp. 83-92.
5. Interactive Methods of Teaching Russian Literature in Uzbek Language Schools / A.M. Khasanova, G.B. Eskaraeva // Eurasian Scientific Herald, Volume (7), April 2022. – pp. 200-204.

## TA'LIMDA INNOVATSION KLASTERNI AMALGA OSHIRISHDA BOSHQARUVNING O'ZIGA XOS XUSUSIYATLARI

**Kuchkarov Sarvar Sattorovich**  
Ohangaron tumani 12-maktab direktori

**Annotatsiya.** Maqolada ta'limda innovatsion klasterni boshqaruvining o'ziga xos xususiyatlari haqida ma'lumot berilgan. Ta'kidlashicha, klaster vositasida o'zaro hamkorlik, raqobatbardoshlik va innovatsion faoliyatning kuchayishi bu sohaning milliy va global raqobat siquviga munosib qarshi turishiga imkoniyat yaratilishi aniqlashtirildi.

**Kalit so'z va iboralar:** innovatsion klaster, boshqaruv, hamkorlik, raqobatbardoshlik, innovatsion faoliyat.



**KIRISH.** Bugungi kunda zamonaviy talablar, tizimdagi muammolar va ularni hal qilishda ta'lim, fan va ishlab chiqarish tarmoqlari o'rtasidagi tarqoqlik umumta'limni innovatsion klaster rivojlanish modeliga o'tkazish zaruratiga ehtiyoj sezilmoqda.

Bugungi kun yoshlarini yangicha ijtimoiy muhitga tayyorlash, davr ruhida tarbiyalash, ta'lim sohasini isloh qilish, tizimni tubdan takomillashtirish, xususan, tizimga rivojlangan xorijiy mamlakatlar tajribasini tatbiq etish g'oyasi kun tartibidagi dolzarb va ustivor vazifalaridan biri sifatida davlatimiz rahbari tomonidan takidlanib kelinmoqda[1]. Shuning uchun ham Respublikamizda oliy ta'lim tizimini 2030 yilgacha rivojlantirish konsepsiyasida aholining oliy ta'lim bilan qamrov darajasini oshirish, xalqaro standartlar asosida yuqori malakali, kreativ va tizimli fikrlaydigan, mustaqil qaror qabul qila oladigan ma'nan yetuk va jismonan barkamol yosh kadrlar tayyorlash, ularning intellektual qobiliyatlarini namoyon etishi va ma'naviy barkamol shaxs sifatida shakllanishi uchun zarur shart-sharoitlarni yaratish oliy ta'lim tizimini rivojlantirishning strategik maqsadlari va ustivor yo'nalishlaridan biri deb belgilab qo'yilgan.

**ASOSIY QISM.** Ta'limda innovatsion klaster bu - uzluksiz ta'lim tizimidagi barcha ta'lim turlari, ilmiy tadqiqot institutlari va markazlari, amaliyot bazalari, ilmiy va ilmiy-metodik tuzilmalarning bir butunligi bo'lib, ularning birgalikdagi vazifalar taqsimlangan faoliyati pedagogik ta'lim tizimini sifat jihatidan yangi darajaga ko'tarish imkonini beradi[2]. Binobarin, klasterning asosiy maqsadi o'z tarkibiga kiruvchi ta'limiy-ilmiy innovatsion salohiyatni nafaqat yuqori fuqarolik va kasbiy layoqatlilik darajasi bilan balki raqobatbardoshligi, yangiliklarni qabul qila olish qobiliyati, yangi ta'lim dastur va texnologiyalarini loyihalash hamda amalga oshira olish qobiliyatiga ega zamonaviy ta'lim mutaxassislarini tayyorlash uchun birlashtirishdir.

Ta'lim jarayonini boshqarish uchun to'liq boshqaruv siklidan foydalanish zarur bo'ladi. Uning natijalari to'g'risida ma'lumot olish, uni tahlil qilish, muammolarni aniqlash va o'quv jarayonini yanada rivojlantirish maqsadlarini shakllantirish, ularga erishishni rejalashtirish, o'qituvchilar butun maktab jamoasi bilan rejani amalga oshirishi, natijalarni nazorat qilishi, tahlil asosida jarayonning o'zini ham, uni boshqarishni ham tartibga solishi kerak[3]. O'qituvchilarning boshqaruv faoliyati tuzilmasi har qanday boshqaruv faoliyati singari quyidagi funksiyalarni ham o'z ichiga oladi: motivasion-maqsadli, axborot tahliliy, rejalashtirish-prognostik, tashkiliy-ijro etuvchi, nazorat va tartibga solish va baholovchi-samarali.

Innovatsion jarayon innovatsiyalarni vujudga keltirish, amaliyotga tatbiq etish va ommalashtirish faoliyatlari bilan bog'liq. boshqarish – rahbar qo'l ostidagi xodimlariga aniq ko'rsatmalar beradi va o'z topshiriqlarining bajarilishini diqqat bilan kuzatadi. Innovatsiyaning amaliyotga kiritilishi innovatsion jarayonlarda amalga oshiriladi. Ta'lim majmuasining asosiy mahsuloti raqobatbardosh kadrlar va ta'lim xizmatlari hisoblanadi. Ta'lim klasterining pirovard maqsadi ta'lim va ilmiy jarayonlarni takomillashtirishga qaratilgan bo'ladi. Bu esa tizimda boshqaruv, tuzilma va sifat bilan bog'liq jiddiy o'zgarishlar bilan birga mutaxassislarni tayyorlash tizimida ayrim tashkiliy va tarkibiy o'zgarishlarni ham talab qiladi. Klasterda ishlarning holati haqida ma'lumotlarning juda ob'ektiv bo'lishi muhim ahamiyatga ega[2]. Klaster yordamida hukumat, ta'limni nazorat qiluvchi davlat idoralari klaster amal qiladigan mintaqadagi ta'limni rivojlantirish uchun amalga oshirilgan tajriba va tadqiqot natijalarini samarali qo'llashlari mumkin bo'ladi. Ta'limga nisbatan klaster yondashuvi boshqaruv organlariga tizim ichida samarali o'zaro ta'sir o'tkazish uchun muayyan vositalar bilan ta'minlash, muammolarni yaxshiroq tushunish, mintaqada rivojlanishning ilmiy asoslarini rejalashtirish imkonini beradi. Ta'lim klasteri faoliyati milliy pedagogikamizda yangi yo'nalish bo'lib, uni amaliyotga kiritish pedagogik shartlarni belgilashni va malakali mutaxassislarni shakllantirish samaradorligini eksperimental tekshirishni talab qiladi. Oliy ta'limning klasterdagi o'rni innovatsion mahsulotni ishlab chiqarishda namoyon bo'ladi.

**NATIJARLAR.** Tajriba-sinov ishlarining maqsadi umumta'lim maktablari misolida ta'limda innovatsion klasterni amalga oshirishda boshqaruvning o'ziga xos xususiyatlariga oid taklif va tavsiyalar ishlab chiqishdan iborat bo'ldi.

Belgilangan maqsadga erishish uchun tadqiqot davomida quyidagi vazifalar hal etildi: ta'limda innovatsion klasterni amalga oshirishda boshqaruvning nazariy asoslarini tahlil qilish; ta'limda innovatsion klasterni amalga oshirish shart - sharoitlarini tushuntirish; umumta'lim



maktablarida innovatsion klasterlarni amalga oshirish metodikasini ishlab chiqish; innovatsion klasterlarni amalga oshirishda boshqaruvning o'ziga xos xususiyatlarini asoslash.

Tajriba-sinov ishlari uch bosqichda amalga oshirildi.

Birinchi bosqich – tajriba-izlanish bosqichida umumta'lim maktab amaliyotidagi ahvoli o'rganildi, tahlil qilindi. Dissertatsiya ishining maqsad va vazifalari, ob'ekti, predmeti, ilmiy farazi, ta'limda innovatsion klasterlarni amalga oshirishdagi boshqaruvi, kasbga yo'naltirish jarayonini tashkil etish va rivojlantirishni amalga oshirish maqsadida ta'lim tizimlari o'rtasida innovatsion tajriba maydoni "Maktab - laboratoriya"ning tashkil etilishi va boshqarishning xususiyatlari belgilab olindi. Ko'zda tutilgan maqsadga erishishda umumta'lim maktab pedagog - o'qituvchilar va o'quvchilarning mehnat faoliyati kuzatildi, ular bilan suhbat va anketa so'rovlari o'tkazildi.

Ikkinchi bosqich – nazariy-eksperimental bosqichda umumta'lim maktablarida innovatsion ta'lim klasterlarni amalga oshirish orqali o'quvchilarning boshqaruv kompetensiyalarini rivojlantirish uchun ishlab chiqilgan tavsiyalar orqali rivojlantirishning klaster modeli loyihalandi va uning metodik ta'minoti ishlab chiqildi.

Uchinchi bosqich – tajriba sinov bosqichida umumta'lim maktablarida innovatsion ta'lim klasterlarni amalga oshirish orqali o'quvchilarning boshqaruv kompetensiyalarini rivojlantirishda uzviylikning didaktik shart-sharoitlarini amalga oshirishning klaster metodi tajriba-sinov asosida tekshirib ko'rildi va asoslandi. Olingan natijalar o'rganilgan dastlabki ma'lumotlar va faraz bilan taqqoslandi hamda umumlashtiruvchi xulosalar chiqarildi. Metodika o'rganilayotgan tizimlar va jarayonlarning eng muhim tarkibiy qismlarini, xususiyatlarini, munosabatlarini aks ettiradi, bu ularni adekvat baholash, rivojlanish tendensiyalarini bashorat qilish va ushbu rivojlanishni samarali boshqarish imkonini beradi.

Tajriba-sinov ishlarini Ohangaron tumanidagi 12-sonli umumta'lim maktabi o'quvchilarining ta'limda innovatsion klasterlarni amalga oshirishda boshqaruvning nazariy asoslarini tahlil qilish jarayonida olib borildi. Tajriba-sinov maydonchalari tanlanib, reja bo'yicha ishlar amalga oshirildi.

Tajriba-sinov ishlarining samaradorligini aniqlash maqsadida respondentlar teng asosda tajriba va nazorat guruhlariga birlashtirildilar. Tajriba guruhida ta'lim klasteri muhitida umumta'lim maktablari o'quvchilarning ta'lim innovatsion klasterlarni amalga oshirishda boshqaruvning nazariy asoslarini tahlil qilishga yordam beruvchi innovatsion va pedagogik texnologiyalar asosida amaliy faoliyat yo'lga qo'yildi va nazorat guruhlarida esa an'anaviy tartibda o'quv-amaliy ishlari olib borildi. Nazorat va tajriba-sinov guruhlarining natijalari muntazam tahlil qilib borildi va bir-biriga taqqoslanib xulosalar chiqarildi.

Tadqiqotni amalga oshirish dasturiga binoan umumta'lim maktablari misolida ta'limda innovatsion klasterlarni amalga oshirishda boshqaruvning o'ziga xos xususiyatlariga oid taklif va tavsiyalar ishlab chiqish ko'zda tutilgan edi. Bu esa ta'limda innovatsion klasterlarni amalga oshirishda boshqaruvning o'ziga xos xususiyatlariga oid taklif va tavsiyalar ishlab chiqishga yordam beruvchi umumta'lim maktablarida innovatsion klasterlarni amalga oshirish metodikasini ishlab chiqish va innovatsion klasterlarni amalga oshirishda boshqaruvning o'ziga xos xususiyatlari asosida ishlab chiqilgan tavsiyalarning samarali ekanligini baholash imkonini berdi.

Innovatsion ta'lim klasteri - muayyan jug'rofiy hududning raqobatbardosh pedagog kadrlarga bo'lgan ehtiyojlarini qondirish maqsadida bir-biri bilan uzviy aloqadagi teng huquqli alohida sub'ektlarning, texnologiya va inson resurslarining integratsiyalashuvini kuchaytiruvchi mexanizm. Innovatsion ta'lim klasterining maqsadi bu - ta'lim, fan va pedagogik amaliyotning turli shakl va turlari hamda vositalarini izlab topish va ta'lim amaliyotiga tatbiq etish; ta'lim va tarbiya uzviyligi, aloqadorligi, uzluksizligini ta'minlovchi mexanizmlarini izlab topish va takomillashtirish; pedagogik ta'limga o'quvchilarning qiziqishini oshirish, ularda pedagog bo'lishga istak va xohishni uyg'otish, institutga yuqori ko'rsatkichlar bilan tahsil olayotgan o'quvchilarni tanlab olish mexanizmlarini ishlab chiqish; pedagogik ta'lim bo'g'inlari orasidagi aloqadorlik, bog'liqlik, hamkorlik, uzviylik va uzluksizlikni ilmiy hamda amaliy jihatdan asoslash; talabalarni bugungi jadal rivojlanish jarayonlarida bevosita ishtirokini ta'minlash hamda yosh mutaxassislarining kasbiy ko'nikmalarni egallash davrini qisqartirish; pedagogik ta'limda yangi avlod o'quv, o'quv-metodik,



ilmiy adabiyotlar, vositalar hamda didaktik materiallar majmuasini yaratish va pedagogik ta'limni tartibga soluvchi mavjud me'yoriy hujjatlarni takomillashtirish hamda pedagogik ta'lim innovatsion klasteri platformasini ishlab chiqish.

Umumta'lim maktablarida innovatsion ta'lim klasterini amalga oshirish orqali o'quvchilarning boshqaruv kompetensiyalarini rivojlanganlik majmuasi uch darajada qaraldi: past, o'rtacha, yuqori. Boshqaruv kompetensiyalarini rivojlanganligini aniqlash bo'yicha daraja va ko'rsatkichlari kognitiv, qisman izlanuvchan va faoliyatli-amaliy mezonlar asosida baholandi.

**XULOSALAR.** Olib borilgan ilmiy-pedagogik tadqiqot natijalarining tahlili va yakunlariga asoslangan holda quyidagi xulosalarga keldik:

ta'limni modernizatsiya qilishda innovatsion yondashuvlardan hisoblangan klaster yondashuvi ta'lim tizimidagi tarqoqlikga barham berib, ma'naviy barkamol, jamiyat va zamon talablariga mos sifatli kadr tayyorlashga xizmat qilishi aniqlandi;

ta'lim tizimida to'planib qolgan muammolarning ijobiy echimiga erishishda klaster yondashuvi imkoniyatlaridan keng foydalanish bugungi kunning asosiy talablaridan biri ekanligi aniqlashtirildi;

klaster vositasida o'zaro hamkorlik, raqobatbardoshlik va innovatsion faoliyatning kuchayishi bu sohaning milliy va global raqobat siquviga munosib qarshi turishiga imkoniyat yaratilishi aniqlashtirildi.

### Foydalanilgan adabiyotlar:

1. Toshtemirova S.A. Klaster yondashuvi asosida umumiy o'rta ta'lim muassasalarida ta'lim sifatini oshirish // p.f.f.d. (PhD) dissertatsiyasi avtoreferati. –T.:2021. -51 b.
2. Turgunov S.T., Maksudova L.A. Pedagogik jarayonlarni tashkil etish va boshqarish. - Tashkent, Fan, 2009
3. Tursunqulov I.A. Boshqaruv mexanizmini tashkil etishning xorijiy tajribasi. Academic research in educational sciences volume 2 | ISSUE 5 | 2021 ISSN: 2181-1385 Scientific Journal Impact Factor (SJIF) 2021: 5.723.

## МЕТОДОЛОГИЯ НАУЧНОГО ПОИСКА ПО ЭФФЕКТИВНОМУ УПРАВЛЕНИЮ ПЕДАГОГИЧЕСКИМ КОЛЛЕКТИВОМ

**Ибрагимова Заретта Алихановна,**  
студентка магистратуры  
Университета Пучон в Ташкенте  
ibragimovazaretta@gmail.com

**АННОТАЦИЯ:** В статье описываются классификации методов руководства применительно к учреждениям образования, при этом демонстрируются преимущества грамотного управленческого подхода, или менеджмента как основного залога успеха педагогической организации.

**КЛЮЧЕВЫЕ СЛОВА:** Методы управления; авторитарный метод; демократический метод; индивидуально-психологический метод; мотивация; педагогический коллектив.

Сегодня ни один руководитель образовательного учреждения республики, будь то сельская школа или престижный вуз, не в состоянии осуществлять свою деятельность в одиночку. Высоких показателей и качества знаний возможно добиться только сообща, командными усилиями всего педагогического коллектива, но - при условии грамотного руководства, в связи с чем овладение передовыми управленческими квалификациями приобретает особую актуальность и значение, требует отдельного и тщательного внимания и рассмотрения.



Тема научного исследования о методах руководства педагогическим коллективом видится актуальной в связи с принятой Указом Президента от 11.09.2023 Стратегией «Узбекистан-2030». Одна из отображаемых в данном программном документе идей посвящена «созданию системы образования, полностью соответствующей потребностям народа и международным стандартам».

Дайте мне точку опоры, и я переверну Землю, еще в глубокой древности взывал гениальный мыслитель и математик Архимед. Для результативного руководства коллективом педагогов современному руководителю образовательного учреждения необходим тот же могучий рычаг: квалифицированный менеджмент, или метод управления - набор эффективных техник и приемов воздействия на подчиненных.

При этом широко применяемые тактики силового давления, различного рода наказаний, взысканий и других строгих мер воздействия все чаще становятся объектом публичной критики, вызывая шквал негодования и нареканий в обществе. Но наряду с авторитарным форматом существуют и другие управленческие техники, необходимые к внедрению. Подробно и обстоятельно основные методы руководства описываются в классических исследованиях таких известных зарубежных экспертов, как Дуглас Мак-Грегор; Ренсис Лайкерт; Курт Левин; Блейк Моутон. По итогам экспериментов, ученые выделяют следующие ведущие управленческие методы: авторитарный; демократический; индивидуально-психологический.

**Авторитарный** метод руководства заключается в прямом воздействии через такие стандарты, призванные обеспечить дисциплину и организационную четкость, как: а. приказы, предписания, оперативные указания; б. консультации; в. рекомендации, разъяснения, пожелания.

**Преимущества** формата – сжатые и точные сроки исполнения; стабильность - коллектив действует строго согласно указаниям своего руководителя; а отсутствие совещаний и собраний для всеобщего обсуждения и принятия решений дают определенную экономию рабочего времени.

Главный **минус** стратегии - отток талантливых кадров, которых, как правило, морально угнетает столь жесткий диктат. Способные и продвинутые специалисты уходят в учреждения с более демократичными руководителями, хотя могли быть чрезвычайно полезными и востребованными на своем месте.

По причине игнорирования точек зрения, мнений и идей от подчиненных их перестают высказывать, в итоге рабочий процесс лишается ярких и полезных инноваций. Страх перед жестким руководством, как правило, напрочь подавляет энтузиазм, самоотдачу и творческое вдохновение.

Данный метод ученые связывают с такими типами подчинения, как вынужденное, осознанное, пассивное, что зачастую приводит к скрытому неповиновению. В связи с чем наиболее эффективными признают косвенные методы воздействия: постановку цели и организацию стимулирующих факторов.

**Демократический** метод, в отличие от предшествующего, предоставляет каждому из участников коллектива возможность высказать свои идеи, предложения, точку зрения, ни одна из которых не остается без внимания лидера. Текучка кадров в итоге очень низкая, поскольку сотрудники осознают свою ценность и вклад в общее дело, и им нет необходимости искать реализации на стороне, даже если заработная плата там будет выше.

В числе недостатков – достаточные потери рабочего времени из-за многочасовых совещаний для принятия решений, поскольку каждый участник коллектива считает нужным подробно высказать свою точку зрения касательно рассматриваемых вопросов. А поскольку данный стиль управления предпочитают деликатные и тактичные руководители, которые являются противниками силовых приемов воздействия, многие подчиненные оценивают такой выбор как откровенную слабость и мягкотелость. В итоге исполнение ряда поставленных задач сначала переносится на более отдаленный срок, а затем о них благополучно забывают.





Для того, чтобы демократические методы руководства оказались результативными, следует расширять самостоятельность педагогов вкупе с их экономическим стимулированием. Такая мотивация применима как в формате денежного вознаграждения за качество педагогического труда, так и штрафных взысканий за его несоответствие нормативам. Экономическая мотивация коллектива заключается в следующих составляющих, это: а. система зарплаты и премий, максимально отражающая итоги педагогической деятельности; б. надбавки; в. санкции.

С целью наиболее результативного управляющего воздействия на коллектив важно учитывать психологические особенности темперамента руководителя.

**Индивидуально-психологический метод** – симбиоз демократического и авторитарного, или многомерного стиля, согласно решетке Блейка-Моутона. Девиз такого руководителя - в случае невыполнения работы нужно в первую очередь разобраться в причинах и попытаться понять подчиненных.

Психологические способы воздействия зависят от профессиональной компетентности управленца, его организаторских качеств и сведений в сфере социологии управления. Хотя использование психотехник, приобщение к развитию и самообразованию своих сотрудников имеет достаточную эффективность, однако, проявляя чрезмерную мягкость, увещевая недобросовестных работников через душевные беседы, руководитель в итоге также рискует уйти и не дойти от поставленных целей.

Несомненно, стиль управления присущ каждому руководителю, но не все из них стремятся его усовершенствовать с целью высоких результатов в работе, когда в одном случае уместен жесткий подход, в других – более мягкое руководство. В итоге управленцу следует грамотно, путем проб и ошибок с учетом природных склонностей, выбрать оптимальную стратегию менеджмента. Примечательно, что для достижения прогресса образовательной практики, выбранные формы управления должны носить самый благожелательный характер, не вызывать таких негативных эмоций, как досада, разочарование и унижение, стрессы, что в итоге обнулит все усилия по достижению взаимопонимания между администрацией учреждения и педагогическим коллективом.

**Заключение.** Все вышеописанные управленческие методы заслуживают самого внимательного изучения и грамотного внедрения, требуют, чтобы руководителями современного педагогического коллектива выступали люди с гибкой психикой, разносторонне использующие приемы менеджмента.

Результат работы такого управленца напрямую будет зависеть от того, насколько квалифицированно он использует тот или иной метод лидерства, что в итоге поспособствует высокому качеству знаний возглавляемого им образовательного учреждения, подготовке смены высококвалифицированных кадровых специалистов.

### Список литературы:

1. Стратегии «Новый Узбекистан – 2030»;
2. «Управленческая решетка Блэйка-Моутона и стили управления ([https://www.zagorskaya.info/blake\\_mouton/](https://www.zagorskaya.info/blake_mouton/));
3. «Психологические особенности личности руководителя образовательного учреждения» (диссертация и автореферат по ВАК РФ 19.00.01 к.п.н.Нурмухамедовой Альфии Наильевны);
4. Взаимосвязь управленческой установки и некоторых психологических характеристик руководителя образовательного учреждения (диссертация и автореферат к.п.н. Никитиной Татьяны Анатольевны).



TIKUVCHILIK KASBIGA YO'NALTIRILGAN ONLAYN KURSLARNING AHAMIYATI  
VA ULARNI ISHLAB CHIQISH METODIKASI

katta oqituvchi **M.A.Aripjanova**  
talaba Sh.Shermaxamatova, talaba **I.Mexmonqulova**  
Toshkent toqimachilik va yengil sanoat instituti  
aripjanova@83mail.ru

**Annotasiya:** Bugungi kunda ta'lim tizimida ommaviy ochiq onlayn kurslarning keng tarqalmoqda. Maqolada tikuvchilik kasbiga yo'naltirilgan onlayn kurslarning ahamiyati va ularni ishlab chiqish metodikasi bo'yicha ma'lumotlar yoritilgan.

**Kalit so'zlar:** ochiq onlayn kurs, masofaviy ta'lim, raqamli texnologiyalar, masxus fanlarni o'qitish

Bugungi kunda axborot texnologiyalari takomillashib, raqamli texnologiyalar rivojlanib borayotgan davrda barcha yangiliklardan xabardor bo'lish va unga xamoxang yashash davr talabi xisoblanmoqda. Yoshlar axborot-kommunikatsiya texnologiyalari bilan ishlashni ta'minlaydigan ko'plab qurilmalarni egallab, axborot oqimlarini tezda o'zlashtirib olib ilgari sari jadal qadam tashlamoqda. Jamiyat taraqqiyotining rivojlanish tendentsiyalari shundan guvohlik bermoqdaki, bugungi olamdagi muvaffaqiyatli shaxs - bu zarur ma'umotlarni tezda topib, turli muammolarni hal qilish uchun ularni samarali qo'llash imkoniyatiga ega bo'lgan shaxsdir.

Ta'lim tizimida ham axborot texnologiyalaridan keng foydalanilmoqda. Bunga so'nggi yillarda ommaviy ochiq onlayn kurslarning keng tarqalayotganini misol qilib aytishimiz mumkin. Ta'lim sohasidagi mutaxassislar tomonidan 2028 yilgacha ommaviy ochiq onlayn kurslarni tashkil qilish ta'limni rivojlantirishning eng istiqbolli o'ttizta yo'nalishlaridan biri deb belgilangan.

Ommaviy ochiq onlayn kurs - masofaviy ta'lim texnologiyalarini tadbiiq etishning eng samarali usullaridan biri hisoblanadi.

Biz ommaviy ochiq onlayn kursdagi har bir so'zning mazmun va mohiyatini qarab chiqamiz. Ommaviylik - kurs ishtirokchilari soni yetarlicha katta (ta'lim oluvchilar soni 1000 ga yaqin va undan ham ko'p). Ochiqlik - to'liq yoki qisman bepul ta'lim. Onlayn mashg'ulot, ham asinxron (vaqt bo'yicha taqsimlangan) va hamohang (musiqa, video qo'ng'iroqlar) ta'lim modellari yordamida onlayn rejimida amalga oshiriladi [1].

Bunday ochiq onlayn kurslarni barcha ta'lim yo'nalishlarida qo'llash mumkin bo'lib, unda ta'lim yo'nalishining hususiyatlariga ahamiyat berish lozim.

Jahondagi ta'lim jarayonini kuzatadigan bo'lsak, G'arbdagi ommaviy onlayn kurslarning maqsadi - tandagan yo'nalishi bo'yicha ko'prok ma'lumotlar berish, ularni kreativ fikrlashga o'rgatish, innovatorlik qobiliyatlarini shakllantirishga qaratilgan. Bu kurslar talabalar uchun qulay bo'lgan temp va sharoitda (asosan, asosiy ishdan ajralmagan holda) turli xil kasb-hunar faoliyat sohaslarida sertifikat olish uchun mo'ljallangan.

O'zbekistonda ham ochiq onlayn kurslar mavjud bo'lib, ularni yanada rivojlantirish bugungi kun talabi hisoblanadi. Yengil sanoat yo'nalishi jadal rivojlanib borayotgan respublikamizda shu sohada faoliyat olib boradigan yetakchi mutaxassislarni tayyorlash, ularni zamonaviy kadr bo'lib yetishishlari uchun yangi innovatsion texnologiyalardan habardor qilish dolzarb masalalardan biridir. Buning uchun ta'lim dasturlari bilan bir qatorda yuqorida ta'kidlangandek tikuvchilik yo'nalishi bo'yicha ochiq onlayn kurslarni tashkil qilish, ularni rivojlantirish maqsadga muvofiq.

Bunday ochiq onlayn kurslar orqali talabalar yo'nalishga oid slaydlar va metodik materiallar bilan to'ldirilgan veb-saytda ma'ruzalar tinglaydilar, yo'nalishlariga mos videoroliklarni ko'rib mavzuni o'zlashtiradilar. O'qituvchidan olingan topshiriqlarni qulay vaqtda mustaqil ravishda bajarish, joylangan ma'lumotlarni qayta-qayta ko'rib tushunmagan joylarini ko'rib o'rganish imkoniyatiga ega bo'ladilar. Qo'shimcha kitoblarni o'qish, internet-resurslar bilan ishlash ko'nikmalarini shakllantiradilar.



Ommaviy ochiq onlayn kurslar, ko'plab muhim ijobiy xususiyatlarga ega bo'lib, ular ta'lim olish qobiliyatini shakllantirishga, uzluksiz ta'limga, "bugun hayot davomida o'rganish" ning zamonaviy modelini joriy etishga yo'naltirilgan.

Buning uchun esa ochiq onlayn kurslarni yaratish bosqichlarini to'g'ri ketma-ketlikda tuzib olish kerakli ma'lumotlarni to'plash maqsadga muvofiq. Kurs tarkibiga tikuvchilik yo'nalishiga oid so'nggi yangiliklar, sifatli videolarni joylash, mustaxkamlash uchun test topshiriqlari, mustaqil vazifalarni, elektron kitoblarni joylash maqsadga muvofiq.

Bugungi kunda bir qancha ochiq ommaviy kurslar mavjud. Ulardan bepul yoki pullik xizmat evaziga foydalanish mumkin. Bularga EdApp, 360Learning, Trainual, Adaptive, Inquisiq, CourseLab, Unlock:Learn, domiKnow kabi dasturlarni misol qilish mumkin[2].

Hulosa qilib yadadigan bolsak, tikuvchilik kasbiga yonaltirilgan ochiq onlayn kurslarni yaratish orqali nafaqat oquvchilar yoki talabalar, balki shu sohaga qiziqqan barcha insonlarga bilim berish, kasb-hunar orgatish mumkin.

### **Foydalanilgan adabiyotlar**

1. Tursunova A.X. – Ommaviy ochiq kurslarning masofaviy ta'limdagi ahamiyati. Ijtimoiy sohalarni raqamlashtirishda innovatsion texnologiyalarning o'rni va ahamiyati – respublika ilmiy-amaliy anjumani ma'ruzalar to'plami 2020 yil 29-30 aprel
2. <https://www.edapp.com/blog/ru/>.



**ТАСВИРИЙ САНЪАТ ФАНЛАРИНИ РИВОЖЛАНТИРИШ ЙЎЛИДАГИ  
ТАДҚИҚОТЛАР**

**TASVIRIY SAN'ATDA PORTRET JANRINING OBRAZLI TALQINI**

**Yusupova Shoxista Alimjanovna,**  
Guliston davlat pedagogika instituti o'qituvchisi  
**Safarova Sevara Ulug'bek qizi**  
Tasviriy san'at va muhandislik grafikasi  
ta'lim yo'nalishi 32-23guruh talabasi  
yusupovashoxista32@gmail.com

**Annotatsiya:** Mazkur maqolada tasviriy san'atning inson hayotidagi o'rni, portret janriga umumiy ta'rif, bu janrni o'ziga xos murakkab jarayoni, portretda ijod jarayonida tarixiy obraz, zamondoshining obrazini yoki badiiy obrazni taxlili, janrni o'z jihati bilan tomashabin e'tiborini qaratish sabablariga ta'riflar berib o'tilgan.

**Kalit so'zlar:** tasviriy san'at, portret janri, obraz talqini, gavda, psixologik, musavvir, anatomiya, personaj, monumental, qobiliyat.

San'at bu - har bir xalqning ma'naviy qadriyatlarini, urf-odatlarini, madaniyatini, joiz bo'lsa hayotini tasvirlovchi vosita hisoblanadi. San'at yordamida insonlarning dunyoqarashlarini, hayotga bo'lgan qarashlarini, madaniyatini, tasavvurlarini o'zgartirish va tarbiyalash ham mumkin. San'at insonning ma'naviyatini oziqlantiradi.

O'sib kelayotgan yosh avlodni tarbiyalashda xususan tasviriy san'atning o'rni beqiyosdir. Tasviriy san'at asarlari kishilarning his-tuyg'ulariga kuchli ta'sir ko'rsatish imkoniyatiga ham egadir. Kishilar tasviriy san'at asarlarini tomosha qilish yordamida, ularda ifodalangan go'zallikni ko'rish orqali o'z hayotlariga ana shunday go'zallikni kiritishga harakat qiladilar, asarlardagi qahramonlarni ko'rib esa ularga o'xshashga intiladilar. San'at asarlarida ifodalangan salbiy voqealar, xunuk xatti-harakatlarni ko'rib, ulardan muayyan xulosalar chiqaradilar, bunday hodisalardan uzoq bo'lishga intiladilar.

O'zbekistonda ham yangi ma'naviy-g'oyaviy yo'nalishlarning shakllanishi o'z navbatida, zamonaviy san'atning hamma sohalariga samarali ta'sir qilib, ijodiy izlanishlar doirasini kengaytirib, badiiy tafakkur rivojini yanada jadallashtiradi.

Tasviriy san'atning eng murakkab janrlaridan biri odam yuzini tasvirlash hisoblanib, bu rassomdan shakl, nisbat va ranglarning mohir ustasi bo'lish bilan birga, inson shaxsini yaxshi tushinishi, uning psixologik holatini idrok qila olishi, his-tuyg'ularini bila olishi, teng rangini rasm ishlayotgandagi holatga mos tarzda ifodalash malakalariga ega bo'lishini talab qiladi. Sababi, asardagi kishining kimligini, yoshini, fe'l-u atvorini, amal-unvonini, hatto gavda tuzilishi, boy-kambag'alligini ham ifodalab berishi kerak bo'ladi. Portret yaratish o'ziga xos murakkab jarayon bo'lib, insonning anatomik tuzilishidan tortib ichki ruhiy, ma'naviy holati, shuningdek, tashqi ko'rinishidagi barcha jihatlarini aks ettirishi bilan san'at darajasidagi asar bo'lishi mumkin. Portretchi rassom odamlarga xos turli harakatlarni his qila bilishi, ayniqsa, odamning qiyofasidagi samimiylik yoki soxta jihatlarini tasvirlay olish qobiliyatiga ega bo'lishi zarur.

Tasviriy san'atning bir nechta janrlari mavjud bo'lib, har birining o'z ahamiyati va tomoshabini mavjud. Ayniqsa portret janri rassomlarning ko'p murojaat qiladigan va tomoshabini ko'pligi bilan ajralib turadi. Portret - janrlar ichida eng qadimiylaridan bo'lib, kishilarning tashqi va ichki kechinmalarini tasvir yordamida ochib beradi. Tasviriy san'at asarlari bizga musavvir yashagan vaqtni, madaniyatini, shuningdek tasvirdagi insonning ruhiyatini asarda talqin qiladi. Portret - eng qadimgi janrlardan biri hisoblanadi. Rassom portret janrida ishlar ekan asarida tarixiy obraz, zamondoshining obrazini yoki badiiy obrazni ifodalaydi. Portretidagi har bir obrazni kuzatar ekansiz



u haqida ma'lumotgaega bo'lasiz. O'tmishda yashab o'tgan buyuk vatandoshlarimiz, ulug' allomalar siymosini tasviriy san'at asarlarida aks ettirish ijod ahli oldiga ham mas'uliyatli vazifalarni yuklaydi. Shu sababli ham ularni o'rganish, tahlil qilishni taqozo etadi.

Xulosa o'rnida shuni aytish joizki, borliqni ilmiy asosda o'rganish va shu bilimlarni amaliyotda foydalanishga intilishlar portretning yangi tizimini yuzaga keltirdi. Endilikda tasvirlanuvchi noreal makon va muhitda emas, balki insonga yaqin

bo'lgan tabiat qo'ynida aks etildi. Monumental rangtasvir asarlarining personajlar orasida rassom o'zining qiyofasini ham ishlay boshlaydi. Bu jarayon keyingi davr san'atida yanada shakllantirdi.

### Foydalanilgan adabiyotlar

1. S.F.Abdurasulov Tasviriy san'at o'qitish metodikasi. Toshkent-2002y.
2. B.B.Baymetov, M.S. Tolipov Plastik anatomiya. Kasb- xunar kollejlari uchun o'quv qo'llanma. Toshkent, 2005y.
3. Yusupova Sh. A. PHILOSOPHICAL READINGS E-ISSN:2036-4989 Издатель:Ca Foscari University Department of Philosophy and Cultural Heritage 10.5281/zenodo.5750235
4. Sh.Yusupova. "Tasviriy san'at to'garaklarining uslubiy asoslari". O'quv qo'llanma. Toshkent, 2023.
5. B. Baymetov "Qalamtasvir". Darslik 1-qism.- Toshkent, 2006.
6. X.X. Muratov "Qalamtasvir", Toshkent, Ijod-print, 2020.





ТЕХНИКА ФАНЛАРИНИ РИВОЖЛАНТИРИШ ЙЎЛИДАГИ  
ТАДҚИҚОТЛАР

ЗАЩИТА ВОДНЫХ РЕЗЕРВУАРОВ ОТ ЗАГРЯЗНЕНИЯ

Пердебаев Тимур

Студент Каракалпакского Государственного  
университета имени Бердаха

Абдиганиева Гулшад  
Старший преподаватель  
abdiganieva1972@mail.ru

**Аннотация:** В данной статье рассматриваются искусственные и естественные загрязнения воды и их защита от загрязнения.

**Ключевые слова:** естественные и искусственные, физических, химических и биологических процессов, седиментация, одноступенчатая аэрация, аэрация с активным отстаиванием, очистка активным, биорезервуары, адсорбция, сепарация.

На практике загрязнения водных объектов бывают естественные и искусственные. Естественное загрязнение водоемов происходит вследствие роста и развития флоры и фауны в водоеме, попадания в него дождевых и снеговых вод, размыва берегов и влияния других источников. Что касается искусственного загрязнения водоемов, то оно возникает из-за притока в водоемы сточных вод городского хозяйства, промышленности, сельского хозяйства и других отраслей. В природе из-за самоочищающихся свойств водных ресурсов количество загрязняющих веществ, сбрасываемых в водные объекты со сточными водами, ограничено за счет сложных физических, химических и биологических процессов.

Сточные воды, попадающие в резервуары, оказывают различное воздействие на резервуар в зависимости от количества и состава примесей:

- 1) изменяется физическое качество воды (изменение цвета, прозрачности, запаха и вкуса);
- 2) на поверхности вод появляются плавучие элементы и начинается седиментация;
- 3) изменяется химический состав воды (индекс воды, содержание органических и неорганических веществ, появление вредных элементов и т. д.);
- 4) за счет появления в воде органических элементов снижается содержание кислорода;
- 5) изменения численности и вида бактерий (появление болезнетворных бактерий) происходят под воздействием сточных вод, попадающих в резервуар.

В результате вода в таких водоемах становится непригодной не только для питья, но и для технических нужд, а рыба начинает гибнуть. В водной санитарной охране существует допустимая концентрация (ПДК), то есть концентрация, не влияющая на воды, обеспечивающая нормальный биологический процесс и улучшение качества воды. Поэтому сточные воды нельзя сбрасывать в водоемы без очистки. Сточные воды сбрасываются в водные бассейны, а биоценоз бассейнов поддерживает их наполнение.

Лучший способ предотвратить загрязнение водоемов сточными водами – это очистка сточных вод. Поэтому при очистке сточных вод необходимо использовать следующие качественные методы очистки:

- 1) одноступенчатая аэрация с активным отстаиванием (воздухом);
- 2) очистка активным осаждением методом аэрации с последующей фильтрацией через фильтр из песчаника;
- 3) полная очистка в биорезервуарах;
- 4) ионный обмен промышленных сточных вод, адсорбция, опреснение, удержание фосфора активным осаждением, удаление фосфора и нитратов водными растениями, очистка



промышленных сточных вод путем сепарации и другие методы для их повторного технологического использования для собственных нужд. Помимо прочего, перед использованием вода в бассейнах проверяется в санитарном водопроводе и определяются следующей формулой:

$$C_{pr} = \frac{\sum_{i=1}^n C_i q_i + C_p q_p - C_{pr} (Q_p + \sum_{i=1}^n q_i)}{C_{pr} - C_n}$$

Здесь:  $q$  – расход сточных вод, м<sup>3</sup>/с;  $C$  – загрязнение в составе сточных вод концентрации мг/л;  $Q_p$  – водопотребление бассейна м/с;  $C_p$  – концентрация загрязнения бассейна мг/л;  $C_{pr}$  – концентрация разрешенного загрязняющего вещества;  $C_n$  – концентрация водозагрязняющих элементов в санитарном водоснабжении, мг/л. При попадании сточных вод и вредных элементов в водоемы процесс самоочищения воды в бассейне прекращается.

Водные объекты загрязняются из-за сброса сточных вод в водные объекты. Количество примесей, сбрасываемых в водоемы со сточными водами, постепенно снижается за счет сложных физических, химических и биологических процессов. Например: органические элементы окисляются (минерализуются, упрочняются), кислоты и илы становятся нейтральными и т. д. Резервуар может представлять собой естественную очистную станцию, куда сточные воды поступают только в определенных пределах. Загрязнения, попадающие в водоемы, вызывают нарушение естественного баланса воды. Принятие этой несостоятельности бассейнов и есть истинный смысл процесса освобождения от падающих загрязнений и самоочищения. Процесс самоочищения воды в бассейнах делится на два основных: Первый этап – это смешивание сточных вод с водой в бассейне, что и определяет ее внешний вид.

Второй этап – процесс самоочищения воды в бассейнах, минерализация органических элементов, попадающих в бассейны со сточными водами, и гибель бактерий.

Естественный процесс самоочищения – сложный процесс: а) физический; б) химические; в) биологический; ж) возникают банки бактериологических процессов.

Скорость самоочищения сточных вод связана с:

- 1) потребление воды в бассейне;
- 2) расход воды в бассейне;
- 3) к течению воды в бассейне;
- 4) к течению реки (русла);

5) расход и качество сточных вод, сбрасываемых в бассейн. Факторы самоочистки сточных вод:

1) физический фактор – осаждение минеральных элементов, попадающих в бассейн со сточными водами. Физическое осаждение тесно связано с процессом образования гидробионитов, ускоряющим процесс седиментации.

2) химический фактор – вследствие протекания химической реакции, то есть гидролиз происходит за счет окисления. То есть происходит процесс нитрификации.

3) биологический фактор – формирование флоры и фауны происходит благодаря

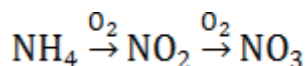

причине. (здесь: животный мир питается растительным миром, а растительный мир питается органическими элементами, содержащимися в воде).

4) бактериологический фактор – возникают очаги микробов, поедающих обычные бактерии. Цветение водоемов приводит к вторичному загрязнению водоемов.

Любые процессы будут происходить через заданный интервал времени. Например, азот аммонийным элементам требуется 15 дней, чтобы превратиться в нитрит, и 40 дней, чтобы превратиться в нитрат. Качество воды меняется. Понадобится много времени чтобы



обезвредить бактерии попадающие вместе со сточными водами в водоемы . Поэтому запрещается сбрасывать сточные воды в водоемы без очистки.

**Используемая литература:**

1. Н. Ф.Фёдоров, С.М.Шифрин. Канализация.М., Высшая школа.
2. Т. Zokirov. Oqova suvlarni oqizish. Toshkent 2000-y.
3. Яковлев С.В. Канализация. Учебник.М.:Стройиздат. 1975.
4. QMQ 2. 04. 03 - 97 Kanalizasiya. Tashqi tarmoqlar va inshootlar Toshkent, 1997.
5. Oqovalarni tozalash. K. A. Yakubov. Stilistik qullanma, 2000 yil.

**QIZILOLMASOY MA’DANLI MAYDONINING SHIMOLI-G‘ARBIY HUDUDI MA’DANLARINI MODDIY TARKIBINI O‘RGANISH VA “OLTIN SAQLOVCHI KAVRSLI FLYUS” TALABLARIGA MOSLIGINI TEKSHIRISH**

**Normurodov Azizbek Anarqul o‘g‘li**  
 “MRI” DM kichik ilmiy xodimi  
 Email:azizbek19922304@mail.ru

**Annotatsiya:** Qizilolmasoy ma’ danli maydonining Shimoli-G‘ arbiy hududi ma’ danlari “oltin tarkibli kvarsli flyus” texnik shartlarini qanoatlantiradi va mis eritish zavodlarida 1-nav xomashyo sifatida ishlatish mumkin.

“Отражательный” sinfidagi oltin tarkibli kvarsli flyus ma’ danining kattaligi 1 dan 16 mm gacha 12,6 % ni tashkil qildi.

“Конвертерный” sinfidagi oltin tarkibli kvarsli flyus ma’ danining kattaligi 16 dan 50 mm gacha 86,3% ni tashkil qildi.

**Kalit so‘zlar:** ma’ dan,flyus,oltin, kumush, maydalash, yanchish.

“MRI” DM ga Qizilolmasoy ma’ danli maydonining Shimoli-G‘ arbiy hududidan texnologik namunalar keltirilgan. Namunalarni sinovga tayyorlash tizimi 3.1-rasmda keltirilgan, u o‘z ichiga: Maydalash, elash, aralashtirish, sinflash va qisqartirishlarni o‘z ichiga oladi. Jinslarni maydalash (oxirgi yiriklik 3mm gacha) jag‘li maydalagichlar va sharli tegirmonlarda maydalandi. Namuna materiallarini aralashtirish va qisqartirish “aylana -konus” va to‘rtga bo‘lish usullari orqali bajariladi. Yirikligi -3,0+0 mm bo‘lgan ma’ dandan o‘rtacha namuna olindi va yanchiladi. Yanchilgan namunalarda kimyoviy, spektral, va mass-spektrometrik tahlillar, solishtirma og‘irligini aniqlash va maydalanishligini aniqlash bo‘yicha tajribalar o‘tkaziladi.

Namunaning kimyoviy tahlili “MRI” DM MXMTAT markazida olib borilgan. Kimyoviy tahlil natijalari 1-jadvalda keltirilgan.

**1-jadval**

**Ma’ dan o‘rtacha namunasini kimyoviy tahlili natijalari**

Komponentlar	Miqdori, %	Komponentlar	Miqdori, %
SiO <sub>2</sub>	74,46	Na <sub>2</sub> O	0,31
Fe <sub>2</sub> O <sub>3</sub>	3,89	K <sub>2</sub> O	1,20
FeO	2,02	S <sub>общ.</sub>	1,57
TiO <sub>2</sub>	0,19	SO <sub>3</sub>	0,22
MnO	0,16	S <sub>сульфид</sub>	1,56
Al <sub>2</sub> O <sub>3</sub>	5,85	P <sub>2</sub> O <sub>5</sub>	0,21
CaO	2,32	CO <sub>2</sub>	3,08
MgO	1,6	H <sub>2</sub> O	0,10



п.п.п.	4,16
--------	------

Ma'dan o'rtacha namunalarini kimyoviy tahlili shuni ko'rsatadiki, ma'danni o'rganilayotgan namunalarida kremniy miqdori:  $\text{SiO}_2$ -74,46%,  $\text{Al}_2\text{O}_3$  -5,85%,  $\text{Fe}_2\text{O}_3$  -3,89% ni tashkil qildi.

Namunaning probir tahlili "MRI" DM MXMTAT markazida olib borilgan. probir tahlil natijalari 2-jadvalda keltirilgan.

2-jadval

**Ma'dan o'rtacha namunasini probir tahlili natijalari**

Tahlil turi	Miqdori sh/b, Au	Miqdori sh/b, Ag
Kimyoviy	4,11	31,52
Probirniy	4,13	31,55

Ma'dan o'rtacha namunalarini probir tahlili shuni ko'rsatadiki, ma'danni o'rganilayotgan namunalarida oltin miqdori: Au -4,13 sh/b , Ag -31,55 sh/b ni tashkil qildi.

Oltin tarkibli kvarsli flyus sifatida ma'danlarning texnologik xususiyatlari, mis eritishda ishlatiladigan "AGMK" OAJ Ts 00193950-070:2018 "Oltin tarkibli kvarsli flyus ma'dani. Texnik shartlar" talablariga muvofiq o'rganildi.

Ts 00193950-070: 2018 oltin va kumushni qazib olish bilan birga mis eritish zavodlarida flyus sifatida ishlatiladigan oltin tarkibli kvarsli flyus ma'daniga nisbatan qo'llaniladi.

Oltin tarkibli kvarsli flyus ma'dani tashkilotning ushbu standarti talablariga javob berishi va oltin qazib olish korxonalarida belgilangan tartibda tasdiqlangan texnologik reglamentga muvofiq ishlab chiqarilishi kerak.

Oltin tarkibli kvarsli flyus kattaligi bo'yicha sinflarga, aralashmalar tarkibiga ko'ra navlarga bo'linadi;

"Отражательный" sinfidagi oltin tarkibli kvarsli flyus ma'danining kattaligi 1 dan 16 mm gacha 12,6 % ni tashkil qildi;

"Конвертерный" sinfidagi oltin tarkibli kvarsli flyus ma'danining kattaligi 16 dan 50 mm gacha 86,3% ni tashkil qildi;

Ma'danlarning barcha sinflari uchun qo'shni sinf miqdori hajmi bo'yicha 10% dan oshmasligi kerak;

Tomonlarning kelishuviga binoan oltin tarkibli kvarsli flyus navli ma'dan hajmini o'zgartirishga ruxsat beriladi.

3-jadval

**Qizilolmasoy ma'danli maydonining Shimoli-G'arbiy hududi ma'danlarining kimyoviy tahlil natijalari Ts 00193950-070:2018 talablariga muvofiqqligi.**

№ t/r	Ko'rsatkichlar nomi	Bo'linishi				O'rganilgan namuna ko'rsatkichlari	"конвертерный" yoki "отражательный" sinfiga mos kelishi
		"конвертерный" sinfi		"отражательный" sinfi			
		1-nav	2-nav	1-nav	2-nav		
1	Oltinning massa ulushi kammal, g/t	2,0	2,0	2,0	2,0	4,11	Mos keladi /1-nav
2	Kumushning massa ulushi, g/t	Standartlashtirilmagan				31,52	Mos keladi
3	Mishyakning massa ulushi ko'pmas, %	0,5	0,7	0,8	0,8	0,0019	Mos keladi /1-nav
4	Surmaning massa ulushi ko'pmas, %	0,2	0,2	0,3	0,3	0,00022	Mos keladi /1-nav



5	Glinizyom massa ulushi ko'pmas, %	8,0	10,0	12,0	13,0	5,85	Mos keladi /1-nav
6	Kremniyning massa ulishi, kammal, %	70,0	65,0	62,0	60,0	74,46	Mos keladi /1-nav

3- Jadvaldan ko'rinib turibdiki Qizilolmasoy ma'danli maydonining Shimoliy-G'arbiy hududi ma'danlari namunalarining moddiy tarkibiy qismlari va aralashmalarining o'rtacha tarkibiga ko'ra, oltin tarkibli kvarsli flyus ma'danlarining 1-naviga to'g'ri keladi va mis eritish sanoatida xomashyo sifatida foydalanish uchun javob beradi.

Xulosa qilib shuni aytish mumkinki Qizilolmasoy ma'danli maydonining Shimoli-G'arbiy hududi ma'danlari "oltin tarkibli kvarsli flyus" texnik shartlarini qanoatlantiradi va mis eritish zavodlarida 1-nav xomashyo sifatida ishlatish mumkin.

**Foydalanilgan adabiyotlar**

1. Абрамов А.А. Флотационные методы обогащения. М., Недра, 1984, с.38.
2. Стрижко Л.С., Бобохонов Б.А., Рабиев Б.Р., Бобоев И.Р. Технологии переработки золотосодержащих руд // Горный журнал. 2012 г. № 7. с. 45-50.
3. Абрамов А.А. Переработка, обогащение и комплексное использование твердых полезных ископаемых. Том II. Технология обогащения полезных ископаемых. М., 2004, 510с.
4. Mc Mullen J. Gold-copper processing cyanidation optimization of flotation residues // Future Trends in automation in mineral and metal processing. — Preprints of IF AC Workshop, Finland, 22-24 Augst 2000. IFAC, Copy-set Oy, Helsinki, 2000. - p. 18-26.

**TELEKOMMUNIKATSIYA TARMOQLARIDA TRAFIKLARNI SINFLASHTIRISH VA FILTERLASHNING DOLZARBLIGI VA MUAMMOLARI**

**Tojiyeva Feruza Qobiljon**

Doktarant, Muhammad Al-Xorazmiy nomidagi  
Toshkent Axborot texnologiyalari universiteti  
E-mail:11feruza@gmail.com

Bugungi kunda internet tarmog'i taqdim etayotgan xizmatlarning turli xilligi, butun dunyo bo'ylab biznes va tashkilotlarning yangi rivojlanish bosqichiga o'tishda yangi imkoniyatlarni yaratmoqda. Internet xizmatlariga bo'lgan ehtiyoj kundan-kun ortib bormoqda. Ijtimoiy tarmoqlarda ma'lumotlar almashinuvidan tortib, global tarmoqlarda kerakli ma'lumotlarni qidirishdagi barcha amallar internet tarmog'i bilan bog'liqdir. Youtube, Netflix va MegaUpload kabi ilovalar internet tarmoq tuzilishini butunlay o'zgartirdi. Bog'liq ravishda internet foydalanuvchilarining soni ham keskin ortib bormoqda. Bu tarmoq administratorlari va internet xizmat provayderlari uchun katta hajmdagi internet trafignini boshqarish va nazorat qilishda murakkabliklarni keltirib chiqaradi. Bu muammolarni tarmoq trafignini sinflashtirish va filtrlash orqali samarali yechish mumkin. Trafignini sinflashtirish va filtrlash tarmoq unumdorligini oshirishda muhim hal qiluvchi omil hisoblanadi.

So'ngi yillarda yurtimizda ham Internet tarmog'i xizmatlaridan foydalanuvchilar soni keskin ravishda oshib bormoqda. Internet xizmatlarini yaxshilash, jahon standartlari darajasiga yetkazish orqali elektron hukumat tizimini rivojlantirishga davlatimiz tomonidan alohida e'tibor berilmoqda. Jumladan davlatimiz rahbarining 2018 yil 19 fevraldagi "Axborot texnologiyalari va kommunikasiyalari sohasini yanada takomillashtirish chora-tadbirlari to'g'risida"gi farmoni, hamda Butunjahon Internet Tarmog'ida axborot xavfsizligini yanada takomillashtirish chora-tadbirlari to'g'risida 2018 yil 5 sentabrdagi O'zbekiston Respublikasi Vazirlar Mahkamasining qarori bunga yorqin misol bo'ladi. 2023 yil fevral oyi tahlil natijasiga ko'ra, O'zbekiston Respublikasida internet foydalanuvchilari soni 31 milliondan oshgan. Ulardan "Telegram" foydalanuvchilari 18 mln,





“Facebook” 5.6 mln, “Instagram” 4.5 mln, “LinkedIn” 432 ming, “Twitter” 51,6 ming, “Odnoklassniki” 16.7 mln va Youtube foydalanuvchilar soni 57 mln tashkil etadi. Bundan tashqari tarmoqdan ustuvorlikka ega bo'lgan katta, hajmdagi ovozli xizmatlar va moliya o'tkazmalari uzluksiz uzatilinishi lozim. Tadqiqotlar faqat 10-20% tarmoq trafiklari kechikishlarga o'ta sezuvchanligi ko'rsatdi. Shuning uchun tarmoq trafiginini sinflashtirish va filtrlash tarmoq o'tkazish qobiliyatini yaxshilashda ham samarali hisoblanadi. Tarmoq trafiginini sinflashtirish va fitrlash davlat havfsizligi uchun ham juda muhim hisoblanadi.

Internet tarmog'i orqali taqdim etilayotgan barcha xizmatlar foydalanuvchiga sifatli xizmat ko'rsarishga yo'naltirilgan bo'lib, eng muhim vazifalardan biri bu ilovalar buyruqlarga tez javob berishi, fayllar tez yuklanishi, ovoz ravon eshinishi kerak, aks holda mijozlar boshqa aloqa operatorini izlashni boshlaydi. Internetdan foydalana olish kanalining trafiginini boshqarish, prioritetlar(ustuvorliklar) va cheklovlarni sozlash foydalanuvchi talablarini ta'minlashi zarur. Shuningdek protokollar va ilovalar haqidagi axborot administratorga tarmoq foydalanuvchilarni himoya qilish uchun xavfsizlik siyosatini amalga oshirish imkoniyatini beradi.

Trafikni sinflashtirish va filtrlash – turli ilovalar va tarmoq bo'yicha uzatiladigan protokollarning identifikatsiyasini amalga oshirishga ko'maklashuvchi birinchi qadam. Ikkinchi qadam ushbu trafikni boshqarish, optimallashtirish va prioritetlash (usuvor jihatini belgilash) hisoblanadi. Tasniflashdan so'ng barcha paketlar ma'lum protokolga yoki ilovaga tegishlilik bo'yicha belgilanadi, bu esa internet xizmat provayderlari uchun belgilangan ilovalarda xizmat ko'rsatish sifati QoS (Quality of Service)ni ishonchli ta'minlashga yordam beradi, hamda internet xizmat provayderlari uchun o'z infrastrukturalaridan samarali foydalangan holda yangi billing imkoniyatlarini yaratishga imkon beradi.

Shuning uchun bugungi kunda tarmoq traffiginini sinflashtirish va filtrlash muhim va dolzarb muammolardan biri sanaladi. Tarmoq trafiginini sinflashtirish va fitrlash ko'plab yo'nalishlarda ya'ni, yangi ilovalarni qo'shishda tarmoqning ta'sirini o'rganishda, yangi tarmoq infrastrukturasini arxitekturasini loyihalashda va protokollarini qo'llanilishida hamda tarmoq xavfsizlik masalalarini yechishda yordam beradi.

Internetda turli komponentlari o'rtasida o'zaro ishlashi (ta'sirlanishi) va yangi ilovalar paydo bo'lishi ushbu tarmoqning murakkabiligi va xilma-xilligini keskin oshirdi, bu esa trafikni sinflashtirish va filtrlash jarayonini murakkab muammoga aylantirdi. Quyida tarmoq trafiginini sinflashtirish va filtrlashda ayrim muhim muammolari keltirilgan.

Birinchi, foydalanuvchi ma'lumotlarini shifrlash va ularning mahfiyligiga bo'lgan, kundankunga oshib boruvchi talablar zamonaviy Internetda shifrlangan trafik hajmining keskin oshib borishga olib keldi. Shifrlash jarayoni birlamchi axborotni deshifrlashni murakkablashtirish maqsadida ixtiyoriy formatga o'tkazadi. Natijada shifrlangan axborot tarmoq trafiginini identifikatsiyalash uchun tegishli patternlarga ega emas. Binobarin, shifrlangan trafikni aniq sinflashtirish va filtrlash, zamonaviy tarmoqlarda haqiqiy muammoga aylandi.

Ikkinchidan, mashinali o'qitish va statistikada asoslangan usullar va foydali yuklamani tekshirish kabi tarmoq trafiginini tasniflashga taklif qilingan ko'pgina yondashuvlar ekspertlardan patternlarni yoki belgilarni mustaqil ravishda ajratib olishni talab qilishadi. Ushbu jarayonda xatolar uchraydi, ko'pgina vaqt va xarajatlar talab qiladi. Nihoyat, ko'pgina internet-provayderlar fayllar almashish uchun qo'llaniladigan P2P-ilovalarni bloklaydi. Bunga sabab, ularning yuqori darajadagi o'tkazish qobiliyati va mualliflik huquqi bilan muammolardir. Demak, ushbu muammoni hal qilish uchun mazkur ilovalar protokollarni kiritish hamda obfuskatsiya qilish trafikni boshqarish tizimlarni aylanib o'tish uchun qo'llaniladi. Bunday turdagi ilovalarning identifikatsiyasi tarmoq trafigi sinflashtirish va filtrlashda eng murakkab masalalardan biri hisoblanadi.

### Foydalanilgan adabiyotlar

1. Argha Ghosh, Dr.A.Senthilrajan. Research on Packet Inspection Techniques. International Journal of Scientific & Technology Research Volume 8, Issue 11, November 2019.



2. Nahlah Abdulrahman Alkhalidi, Fouad A.Yaseen. FDPHI: Fast Deep Packet Header Inspection for Data Traffic Classification and Management. International journal of Intelligent Engineering & Systems. March 19, 2021.
3. Syifa Maliah Rachmawati, Dong-Seong Kim, and Jae-Min Lee. Machine Learning Algorithm in Network Traffic Classification. Conference: 2021 International Conference on Information and Communication Technology Convergence (ICTC).
4. Muhammad Shafiq, Xiangzhan Yu, Asif Ali Laghari, Lu Yao, Nabin Kumar Karn. Network Traffic Classification Techniques and Comparative Analysis Using Machine Learning Algorithms. Conference: 2016 2nd IEEE International Conference on Computer and Communications (ICCC).
5. Muhammad Sameer Sheikh, Yinqiao Peng. Procedures, Criteria and Machine Learning Techniques for Network Traffic Classification: A Survey.
6. Syifa Maliah Rachmawati, Dong-Seong Kim, and Jae-Min Lee. Machine Learning Algorithm in Network Traffic Classification. 2021 International Conference on Information and Communication Technology Convergence (ICTC).

УДК 677.21.021: 621.97

### ПАХТА ТОЛАСИНИ НАМЛАШНИНГ ЭНЕРГИЯ ТЕЖАМКОР ТЕХНОЛОГИЯСИ

t.f.d., dots. **Usmanov Xayrulla Saydullaevich**  
usmanov.khayrulla@mail.ru  
t.f.n., dots. **Pardaev Xonimkul Normamatovich**  
talaba **Safarov Miraziz Tinchlik o'g'li**  
Toshkent to'qimachilik va yengil sanoat instituti

**Annotatsiya.** Paxta tolasini namlashning energiya tejamkor texnologiyasi ishlab chiqilgan va tola namligini 8,5% gacha etkazishga erishilgan. Paxta tolasini samarali namlash muammosi paxta tolasini namlagichining ko'rish oynasida tolali kondensatorga biriktirilganligi bilan hal qilingan.

**Kalit so'zlar.** Paxta tolasini namlash, kondensator, kirish parametrlari, chiqish parametrlari, optimal qiymatlari.

Paxta tolasining namligi 7-7,5% bo'lsa uni namlab 8,5% ga etkazish talabi meyoriy xujjatlarda keltirilgan [1,2]. Paxta tolasini toylash jarayonidan oldin namlash hisobiga uning fizik mexanik xususiyatlari me'yor talabiga etkaziladi.

Paxta tolasini namlashning energiya tejamkor texnologiyasi ishlab chiqilgan va tola namligini 8,5% gacha etkazishga erishilgan. Paxta tolasini samarali namlash muammosi paxta tolasini namlagichining ko'rish oynasida tolali kondensatorga biriktirilganligi bilan hal qilingan., uning pastki qismida L shaklidagi kamerani o'z ichiga oladi, uning pastki qismida namlik agentining 6 purkagichi (nozullar) mavjud (har bir paxta uchun 2 ta nozul), suv omboriga ulangan. Suv omboridan keyin nozullarga tushadigan suv bosimi paxta tozalash vositalarining ishga tushirilishi bilan bir vaqtning o'zida yoqiladigan nasoslar (bir dona bitta nasos) bilan ta'minlanadi. Shu bilan birga, etkazib beriladigan suv oqimini tartibga solish uchun har bir nozul oldidagi suv o'tkazgichga suv o'lchagich va vana o'rnatilgan [1].

Ortgan suvni to'kish uchun kameraning pastki qismida drenaj trubkasi mavjud. Paxta tolasining namlash kamerasiga kirib kelishini oldini olish uchun kondensator ichiga namlovchi kamerasi bilan ko'rish oynasi orasidagi bog'lanish zonasida visor o'rnatiladi, bu esa kirib kelayotgan paxta tolasining harakatlanish yo'nalishini o'zgartiradi

Ko'chma namlagichning taklif etilayotgan dizayni mohiyati 1-rasmda keltirilgan bo'lib, u paxta tolasini namlagichi bilan uzunlamasına kesimdagi kondansatörning umumiy ko'rinishini sxematik tarzda namoyish etadi.



Ko'rish oynasi 2 da tolali kondensatorning yon tomonida joylashgan paxta tolasi namlagichi 1 tarkibiga mesh baraban 3, teshikli barabanlar 4 va siqish valiklari 5 kiradi. paxta tolasi 7 harakat yo'nalishini yonaltirgich bo'icha 6 o'zgartiriladi.

Paxta tolasini 7 namlash uchun 2-oynaga L shaklidagi namlagich o'rnatilgan bo'lib, uning pastki qismida nasadkalar joylashgan. 8. Kameraning pastki qismida ortiqcha suvni olib tashlash uchun drenaj trubkasi 9 ta'minlanadi. Har ikki shtutser uchun suv bosimi 10 uchun nasos o'rnatiladi, unda suv 11-suv omboridan 12-filtr orqali etkazib beriladi.

Nasoslar 10 avtomatik rejimda har bir jinni qo'shib yoqiladi. Taqdim etilgan suv oqimini o'lchash va boshqarish uchun har bir nozulning 8 oldidagi besleme trubkasiga 15 o'rnatilgan suv o'lchagich 13 va vana 14 o'rnatilgan. Ishlash jarayonida paxta tolasining 7 massasi, to'r barabani 3 atrofida egilib, teshikli tamburlar 4 ga va siqish valiklariga 5 kirishdan oldin, namlagich 1 va visor 6 o'rnatilgan oynani 2 bog'lash zonasida yo'nalishni o'zgartiradi. 10-gachasi nasos va 8 ta naycha yordamida hosil bo'lgan namlik agenti.

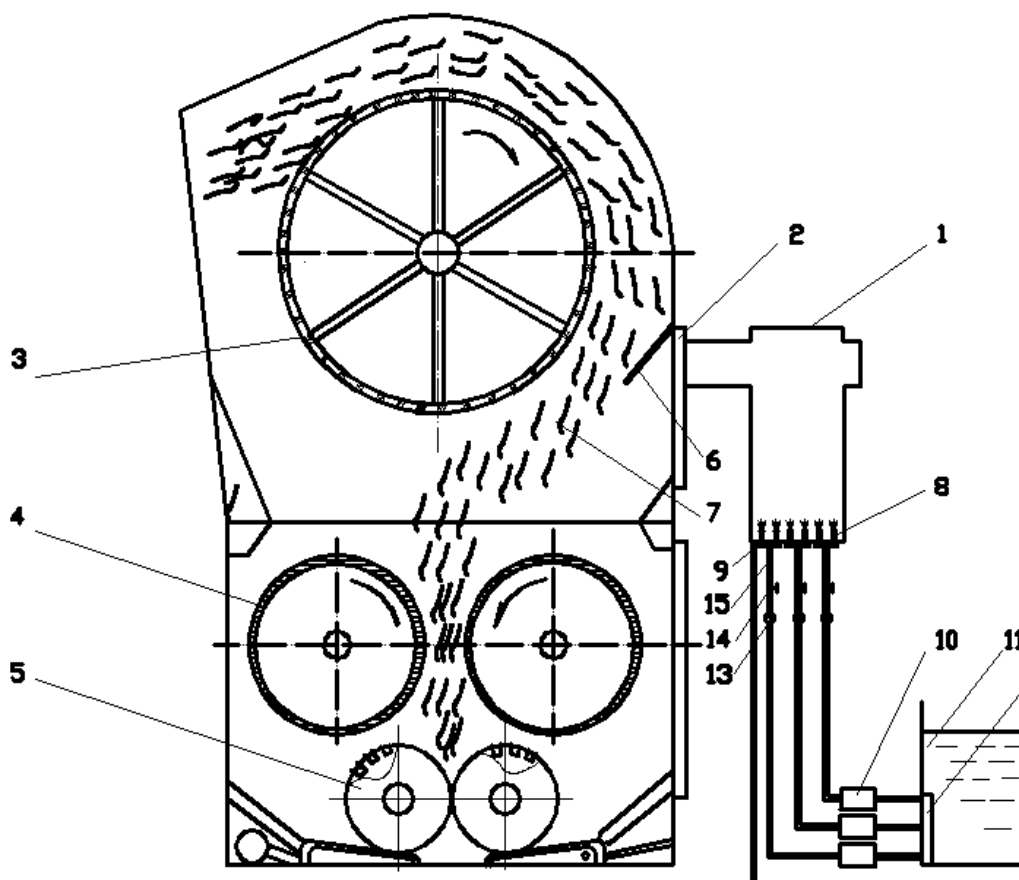

1-rasm. Tolali namlagichli kondensatorning sxematik ko'rinishi

Kameraning pastki qismidagi ortiqcha suvni drenaj trubkasi olib tashlaydi 9. Bunday holda, nasoslar 10 har bir jinni ishga qo'shilishi bilan avtomatik rejimda yoqiladi. Suv 11-gachasi suv omboridan filtrlar orqali kiradi. 12 etkazib beriladigan suvning oqim tezligi suv o'lchagich 13 bilan o'lchanadi va nasadkalar 8 oldidagi besleme trubasiga 15 o'rnatilgan valf 14 bilan tartibga solinadi.

Namlagichning asosiy texnik ko'atlari 1-jadvalda keltirilgan. Qurilma mahalliy komponentlardan ishlab chiqarilgan va xaridorning talabiga binoan ishlashning turli xil variantlarida bajarish imkoniyatiga ega.

Agar tolaning yuqori namligini olish zarur bo'lsa, bug 'namlagichi qo'shimcha ravishda kondanserning tarmoq trubkasiga ulanadi.



Namlagichning asosiy texnik parametrlari

Jadval №1

Asosiy parametrlar	Energiva tejamkor tolani namlash texnologiyasi
- ish unumdorligi, kg / soat	5000
- tola namligining maksimal o'sishi, %	1,9
- Tozalangan suvning maksimal sarfi, l / s	60
- Suvni ortiqcha miqdorda to'kib tashlang, l / s	10
- Suv ta'minoti bosimi, kgf / sm <sup>2</sup>	3
Namlagich elementlarining texnologik o'lchamlari (nominal):	
- namlagich kirish trubasining o'lchami, mm x mm	60 x 480
- visor kattaligi, mm x mm	80 x 480
Umumiy o'lchamlari, mm, endi yo'q:	
- uzunlik	480
- kenglik	140
- balandlik	340
Namlagichning to'liq to'plamining vazni, kg, endi yo'q	36

Taklifning iqtisodiy samaradorligi paxta tolasi kondensatoridan kelib chiqadigan bir xil namlanish, kam energiya sarfi va qurilmaning arzonligi tufayli shakllanadi.

**Foydalangan adabiyotlar:**

1. Paxtani dastlabki ishlash muvofiklashtirilgan texnologiyasi PDI 30-2012, Tashkent: Paxtasanoat ilmiy markazi, 2012 g.
2. O'z DSt 604:2001 «Paxta tolasi. Texnik shartlar». – Toshkent: Uzstandart Tipografiyasi, 2001.- 18 s.
3. O'zbekiston Respublikasi Intellektual mulk agentligidan FAP foydali modeliga 26.06.2019 yildagi 01398-sonli patent olingan.



## БИОМЕДИЦИНА ФАНЛАРИНИ РИВОЖЛАНТИРИШ ЙЎЛИДАГИ ТАДҚИҚОТЛАР

### BIS -MONITORING. BOLALAR ANESTEZIYASIDAGI O'RNI.

Dmitry Rogacheva nomidagi Bolalar Gematologiya,  
Onkologiya va Immunologiyasi milliy tibbiyot ilmiy markazi.  
2-bosqich Ordinatori **Toyirov Furqatjon**

**Annotatsiya.** Ushbu maqola Pediatrik behushlikda BIS (Bispektral indeks) monitoringining asosiy rolini o'rganib, uning tibbiy muolajalar paytida xavfsizlik va aniqlikni oshirishdagi ahamiyatini yoritib beradi. Tadqiqotda mavjud adabiyotlarni tahlil qilish, BIS monitoringida qo'llaniladigan metodikalar, olingan natijalar va bisning Pediatrik behushlikdagi ta'siri bo'yicha keng qamrovli munozaralar mavjud. Maqola kelajakdagi tadqiqot yo'nalishlari bo'yicha asosiy takliflar va takliflar bilan yakunlanadi.

**Kalit so'zlar:** BIS monitoringi, bolalar behushligi, behushlik chuqurligi, xavfsizlik, aniqlik, EEG, Bispektral indeks, adabiyotlarni tahlil qilish.

Pediatrik behushlik dori reaksiyalarining o'zgaruvchanligi, fiziologik farqlar va anestetik vositalarni aniq titrlash zarurati tufayli noyob muammolarni keltirib chiqaradi. EEG (Elektroansefalogramma) tahliliga asoslangan BIS monitoringi behushlik chuqurligini baholash uchun qimmatli vosita sifatida paydo bo'ldi. Ushbu texnologiya Real vaqtda fikr-mulohazalarni ta'minlaydi, anesteziologlarga bolaning xavfsizligini ta'minlash va kerakli sedasyon yoki behushlik chuqurligiga erishish o'rtasida optimal muvozanatni saqlashga yordam beradi.

Bir nechta tadqiqotlar bolalar behushligida BIS monitoringining samaradorligini o'rganib chiqdi. E'tiborli tadqiqotlar uning jarrohlik paytida xabardorlik xavfini kamaytirish, tiklanish vaqtini oshirish va keraksiz anestetik vositalarni qo'llashni minimallashtirish qobiliyatini ta'kidadi. Adabiyotda, shuningdek, yoshga bog'liq EEG naqshlarining ta'siri va yoshga xos BIS ko'rsatmalariga ehtiyoj kabi BIS atrofidagi muammolar va qarama-qarshiliklar ko'rib chiqiladi.

Bis monitoringida qo'llaniladigan metodologiyalar EEG signallarini olish uchun bemorning peshonasiga elektrodni joylashtirishni o'z ichiga oladi. Keyin bu signallar bis qiymatini yaratish uchun mulkiy algoritmlar orqali qayta ishlanadi, bu behushlik chuqurligini 0 dan 100 gacha bo'lgan shkala bo'yicha aniqlaydi. Tadqiqotlar odatda chaqaloqlardan o'spirinlargacha bo'lgan turli xil bolalar populyatsiyasini o'z ichiga oladi va turli xil jarrohlik va diagnostika muolajalarida BIS monitoringini qo'llaydi.

Bis monitoringi yoki Bispektral indeks monitoringi Pediatrik bemorlarda behushlik chuqurligi va ong darajasining ob'ektiv o'lchovini ta'minlash orqali bolalar behushligida muhim rol o'ynaydi. Bispektral indeks (BIS) elektroansefalogramma (EEG) signallarini tahlil qilishdan olingan raqamli qiymat bo'lib, bemorning sedasyon va behushlik darajasini baholashga yordam beradi. Bolalar behushligida BIS monitoringining ba'zi asosiy jihatlari:

#### 1. Anesteziya chuqurligini ob'ektiv baholash:

BIS monitoringi behushlikni boshqarishda qimmatli vosita bo'lib, anestetik vositalarni titrlashda behushlik provayderlariga rahbarlik qilish uchun ob'ektiv chora-tadbirlarni taqdim etadi. Mana sizning bayonotingizdagi asosiy fikrlarning taqsimoti:

Bis monitoringi:

- Bis monitoringi bispektral indeks monitoringi uchun standlar.
- Bu behushlik chuqurligini baholash uchun elektroansefalogramma (EEG) parametrlarini tahlil qiladigan texnologiya.

Ob'ektiv O'lchov:

- BIS monitoringi behushlik chuqurligini ob'ektiv va miqdoriy o'lchashni taklif qiladi.





-Bu sub'ektiv baholashdan farqli o'laroq, behushlikni boshqarishga aniqroq va ma'lumotlarga asoslangan yondashishga imkon beradi.

EEG parametrlari:

- BIS monitori miya tomonidan ishlab chiqarilgan elektr naqshlari bo'lgan turli xil EEG parametrlarini ko'rib chiqadi.

- Bu parametrlarga EEG signalining chastotasi, amplitudasi va boshqa xususiyatlari kiradi.

Raqamli Shkala:

- BIS indeksi bitta raqamli qiymatni beradi.

- Shkala 0 dan 100 gacha, bu erda 0 miya faolligini ko'rsatmaydi (chuqur behushlikni ko'rsatadi) va 100 to'liq uyg'onishni ko'rsatadi.

Anestetik vositalarni titrlash:

- Anesteziya provayderlari anestetik vositalarni titrlash uchun BIS qiymatidan foydalanadilar.

- Maqsad behushlikning optimal darajasini saqlab qolish, etarli bo'lmagan chuqurlikdan (jarrohlik paytida xabardorlikka olib kelishi mumkin) va haddan tashqari chuqurlikdan (bemor uchun xavf tug'dirishi mumkin) qochishdir.

BIS monitoringi behushlik sohasidagi qimmatli texnologiya bo'lib, behushlik chuqurligini ob'ektiv va real vaqtda baholashni taklif qiladi. Bu behushlik provayderlariga jarrohlik muolajalari davomida behushlikning tegishli darajasini saqlashga yordam berish orqali bemorning xavfsizligini oshiradi.

2. Overmedikatsiyadan Qochish:

- Pediatrik bemorlarda haddan tashqari dori-darmonlardan qochish juda muhimdir, chunki ortiqcha behushlik tiklanishning kechikishiga, nafas olish depressiyasiga va boshqa asoratlarga olib kelishi mumkin.

- Bis monitoringi anesteziologlarga anestetik vositalarni jarrohlik amaliyoti uchun etarli darajada titrlash va dozani oshirib yuborish xavfini minimallashtirish imkonini beradi.

3. Jarrohlik Paytida Xabardorlikni Oldini Olish:

- BIS monitoringi jarrohlik paytida xabardorlikni oldini olishga yordam beradi, bu kattalar va Pediatrik bemorlarda tashvish tug'diradi.

- Bisni maqsadli diapazonda ushlab turish orqali behushlik provayderlari bemorlarning ongini tiklash yoki operatsiya ichidagi xabardorlikni boshdan kechirish xavfini kamaytirishi mumkin.

4. Anestetik Boshqarish Bichish:

Pediatrik bemorlar uchun anesteziyani davolashni moslashtirish ularning o'ziga xos fiziologik xususiyatlari va kattalarga nisbatan behushlikka aniq javoblari tufayli juda muhimdir. Bispektral indeks (BIS) monitoringi bu jarayonda muhim rol o'ynaydi va anestetik chuqurlikni aniqroq sozlash uchun vositani taklif qiladi. Bu erda e'tiborga olish kerak bo'lgan ba'zi asosiy fikrlar:

Bolalar Fiziologiyasi:

- Bolalarning metabolizm tezligi, tanadagi suv va yog'larning tarqalishi, organlarning ishlashi kabi fiziologik parametrlari kattalarnikidan sezilarli darajada farq qiladi. Ushbu farqlar dori farmakokinetikasiga ta'sir qiladi va behushlik ta'siriga ta'sir qilishi mumkin.

Bis monitoringi:

-BIS monitoringi-bu elektroansefalogramma (EEG) signallarini tahlil qilish orqali behushlik chuqurligi haqida real vaqtda ma'lumot beruvchi texnologiya. U ong darajasi bilan o'zaro bog'liq bo'lgan bis balini ishlab chiqaradi.

- BIS ballari 0 dan 100 gacha, pastroq qiymatlar behushlikning chuqurroq darajasini va engilroq behushlik yoki uyg'onishni ko'rsatadigan yuqori qiymatlarni ko'rsatadi.

Anestetik chuqurlikni aniq Sozlash:

- Bis monitoringini qo'llash orqali anesteziologlar har bir Pediatrik bemor uchun kerakli ong darajasiga erishish uchun anestetik vositalarni qo'llashni moslashtirishi mumkin.

- Yoshi, vazni va o'ziga xos talablari kabi omillarga asoslanib aniqroq tuzatishlar kiritish qobiliyati behushlikka individual va xavfsizroq yondashishga imkon beradi.

Overmedikatsiyadan Qochish:



- Haddan tashqari davolanish tiklanishning kechikishiga, nojo'ya ta'sirlar xavfining oshishiga va kasalxonada uzoq vaqt yotishiga olib kelishi mumkin. BIS monitoringi behushlikning haddan tashqari chuqurligini oldini olishga yordam beradi va bu asoratlar ehtimolini kamaytiradi.

Xabardorlik xavfini minimallashtirish:

- Pediatrik bemorlar operatsiya ichidagi xabardorlikka ko'proq moyil bo'lishi mumkin, bu operatsiya paytida voqealarni kutilmagan tarzda esga olishdir. BIS monitoringi behushlik chuqurligi bemorning yoshi va holatiga mos kelishini ta'minlash orqali ushbu xavfni minimallashtirishga yordam beradi.

Anesteziyani protsedura turiga moslashtirish:

- Turli xil jarrohlik muolajalar turli chuqurlikdagi behushlikni talab qilishi mumkin. BIS monitoringi anesteziologlarga behushlikni har bir operatsiyaning o'ziga xos ehtiyojlariga moslashtirishga, bemorni parvarish qilishni optimallashtirishga imkon beradi.

Qayta Tiklashni Kuchaytirish:

- Bis monitoringi bilan anestetik boshqaruvni moslashtirish Pediatrik bemorlarning silliq va tezroq tiklanish vaqtlariga yordam beradi, operatsiyadan keyingi asoratlarni kamaytiradi va umumiy natijalarni yaxshilaydi.

BIS monitoringi Pediatrik bemorlar uchun anestetik boshqaruvni tikishda qimmatli vositadir. Bu anesteziologlarga individual yordam ko'rsatishga imkon beradi, operatsiya paytida bemorning qulayligi va xavfsizligini ta'minlash va keyinchalik silliq tiklanishni ta'minlash o'rtasidagi muvozanatni optimallashtiradi.

5. Turli darajadagi stimulyatsiya bilan protseduralar paytida chuqurlikni kuzatish:

- Pediatrik operatsiyalar turli darajadagi stimulyatsiyani o'z ichiga olishi mumkin va anestetik talablar mos ravishda farq qilishi mumkin. BIS monitoringi protseduraning o'zgaruvchan ehtiyojlari asosida real vaqtda sozlash imkonini beradi.

6. Anestetik bilan bog'liq xavflarni kamaytirish:

- Anesteziyaning optimal chuqurligini saqlab, bis monitoringi operatsiyadan keyingi deliryum va kognitiv disfunktsiya kabi behushlik bilan bog'liq asoratlar xavfini kamaytirishga yordam beradi.

7. Tez Tiklanishni Osonlashtirish:

- Bis monitoringi behushlik provayderlariga dori-darmonlarni protsedura davomida etarli darajada behushlik va undan keyin tezroq paydo bo'lishini ta'minlaydigan darajaga titrlash imkonini berish orqali silliq va tezroq tiklanishiga yordam beradi.

Shuni ta'kidlash kerakki, BIS monitoringi qimmatli vosita bo'lsa-da, bemorni har tomonlama parvarish qilishni ta'minlash uchun uni klinik baholash va boshqa monitoring usullari bilan birgalikda ishlatish kerak. Anesteziya provayderlari Pediatrik behushlikda BIS monitoringini qo'llashda bemorning umumiy holatini, kasallik tarixini va jarrohlik amaliyotining o'ziga xos talablarini hisobga olishlari kerak.

Muhokama bo'limi Pediatrik behushlikdagi BIS monitoringining oqibatlarini o'rganib chiqadi va uning behushlik bilan bog'liq xavflarni kamaytirishdagi rolini ko'rib chiqadi. U bisning standart amaliyotga aylanishi imkoniyatlarini o'rganadi bolalar behushligi, xarajatlarning ta'siri va turli yosh guruhlari uchun bis ko'rsatmalarini yanada standartlashtirish zarurati kabi muammolarni muhokama qilish.

### Xulosalar:

Xulosa qilib aytganda, BIS monitoringi Pediatrik behushlik sohasida istiqbolli texnologiya bo'lib, behushlikning optimal chuqurligini saqlashga nozik yondashuvni taklif qiladi. Mavjud adabiyotlar uning samaradorligini tasdiqlovchi muhim dalillarni taqdim etadi, ammo muammolar va tortishuvlar davom etmoqda. Keyingi tadqiqotlar va hamkorlik BIS ko'rsatmalarini takomillashtirish va uning Pediatrik behushlik amaliyotida keng qo'llanilishini aniqlash uchun juda muhimdir.

- Bis monitoringining Pediatrik bemorlarga uzoq muddatli ta'sirini baholash uchun bo'ylama tadqiqotlar o'tkazilgani.
- Pediatrik populyatsiyada turli xil anestetik vositalarning BIS qiymatlariga ta'sirini o'rganilgani.
- BIS monitoringini muntazam Pediatrik behushlik amaliyotiga integratsiyalashning iqtisodiy samaradorligini o'rganilgani.



- Muayyan yosh guruhlariga moslashtirilgan standartlashtirilgan BIS ko'rsatmalarini ishlab chiqish bo'yicha hamkorlik qiling.

Ushbu takliflarni ko'rib chiqish orqali tadqiqotchilar bis monitoringini doimiy ravishda optimallashtirishga hissa qo'shishlari va natijada bolalar behushligining xavfsizligi va aniqligini oshirishlari mumkin.

#### Adabiyotlar.

1. Ganesh A., Watcha M. F. Bispectral index monitoring in pediatric anaesthesia. *Curr. Opin. Anaesthesiol.* 2004; 17 (3): 229—234.
2. Sadhasivam S., Ganesh A., Robison A. et al. Validation of the bispectral index monitor for measuring the depth of sedation in children. *Anesth. Analg.* 2006; 102 (2): 383—388.
3. Davidson A. J. Monitoring the anaesthetic depth in children — an update. *Curr. Opin. Anaesthesiol.* 2007; 20 (3): 236—243.
4. Kern D., Fourcade O., Mazoit J. X. et al. The relationship between bispectral index and endtidal concentration of sevoflurane during anaesthesia and recovery in spontaneously ventilating children. *Paediatr. Anaesth.* 2007; 17(3): 49—54.
5. Mencia S. B., Lopez-Herce J. C., Freddi N. Analgesia and sedation in children: practical approach for the most frequent situations. *J. Pediatr. (Rio J).* 2007; 83 (2): 71—82.
6. Klockars J. G., Hiller A., Ranta S. et al. Spectral entropy as a measure of hypnosis in children. *Anesthesiology* 2006; 104 (4): 708—717.
7. Davidson A. J., Kim M. J., Sangolt G. K. Entropy and bispectral index during anaesthesia in children. *Anaesth. Intens. Care* 2004; 32 (4): 485—493.
8. Wallenborn J., Kluba K., Olthoff D. Comparative evaluation of Bispectral Index and Narcotrend Index in children below 5 years of age. *Paediatr. Anaesth.* 2007; 17 (2): 140—147.
9. Mala T. P., DiNardo J. A., Isaer R. J. et al. Cardiovascular effects of sevoflurane compared with those of isoflurane in volunteers. *Anesthesiology* 1995; 83 (5): 918—928.

### ЎЗБЕК МИЛЛАТИГА МАНСУБ МИГРЕН БИЛАН ХАСТА БЕМОРЛАРДА NOS3 T-786C ГЕНИ ПОЛИМОРФИЗМИНИНГ АҲАМИЯТИ

**Мавланов Маруф Мехриддинович**

Тошкент тиббиёт академияси кўп тармоқли клиникаси  
интенсив неврология бўлими невролог шифокори

**Саидвалиев Фаррух Саидакрамович**

Тошкент тиббиёт академияси, неврология  
ва тиббий психология кафедраси профессор, т.ф.д.  
maruf.m88@mail.ru

**АННОТАЦИЯ:** Ҳозирги кунда дунёда бош оғриқлари аҳолининг асосий қисмини безовта қилиб келувчи муаммо ҳисобланади. Ўлар орасида мигрен касаллиги асосий ўринни эгаллайди ва Жаҳон Соғлиқни Сақлаш ташкилати маълумотига кўра қисқа муддатли ишга лаёқатсизликка олиб келувчи касалликлар орасида учинчи ўринни эгаллайди.

**КАЛИТ СЎЗЛАР:** Мигрен, генетик полиморфизм, NOS3 T-786C, ўзбек силлати

**ИШНИНГ МАҚСАДИ:** Аурали ва аурасиз мигрен билан касалланган ўзбек популяциясидаги беморларда NOS3 T-786C гени полиморфизми мутацияларининг учраш частотасини аниқлаш.

**МАТЕРИАЛ ВА МЕТОДЛАРИ:** Тадқиқот учун ТТА кўп тармоқли клиникаси маслаҳат поликлиникасига 2019-2022 йилларда амбулатор мурожаат қилган беморлар танлаб



олинди. Беморлар 2 гуруҳга бўлинди, I-гуруҳ 72 нафари мигрен 30 нафар соғлом объектларни ташкил қилди. Беморлар бирламчи неврологик кўриқдан ўтказилди, нейрофизиуал ва электронейрофизиологик текширув қилинди ҳамда генетик текширув учун 4 мл қон зардоби олинди. Генетик текширув ТТА Биотиббий технологиялар марказида ўтказилди.

**НАТИЖАЛАР:** Беморларнинг ўртача ёши I-гуруҳда ўртача ёш  $29,5 \pm 1,1$  ёшни, II-гуруҳда эса  $39,0 \pm 10,5$  ёшни ташкил қилди. Жинс бўйича биринчи гуруҳда аёллар  $n=45$ , 62,5%, эркеклар  $n=27$ , 37,2%, соғлом гуруҳимизда эса аёллар  $n=20$ , 66,6%, эркеклар  $n=10$ , 33,4% ни ташкил қилди ва иккала гуруҳда аёллар касалланиши устунлик қилди. Мигреннинг тури бўйича мигреннинг аурасиз тури кўп учради ( $n=45$ , 66,7%). Объектив неврологик кўриқда мигрен билан хаста гуруҳимизда неврологик ўчоқли ўзгаришлар аниқланмади. Беморларда неврофизиуал текширувларда органик ўзгаришлар аниқланмади. Электроэнцефалографик ўзгаришлардан аурали мигрен гуруҳимизда 15% беморларда бош миянинг энса бўлагида фотопароксизмал ўзгаришлар аниқланди. Генетик текширувда (ПЗР-реал вақт) NOS3 T-786C гени полиморфизмига солиштирма гуруҳ ва 20 нафар асосий гуруҳ беморларда текширилди. Асосий гуруҳимизда NOS3 T-786C гени полиморфизми 26,3% беморда гомозигот ва гетерозигот мутацияси аниқланди. Соғлом гуруҳимизда эса 33% инсонларда мутация кузатилди ва гуруҳлар ўртасида статистик фарқ кузатилмади ( $P > 0,05$ ).

**ХУЛОСА:** Ўзбек популяциясига мансуб аурали ва аурасиз мигрен билан хаста беморларда NOS3 T-786C гени полиморфизмининг мутациясининг аҳамияти соғлом одамлар билан солиштириганда кузатилмади.

### АУРАЛИ МИГРЕН ВА ЭПИЛЕПСИЯ КОМОРБИД КЕЛГАН БЕМОЛЛАРДА ГЕНЕТИК ОМИЛЛАРНИНГ ЎЗБЕК МИЛЛАТИДА ЎЗИГА ХОС ХУСУСИЯТЛАРИ

**Мавланов Маруф Мехридинович**

Тошкент тиббиёт академияси кўп тармоқли клиникаси интенсив неврология бўлими невролог шифокори

**Саидвалиев Фаррух Саидакромович**

Тошкент тиббиёт академияси, неврология ва тиббий психология кафедраси профессор, т.ф.д.  
maruf.m88@mail.ru

**АННОТАЦИЯ:** Охириги йилларда дунё бўйлаб барча касалликларнинг келиб чиқиш сабаблири кенг ўрганилиб, асосий этиологик фактор бу генетик мутацияларга бориб тақалмоқда. Кўплаб генлар мутация сабабли юзага келувчи касалликлардан бири бу мигрендир.

**КАЛИТ СЎЗЛАР:** Мигрен, генетик полиморфизм, MTHFR C-677T, NOS3 T-786C, ўзбек силлати

**ИШНИНГ МАҚСАДИ:** Аурали мигрен ва изолирлашган генераллашган эпилепсия (ИГЭ) коморбид келган ўзбек популяциясидаги беморларда MTHFR C-677T ҳамда NOS3 T-786C генлари полиморфизмлари мутацияларини ўрганиш ва касаллик ривожланишидаги аҳамиятини баҳолаш.

**МАТЕРИАЛ ВА МЕТОДЛАРИ:** Тадқиқот учун ТТА кўп тармоқли клиникаси маслаҳат поликлиникасига 2019-2022 йилларда амбулатор мурожаат қилган беморлар танлаб олинди. Беморлар 2 гуруҳга бўлинди, I-гуруҳ 45 нафари мигрен ва ИГЭ коморбид келган беморлар ва II-гуруҳ 72 нафар мигрен билан касалланган беморлар бўлди. Солиштирма генетик текширув учун 30 нафар соғлом объектлар ҳам тадқиқот учун олинди ва III-гуруҳни ташкил қилди. Беморлар бирламчи неврологик кўриқдан ўтказилди, нейрофизиуал ва электронейрофизиологик текширув қилинди ҳамда генетик текширув учун 4 мл қон зардоби олинди. Генетик текширув ТТА Биотиббий технологиялар марказида ўтказилди.



**НАТИЖАЛАР:** Беморларнинг ўртача ёши I-гурухда  $21,1 \pm 1,5$  ёш, II-гурухда  $29,5 \pm 1,1$  ёшни, III-гурухда эса  $39,0 \pm 10,5$  ёшни ташкил қилди. Жинс бўйича биринчи гуруҳда деярли тенг миқдорда аёллар ва эркеклар учради (аёллар  $n=23$ , 51,2%, эркеклар  $n=22$ , 48,8%), иккинчи гуруҳда аёллар  $n=45$ , 62,5%, эркеклар  $n=27$ , 37,2%, соғлом гуруҳимизда эса аёллар  $n=20$ , 66,6%, эркеклар  $n=10$ , 33,4% ни ташкил қилди. Мигреннинг тури бўйича асосий I-гурух беморларда аурали мигрен устунлик қилди ( $n=31$ , 68,9%), II-гурухда эса мигреннинг аурасиз тури кўп учради ( $n=45$ , 66,7%). Объектив неврологик кўрикда мигрен ва ИГЭ коморбид келганда тарқоқ неврологик ўчоқли ўзгаришлар мигрен билан хаста гуруҳимизга нисбатан ишончли кўп учради ( $P < 0,05$ ). Беморларга бош мия нейровизуал текширувида иккала гуруҳда аурали мигрен билан касалланган беморларда Fazekas бўйича микроциркуляциянинг бузилишлари аниқланди, аммо аурали мигрен ва ИГЭ коморбид келган беморларда Fazekas II-III даража устунлик қилган бўлса, аурали мигрен билан касалланган беморларда Fazekas I-II даража устунлик қилди. Электроэнцефалографик ўзгаришлардан фотостимуляцияда аурали мигрен ва ИГЭ билан коморбид касалланган беморларда 70% ҳолатда бош миянинг барча бўлаклари фотопароксизмал активлик кузатилди. Аурали мигрен гуруҳимизда эса 15% беморларда бош миянинг энса бўлагиди фотопароксизмал ўзгаришлар аниқланди. Генетик текширувда (ПЗР-реал вақт) MTHFR C-677T ва NOS3 T-786C генлари полиморфизмларига асосий ва солиштирма гуруҳ беморларда 20 нафардан беморда амда соғлом гуруҳнинг барча объектларида текширилди. Асосий гуруҳимизда MTHFR C-677T ва NOS3 T-786C генларининг гомозигот ва гетерозигот мутациялари мигрен билан касалланган гуруҳдан ва соғлом гуруҳдан ишонли даражада кўп аниқланди ( $P < 0,05$ ).

**ХУЛОСА:** Мигрен ва эпилепсиянинг коморбид келишида MTHFR C-677T ва NOS3 T-786C генлари полиморфизмларининг комбинирлашган муацияси 42,1% ҳолатда учрайди ва бу икки касалликнинг коморбид келишида патогенетик роли борлиги тахмин қилинади ҳамда кенг қўламли текширувлар ўтказиш талаб этилади.

### ФАКТОРЫ РИСКА РАЗВИТИЯ АДЕНОМИОЗА.

Муминова З. А., Рахимова З. А.  
Кафедра акушерства и гинекологии  
Ташкентская медицинская академия

**Аннотация:** Аденомиоз является одной из наиболее актуальных проблем современной гинекологии, оказывающей существенное негативное влияние на социальную адаптацию, работоспособность и качество жизни женщин. Аденомиоз - хроническое эстрогензависимое заболевание, характеризующееся проникновением ткани эндометрия в другие (мышечные, серозные) слои матки вне нормальной локализации, симптомами воспаления, явлениями периферической и центральной чувствительности. Определение факторов риска аденомиоза помогает найти пути снижения частоты этого заболевания.

**Ключевые слова:** аденомиоз, факторы риска, ткани эндометрия.

**Цель исследования** - оценить частоту аденомиоза у гинекологических больных, подвергшихся гистерэктомии; установить их клиничко-анамнестические особенности, факторы риска, проблемы диагностики и лечения.

#### Материалы и методы

Проведено ретроспективное исследование «случай- контроль». В исследование включены 204 женщины, из которых 68 составили 1-ю группу (с гистологический верифицированным аденомиозом), в группу сравнения (2-я группа) вошли 136 пациенток без пролиферативных заболеваний органов малого таза. Показаниями к оперативному лечению в 1-й группе были обильные маточные кровотечения и выраженный болевой синдром, во 2-й группе - пролапс





тазовых органов. Средний возраст женщин в 1-й группе составил  $49,3 \pm 5,51$  года, во 2-й группе -  $48,5 \pm 8,69$  года ( $\chi^2=0,169$ ).

### Результаты и обсуждение

Частота аденомиоза у гинекологических больных, подвергшихся гистерэктомии, составила 33,4%, изолированно аденомиоз регистрировался в 17,9% случаев. Анализ клинико-анамнестических данных показал, что наиболее часто пациенток с аденомиозом беспокоят болевой абдоминальный синдром - 25,8% случаев (95% ДИ 22,0-30,0), нарушения менструального цикла, проявляющиеся длительными, обильными и болезненными менструациями, - 18,9% (95% ДИ 15,6-22,8). В 46,9% случаев (95% ДИ 38,9-55,0) прослеживается сочетание жалоб на тянущие боли внизу живота и обильные, длительные менструации. Сочетание тянущих болей внизу живота, длительных и болезненных менструаций имеет место в 27,6% случаев (95% ДИ 20,9-35,4), нарушения мочеиспускания и запоры встречаются в 13,1% (95% ДИ 8,6-19,6).

### Заключение

Таким образом, в результате проведенного исследования установлено, что 1/3 гинекологических больных, подвергшихся гистерэктомии, страдают аденомиозом. Наиболее часто аденомиоз сочетается с миомой матки и гиперпластическими процессами эндометрия. Основные жалобы пациенток с аденомиозом - обильные и болезненные менструации, которые появляются в достаточно молодом возрасте. Женщины с аденомиозом имеют определенные анамнестические особенности и высокую частоту гинекологических и экстрагенитальных заболеваний, внутриматочных вмешательств, отягощенную наследственность по онкологическим заболеваниям.

UO‘K: 616-06-053.2:578.834.1

## KOVID -19 FONIDA TUG‘ILGAN CHAQALOQLARDA YONBOSH ICHAKNING MORFOLOGIK O‘ZGARISHLARI

**Berdiqulov Nizomiddin**  
Toshkent tibbiyot akademiyasi

**Annatsiya:** Aksariyatimmun a‘zolning periferik antgngg bog‘liq bo‘lgan differentsiyaatsiyasi MALT-tuzilmalarda amalga oshishi adabiyotlardan ma‘lumdir. Kovid-19 infeksiyasi fonida tug‘ilgan chaqaloqlar yonbosh ichagi peyer pilakchalarida ushbu jarayonning orqada qolishi, mikroskopik jihatdan limfoid follikularaning postkapillyar venulalari atrofida T limfotsitlar o‘rniga neytrofil leykotsitlarning ko‘p bo‘lishi yoki umuman T limfotsitlarning son jihatdan kamayishi kuzatiladi. Bu esa, o‘z navbatida ikkilamchi yoki orttirilgan xujayraviy immunotansislik holatini vujudga kelishi bilan namoyon bo‘ladi. Oqibatda, xar qanday virusli va bakterial infeksiyalar ta‘siriga javob reaksiyasini bo‘lmasligi oqibatida serozli gemorragik yoki yiringli enterokolit rivojlanishi bilan davom etadi.

**Kalit so‘zlar:** oshqozon ichak trakti, kovid-19, chaqaloq, postnatal ontogenez, limfoid to‘qima, MALT- tuzilma.

**Muammoning dolzarbligi:** Ikkilamchi immun a‘zoldan biri bo‘lgan yonbosh ichak shilliq qavatlarida joylashgan uyushgan limfoid xujayralar uyushmasi (MALT) to‘qimada morfologik tekshiruvlar o‘tkazishning o‘ziga xosligi, onasida kovid-19 fonida tug‘ilgan chaqaloqlarda aksariyat ichki a‘zolarining rivojlanishidan, jumladan shilliq qavat tuzilmalarining to‘la to‘kis shakllanmaganligi, ichak so‘rg‘ichlari balandligining me‘yoriy ko‘rsatkichlardan past bo‘lishi, shu bilan birga MALT- tuzilmalarining gipolaziyasi va ichki a‘zolari tizimli gipofunksional holatda bo‘lishi bilan xarakterlanadi.



Morfologik tekshirish natijalarining ko'rsatishicha, 7-kunlik avlodda yonbosh ichak Peyer pilakchalari me'yoriy ko'rinishdan tubdan farq qilib, ularda limfoid follikulalarning deyarli shakllanmaganligi, shu sohada oraliq moddaning ko'payganligi, V-ga tobe ohasida limfotsitlar miqdorining kamayganligi, yalang'ochlangan stromada siyrak tolali tuzilmalarning ko'payishi, mukoid bo'kish kabi o'zgarishlar qayd etildi.

Shilliq osti qavatlarida oraliq shishlar, tolali tuzilmalarida bo'kish va xujayraviy tarkibning kamligi bilan xarakterlandi. Shu bilan birga, ichak so'rg'ichlari stromasida va epiteliylar atrofida meeyorda uchraydigan limfotsitlarning keskin kamayganligi aniqlanadi. aksariyat qon tomirlarida venoz to'laqonlik yuelgilari aniqlanadi. keskin to'laqonlik o'choqlari atrofida diapidez qon quyilishlar aniqlanadi. Aksariyat, shilliq qavatlar yuzasida multifokal deskvamatsiya va soxta eroziya o'choqlari aniqlanadi. shilliq osti va mushak qavatlari chegaralarida limfotsit-larning siyrak migratsiyalangan o'choqlari, gistiotsitlar va kam miqdorda fibroblastlarning tomirga yaqin soxalarda proliferatsiyalangan o'choqlari aniqlanadi. Bu manzara kovid-19 fonida ichaklar shilliq qavatida yuza faol yallig'lanish o'choqlarining shakllanganligini va aksariyat venoz qon tomirlarida to'laqonlik, limfoid follikulalarning xujayraviy ko'rsatkichlarini kamayganligi bilan xarakterlanadi. Lmfoid follikula-larning marginal soxalarida V-limfotsitlarning keskin kamayishi, aksariyat makrofagalar aniqlanib, periferiya bo'ylab neytrofillar va kam miqdorda eozinofillar aniqlanadi. Shilliq qavat yuzasida deskvamatsiya, eroziya va chuqur yemirilgan shilliq qavat soxalarda ko'p miqdorda neytrofillarning migratsiyalanishi va jarayonni yiringli tus olganligi aniqlanadi.

Xulosa, kovid19 chaqaloqlar yonbosh ichagidagi MALT tuzilmalarning postnatal ontogenezini rivojlanishdan orqada qolishi, infeksiyasida asosiy o'zgarishlar gumoral va xujayraviy immun tizimning keskin yetishmovchiligi, ikkilamchi infeksiyaning rivojlanishi va yonbosh tchakda serozli gemorragik va yiringli ko'rinishdagi enteritlarning rivojlanishi bilan xarakterlanib, bu o'zgarishlarning asosiy nuqtasi, kovid-19 infeksiyasida immun tizim komponentlarining rivojlanishdan orqada qolishi xisoblandi.

### Foydalanilgan adabiyotlar ro'yxati

1. Долганова А. А. и др. Особенности течения гастропатий у детей //Актуальные вопросы современной медицинской науки и здравоохранения: материалы VII Международной научно-практической конференции молодых учёных и студентов, Екатеринбург, 17-18 мая 2022 г. – Федеральное государственное бюджетное образовательное учреждение высшего образования «Уральский государственный медицинский университет» Министерства здравоохранения Российской Федерации, 2022.
2. Дубровина Ю. А. и др. Мультисистемный воспалительный синдром у детей, перенесших COVID-19 //Вестник Смоленской государственной медицинской академии. – 2022. – Т. 21. – №. 3. – С. 133-141.
3. Ермолаева Ю. А. и др. Описание клинического случая. COVID-19 у ребенка на фоне хронической патологии почек //Инфекция и иммунитет. – 2022. – Т. 12. – №. 3. – С. 585-590.
4. Иванов В. А., Часовская Ю. С. Коронавирусная инфекция-морфология, эпидемиология, патогенез //Интегративные тенденции в медицине и образовании. – 2021. – Т. 2. – С. 52-62.
5. Имомов Х. М. Патоморфология новой коронавирусной инфекции COVID-19 //Экономика и социум. – 2022. – №. 11-1 (102). – С. 583-586.
6. Кайб И. Д. и др. Региональные особенности течения COVID-19 у детей //Российский вестник перинатологии и педиатрии. – 2021. – Т. 66. – №. 4. – С. 306-307.
7. Каладзе Н. Н., Рыбалко О. Н., Вальдхейм Т. А. Последствия бессимптомной формы covid-19 у детей раннего возраста в крымском регионе //Таврический медико-биологический вестник. – 2021. – Т. 24. – №. 4. – С. 27-31.
8. Камкин Е. Г. и др. Профилактика, диагностика и лечение новой коронавирусной инфекции (COVID-19) //Временные методические рекомендации. М.: Министерство Здравоохранения Российской Федерации. – 2020.



**MODDALAR ALMASHINUVI BUZILISHI NATIJASIDA KELIB CHIQUVCHI  
KASSALIKLLAR.QANDLI DIABET KASALLIGI**

Namangan Davlat Universiteti tibbiyot kafedrasida o'qituvchisi  
**Xodjaeva Naimaxon Umirzaqovna**

**Annotatsiya.** Ushbu maqolada moddalar almashinuvi buzilishi natijasida yuzaga keladigan juda ko'p insonlarda paydo bo'lib, xattoki ularning o'limiga sababchi bo'layotgan qandli diabet kassaligi haqida yoritilgan. Uning kelib chiqish sabablari va turlari haqida to'xtalib o'tilgan.

**Kalit so'zlar.** Moddalar almashinuvi. Uglevodlar almashinuvi. Glikogen; Glyukagon; Karbon siklida oksidlanish; Langergens orolchasi; Somatostatin; Insulin;

Insonning barcha organ va sistemalari o'zaro bir-biriga bog'liqlik, bir sistemaning izdan chiqishi boshqasiga ham ta'sir korsatmay qolmaydi. Bunday tizimlardan biri bu moddalar almashinuvi xisoblanadi. Moddalar almashinuviga esa uglevodlar, oqsil va yog'lar almashinuvi misol bo'ladi.

Moddalar almashinuvi odatda uchta asosiy bosqichga:

1. Tayyorlash
2. Universal bosqich
3. Karbon siklida oksidlanishdir

Ayniqsa hozirgi ekologik buzilishlar, insonlarning taabiylilikni inkor etib, barcha sun'iy maxsulotlarni istemolini kuchaytirgan sharoitda bu yanada jaddalashib, insonlarda juda ko'p jiddiy kassaliklar avj olmoqda.

Bugungi kunda olimlar tomonidan moddalar almashinuvi buzilishi oqibatida yuzaga keluvchi qandli diabet kassaligi tabiiy va zamonaviy kassalik deb atalmoqda. Jaxon Sog'liqni Saqlash Tashkiloti mutaxassislarining fikricha, bu kassalik metabolik moddalar almashinuvi buzilishi natijasida yuzaga keladi. Diabet- yunoncha diabeno-o'tib ketaman so'zidan olingan. Oshqozon osti bezining ma'lum bir qismida tiklanmaydigan xolat kelib chiqadi. Oshqozon osti bezining asosiy qismini tashqi sekretor apparat tashkil qilib, asosan pankreatinning asosiy qismini ishlab chiqaradi. Bezning 1-3% foiz qismini langergens orolchasi tashkil etadi. Har birining diametri 150mkm. Bitta orolchada 80dan 200tagacha hujayra mavjud. Langergens orolchasida bir necha xil hujayralar bo'lib, A-glyukagon 25%ni, B-insulin 60-70%ni, somatostatin 10%ni, qolgan hujayralar esa 5%ni tashkil etadi. Insonda energiya xosil bo'lishi uchun sarflanadigan glyukoza ning bir qismi insulin ishtirokida glikogenga aylanadi va zaxiraga o'tadi. So'ng quvvat manbai sifatida mushak va jigarda saqlanadi. Organizmda glyukoza to'g'ridan to'g'ri kelmay qolganda zaxira glikogendan glyukoza xosil bo'ladi va sarflanadi. Agar jigar va mushaklarda to'plangan glyukoza ortsa, insulin uni yog'ga aylantirishga ko'maklashadi. Qonda qand miqdori ko'payganda esa betta hujayra insulin ishlab chiqarishni ko'paytiradi va qand miqdorini jigarga zaxiralab, pasaytiradi. Insulin yetarli darajada ishlab chiqarilmasa qonda qand miqdori ortadi. Beta hujayralar shikastlanganda esa insulin ishlab chiqarilish buziladi, natijada qonda qand miqdori ortadi. qandli diabetning kelib chiqish sabablaridan yana biri bu kuchli stress va to'satdan yuzaga keladigan qo'rquv hamdir. Bunda ham beta hujayralar shikastlanadi va qayta tiklanmaydi. Qandli diabet kassaligi og'irligi jixatdan yengil, o'rtacha va o'ta og'ir xolatda kechishi mumkin. Ushbu kassalikning asosiy to'rtta klinik shakli farqlanadi:

1-tipdagi qandli diabet. Insulinga bog'liq bo'lib, 35yoshgacha bo'lgan odamlar va yosh bolalarda uchraydi, insulinning ishlab chiqarilishi deyarli to'xtaydi va doimiy ineksiya orqali yuborilib turadi.

2-tipdagi qandli diabet. Insulinga bog'liq bo'lmagan turi bo'lib, u qirq va ellikdan oshgan odamlarda uchraydi. Uni paydo bo'lishining sababi to'qimalarning insulinga anormal sezgirligidir. Bu xolatda insulinni ineksiya qilish talab etilmaydi.

3-tipdagi qandli diabet. Simptomatik qandli diabet bo'lib, boshqa kassalik tufayli yuzaga keladi. Shuningdek bir xil dori vositalarini doimiy qo'llash va genetik patologiyalar orqali yuzaga keladi.



4-tipdagi qandli diabet. Bolalik davrida noto'g'ri ovqatlanish orqali yuzaga keladi. Bu kassalik ko'pincha iqlimi issiq mamlakatlarda uchraydi.

Qandli diabet bilan kassalangan inson dori moddalari bilan birgalikda doimo parhezda bo'lishi, turli xil stresslardan uzoq bo'lishi, ochiq xavoda ko'proq sayr qilishlari lozim.

#### Foydalanilgan adabiyotlar:

1. Loltaryov, S.S, Kursina I.T "Fiziologiya Pishavareniya. Uchebn. Posobie Visshaya shkola" 1984yil
2. Mak Myurrey "U. Obmen veshstvu cheloveka". Mir" 1980-yil
3. "Salomatlik kutubxonasi". Ilmiy jurnal. Toshkent 2015yil
4. Ziyo.uz sayti

UO'K: 616-06-053.2:578.834.1

## KOVID-19 INFEKTSIYASI FONIDA RIVOJLANGAN XOMILA OSHQOZONI SHILLIQ QAVATI PATOMORFOLOGIYASI

**Berdiqulov Nizomiddin Suvonovich**  
Toshkent tibbiyot akademiyasi

**Annatsiya.** Kovid-19 pandemiyasi rivojlangan xomiladorlikda, xomilani bachadon ichi rivojlanishining morfologik jixatlari o'rganilmaganligi sababli, biror bir ma'lumotlar keltirilmagan. Kovid-19 fonida perinatal davrning xar xil muddatlarda tug'ilib, nobud bo'lgan chaqaloqlar oshqozon shilliq qavatlarida, turlicha morfologik chalalikning mikroskopik o'zgarishlari bilan birga, shilliq qavatda massiv yoki multifokal deskvamatik gastrit, barcha anatomik qavatlarida to'laqonlik belgilari aniqlandi. Xali to'liq shakllanmagan shilliq qavat stromasida tarqoq xolda intraepitelial limfotsitlar, makrofaglar va boshqa turkumdagi yosh fibroblastlarning shilliq osti qavatida o'choqli to'planganligi aniqlandi.

**Kalit so'zlar:** kovid 19, oshqozon to'qimasi, gastrit, , pnevmoskleroz, deskvamativ eroziv gastrit, patomorfologiya.

**Muammoning dolzarbligi.** Kovid-19 panjemiya-sida 'omiladorlikning o'ziga xos kechishi va xomilani ararlanishi xaqidagi ma'lumotlar xanuzgacha o'rganilmaganligi va onasi kovid-19 bilan ifitsirlangan xomiladorlikdan tug'ilgan chaqaloqlarda immun tizimning morfofunktsional jixatlari to'liq yoritilmagandir. Shu bilan birga agar (SARS-CoV-2) da asosan nishon xujayralari bilan ta'sirlanishi, immun xujayralarning disfunktsiyasiga olib keladi [1]. Natijada kasallik keskin rivojlanishi bilan namoyon bo'ladi.

SARS-CoV-2 qo'zg'atuvchisi, asosan angiotenzin xosil qiluvchi xujayra retseptorlarini (APF-2) zararlashi va virusning replikatsion faolligini oshirishi, xujain xujayrasida piroptozga uchratishi (leykotrienlar, SRB, AAB, MRSA va boshqalar) yallig'lanish jarayonini kuchayishi bilan namoyon bo'ladi. Piroptoz jarayonida xosil bo'lgan oraliq maxsulotlar qo'shni xujayralardan: epitelial xujayra, endotelial xujayralar, alveolyar makrofaglar, semiz xujayralar, yallig'lanish oldi tsitokinlarini (IL-6, IL-8, MIP1 $\alpha$ , MIP1 $\beta$ , MCP1 ) massiv ravishda ajratishi tomir bo'shlig'idagi oq qon tanachalarini: monotsitlar, T-limfotsitlar, makrofaglar, plazmotsit-larni o'ziga jalb etib, yallig'lanishga javoban yuzaga keluvchi reaktivlikni asosan giperergik tusda rivojlanishiga olib keladi [7,8].

**Natijalar.** Respublika patologik anatomiya markazi "Onalar va bolalar patologiyasi" bo'limiga 2020-2021 yil davomida onasida, kovid-19 tasdiqlangan va perinatal davrning turlicha muddatlarida nobud bo'lgan chaqaloqlarning 86 ta autopsiya xolati o'rganildi. Kovid-19 fonida rivojlangan xomilani ovqat xazm qilish tizimidagi morfologik xos jixatlari, oshqozon shilliq qavati MALT-tuzilmalarining xali to'liq shakllanmasdan turib, intarepitelial limfotsitlarning so'rg'ich periferiya-larida turli lokatsiyada joylashganligi, atrofida makrofagalar va plazmotsitlarning to'planganligi, immun tizimning ona qornidaligidayoq virusli infitsirlangan o'choqlarni anglatadi. Aksariyat, shilliq qavat yuzasida mukotsitlar metplastik o'zgargan, ba'zi bir soxalarida gidropik distrofiyaga uchragan mukotsitlar aniqlanadi. oshqozonning fundal soxasi bez tuzilmalarida keskin



o'zgarishlar aniqlanmadi. Xali to'liq shakllanmagan parietal xujayralarda gidropik distrofiya, qo'shimcha xujayralarida eozinofil kiritmalar aniqlandi. Shu bilan birga bosh xujayralarning 400x ko'rish maydonida 3/1 qismida gidropik distrofiya va paranekroz xolatida turganligi aniqlanadi. Bez yo'li atrofini qoplovchi kubsimon epiteliylarida xam sust shakllangan gidropik distrofiya o'choqlari aniqlanadi. bu esa, bez yo'llari deformatsiyasi va yuqorida ko'rsatilgan yezning dimlanishi va bez epiteliylari gidropik distrofiyaning rivojlanishi stimullaydi. Shilliq osti qavatida oraliq shishlar va tolali tuzilmalarda bo'kish o'choqlari aniqlanadi. mushak va seroz qavatlarida keskin o'zgarishlar aniqlanmaydi. Aksariyat anatomik qavatlarida venoz to'laqonlik o'choqlari aniqlandi.

**Xulosa,** Kovid-19 fonida tug'ilgan va nobud bo'lgan chaqaloqlar oshqozonida asosiy o'zgarishlardan asosan, shilliq qava va uning tarkibiy qismlaridagi xujayralarda gidropik distrofiya, MALT tuzilmalarining dislokatsiyasi va oraliq to'qimada shishlarning yuzaga kelganligi aniqlandi.

#### **Foydalanilgan adabiyotlar ro'yxati:**

1. Aleksandrovich Yu. S. i dr. Vedenie detey s zabolevaniem, vyzvannym novoy koronavirusnoy infektsiey (SARS-CoV-2) //Pediatricheskaya farmakologiya. – 2020. – T. 17. – №. 2. – S. 103-118.
2. Valykova L.A., Vladimirov D.O., Krasnopol'skaya A.V., Ivyanskaya N.V., Burenina T.A., Kalabkina M.O., Shirmankina M.V. Multisistemnyy vospalitelnyy sindrom v xode koronavirusnoy infektsii u detey i podrostkov // Mejdunar. jurn. serdtsa i sosudistyx zabolevaniy. 2022. T. 10, № 33.1. S. 10-17.
3. Belan Yu. B. i dr. Klinicheskiy sluchay razvitiya multisistemnogo vospalitel'nogo sindroma u rebenka s novoy koronavirusnoy infektsiey //Detskie infektsii. – 2021. – T. 20. – №. 2. – S. 60-63.
4. Bobrova Ye. V. Klinicheskiy sluchay novoy koronavirusnoy infektsii s multisistemnym vospalitel'nyy sindromom u rebenka //molodejnyy innovatsionnyy vestnik Uchrediteli: Voronejskiy gosudarstvennyy meditsinskiy universitet imeni NN Burdenko. – 2021. – T. 10. – №. S1. – S. 337-340.
5. Volkov A. Ye., Rymashevskiy A. N., Vorcenko I. N. Prenatalnye assotsiatsii s novoy koronavirusnoy infektsiey sarscov-2 (covid-19). Obzor literatury //prenatalnaya diagnostika. – 2022. – T. 21. – №. 1. – S. 6-18.
6. Gazizyanova R.M., Sharafutdinova A.R. Patomorfologicheskaya kartina pri nastuplenii smerti ot infektsionnogo zabolevaniya COVID-19 //Aktualnie voprosi sudebnoy meditsini i prava.– 2020.144-152. Gashina Ye.A., Lobova Ye.F., Belan Yu.B. Ostrie kishechnie infektsii u detey.– 2021.
7. Goncharova A. V. i dr. Klinicheskie i morfologicheskie osobennosti techeniya Covid-19 v usloviyax goroda Almaty //Vestnik Kazaxskogo Natsionalnogo meditsinskogo universiteta. – 2020. – №. 3. – S. 487-489.
8. Demyashkin G. A., Goroxov K. R., Zorin I. A. Morfologicheskie osobennosti cherveobraznogo otrostka pri ostrom appenditsite u detey S COVID-19 //Krymskiy jurnal eksperimentalnoy i klinicheskoy meditsiny. – 2023. – T. 13. – №. 1. – S. 18-22.

UO'K: 616.37 - 002. - 036.11 - 091.5

#### **КОВИД-19 ДА ОШҚОЗОН ОСТИ БЕЗИНИНГ МОРФОЛОГИЯСИ ВА ҚИСҚАЧА ТАВСИФИ**

**Шарипова Барно Эргашевна**

Тошкент тиббиёт академияси

gmail: barnosharipova1995@gmail.com

**Аннотация.** Ковид-19 пандемиясидан кейинги даврда барча паренхиматоз аъзолар жумладан, ошқозон ости безида ривожланадиган патоморфологик ўзгаришларнинг ўзига хос





жихатлари бу, без тўқимаси қон томирлари ички юзаси эндотелийсини зарарланишидир. Жумладан, ковид-19 инфекциясида ошқозон ости беши қон томир эндотелийсининг бўқиши, томир бўшлиғини торайиши натижасида панкреаснинг морфофункционал жихатларини камайиши ва эндокрин тизимидаги продуктив функциясининг камайиши билан боғлиқдир. Айнан, ковид-19 инфекциясида илк бор аниқланган қандли диабет ташхисни айнан 19-33 ёшдагиларда кўп учраши ва касаллик даврида беморларда гипергликемик команинг юзага келиши билан танотогенез механизмини энг оғриқли нуқтаси бўлиб қолди. Айни тадқиқот ишмизда, ковид-19 инфекциясида ошқозон ости бешида юзага келадиган ўзағиршлар хақида қисқача маълумотлар келтирилган.

**Калит сўзлар:** ковид-19, ошқозон ости беши, қандли диабет, гипергликемик кома, патоморфология.

**Муаммонинг долзарблиги.** Ковид-19 пандемиясида паренхиматоз аъзоларда олдиндан ривожланган лекин, кўзиш даврига келмаган ва авж олиш учун инициал босқичини юзага келтира олмаётган касалликларни кескин кўпайишига олиб келди. Айнан ошқозон ости беши билан боғлиқ патологик ўзгаришларнинг ёшга доир ўзгариши, касалланган контингентнинг умрини иккинчи ярмида ривожланадиган касалликларнинг индуцирланиши ва яширин кечаётган касалликларни юзага келиши билан давом этганлиги АҚШ, Япония, Европа олимлари томонидан кўп маротаба келтирилган [1,2,3]. Лекин шунга қарамасдан, ковид-19 пандемиясида вафот этган беморларнинг 10,8% ни гипергликемик кома билан ташхисланиши ва ковид-19 инфекцияси айнан фон бўлиши ёки ушбу касалликларни индуцирлаши хақида маълумотлар келтирилмади ва статистик таҳлилда ушбу кўрсаткичлар бошқа нозологиялар билан ривожланганлиги учун эътибордан четда қолиб кетди. Бу эса, айни тадқиқот ишмизда ёшга доир ковид-19 да ошқозон ости бешида юзага келадиган патоморфологик жараёнларни ўрганиш ва мохиятини тушунтириш орқали аниқ даволаш ва ташхислаш тактикасини белгилаб бериш имконини беради [4,5,6].

**Натижалар.** Республика патологик анатомия марказига олиб келинган мурдалар аутопсияси 2021 йил давомида, аксарият контингентнинг ўртача ёши 50,1 ёшни ташкил этиб, шулардан 56,1% ни 50-55 ёшлилар ташкил этган. Ковид-19нинг экссудация босқичида аксарият шикастланишилар томир эндотелийси хиссасига тўғри келиши ва бунга жавобан кўп миқдорда продукцияланган цитокинларнинг меёрдан бир неча бор ошиб кетганлиги натижада, цитокинли штормда яширин ривожланган ошқозон ости безининг ўткир етишмовчилиги кўринишда юзага келди. Клиник морфологик жихатдан ошқозон ости беши хажми ва вазнини ошганлиги, майда калибрли артерияларида массив тўлақонлик ва ацинуслар атрофида жойлашган перичинар қон томирларнинг массив тўлақонлиги ва вена қон томирлари бўйлаб ривожланган периваскуляр шишлар аниқланган. Айнан, ошқозон ости безининг блш ва тана қисмида шишларнинг юзага келиши, бўлакчали кўриниши ҳам айнан бошча ва тана сохасида хар хил катталиқда бўлиши аниқланди. Микроскопик жихатдан ошқозон ости безининг бўлакчалари ацинар безлари эпителийларининг цитоплазмаси хиралашган, кескин ядролари гиперхромлилиги ўзгарган, без бўшлиқларида мукоид моддаларнинг кескин базофил кўринишда бўлиши аниқланди. Лангерханс оролчалари хажман бош ва тана сохасида катталашган, энтерохромафин хужайраари оралиғида шишлар, хужайраларни ўзида кескин оқсилли дитрофия : гиалин ва гидропик оқсилли дистрофик ўзгаришлар, майда томчи кўринишидаги ёғли дистрофиялар аниқланди. Бўлакчалар оралиғида қон томирларнинг кескин тўлақонлиги, айниқса, веноз қон томирда, без йўллари атрофида лимфомакрофагал инфильтрациясини ривожланиши, аксарият хар бир ацинуснинг 3/1 қисмисекретор эпителийларида паранекроз ўчоқларини кўпайганлиги аниқланди. Без марказидан ўтувчи умумий без йўллари атрофида интерстициал шишларнинг юзага келиши, субкапсуляр қон қуйилиш ўчоқларининг шаклланганлиги аниқланди. Бу ўзағиршларнинг туб мохияти аксарият, гемодинамик бузилишнинг мембраноз типига мансуб бўлиб, томир девори ўтказувчанлигини асосан, профлоген медиаторлар таъсирида юзага келганлигини кўрстади.



**Хулоса,** ковид-19 инфекциясида ошқозон ости безида қуйидаги морфологик ўзгаришлар ривожланган: ацинар безлари эпителийларининг цитоплазмаси хиралашган, кескин ядролари гиперхромлилиги ўзгарган, без бўшлиқларида мукоид моддалар, лангерханс оролчаларидаги шишлар асосан эндокрин хужайраларнинг дистрофик ва некробиотик ўзгаришларига олиб келиши ва клиник морфологик жихатдан қандли диабетнинг ривожланиши билан намоён бўлиши аниқланди.

### Фойдаланилган адабиётлар рўйхати:

1. Correia de Sá T, Soares C, Rocha M. Acute pancreatitis and COVID-19: A literature review //World J Gastrointest Surg. 2021 Jun 27;13(6):574-584
2. Jabłońska B, Olakowski M, Mrowiec S. Association between acute pancreatitis and COVID-19 infection: What do we know? //World J Gastrointest Surg. 2021 Jun 27;13(6):548-562.
3. Kusmartseva I, Wu W, Syed F, Van Der Heide V. Expression of SARS-CoV-2 Entry Factors in the Pancreas of Normal Organ Donors and Individuals with COVID-19. //Cell Metab. 2020 Dec 1;32(6):1041-1051
4. Coate KC, Cha J, Shrestha S, Wang W. et al. SARS-CoV-2 Cell Entry Factors ACE2 and TMPRSS2 Are Expressed in the Microvasculature and Ducts of Human Pancreas but Are Not Enriched in  $\beta$  Cells. //Cell Metab. 2020 Dec 1;32(6):1028-1040.e4.
5. Figueroa-Pizano MD, Campa-Mada AC, Carvajal-Millan E, Martinez-Robinson KG, Chu AR. The underlying mechanisms for severe COVID-19 progression in people with diabetes mellitus: a critical review. //AIMS Public Health. 2021 Oct 26;8(4):720-742.
6. Goyal H, Kopel J, Ristić B, Perisetti A, Anastasiou J, Chandan S, Tharian B, Inamdar S. The pancreas and COVID-19: a clinical conundrum. //Am J Transl Res. 2021 Oct 15;13(10):11004-11013
7. Pandanaboyana S, Moir J, Leeds JS, Oppong K, Kanwar A. SARS-CoV-2 infection in acute pancreatitis increases disease severity and 30-day mortality: COVID PAN collaborative study.// Gut. 2021 Jun;70(6):1061-1069.
8. Bacaksız F, Ebik B, Ekin N, Kılıç J. Pancreatic damage in COVID-19: Why? How? //Int J Clin Pract. 2021 Oct;75(10):e14692.
9. Furong L, Xin Long BZ, Wanguang ZXC, Zhanguo Z. ACE2 expression in pancreas may cause pancreatic damage after SARS-CoV-2 infection. //Clin Gastroenterol Hepatol. 2020;18:2128-2130.e2

УО'К: 616.37 - 002. - 036.11 - 091.5

### КОРОНАВИРУС ИНФЕКЦИЯСИДА ОШҚОЗОН ОСТИ БЕЗИНИНГ ГИСТОКИМЁВИЙ ЖИХАТЛАРИ

**Шарипова Барно Эргаш қизи**  
gmail: barnosharipova1995@gmail.com  
Тошкент тиббиёт академияси

**Аннотация.** Коронавирус инфекциясида ошқозон ости безида кескин гемодинамик бузилишларнинг юзага келиши ва ушбу ўзгаришларни аниқ бир сифат кўрсаткичларини аниқлаш мақсадида, гистокимёвий усуллар орқали ўрганилди. Жумладан ошқозон ости безидаги гемодинамик бузилишларда ривожланган гипоксия жараёнини морфологик субстрати бўлган оралиқ махсулотлар ва нордон табитли махсулотларни кескин хужайра ичи ва хужайрадан ташқарида тўпланиши, безнинг морфофункционал кўрсаткичларини кескин камайтириш ва илк бор аниқланган қандли диабет ёки транзитор гипергликемик холатларнинг юзага келиши ва беморни кома холати аниқланиши билан кечиши ўрганилган. Айнан,



морфологик жихатдан коронавирус инфекциясида ошқозон ости безининг морфологик жихатлари тўла тўқис ўрганилмаганлиги ишни долзарблигини тасдиқлайди.

**Калит сўзлар:** коронавирус инфекцияси, ошқозон ости беши, қандли диабет, гипергликемик кома, патоморфология.

**Муаммонинг долзарблиги.** Коронавирус инфекциясининг иккинчи тўлқинида бутун дунё бўйлаб ўлим кўрсаткичи юқори бўлиши, айнан коронавирус инфекциясида гипергликемик кома ёки диабетик кетоациоз билан ваот этган беморлар жами вафот этганларни 10,78% ни ташкил этиб, юқори летал кўрсаткичи ёшга доир яънада ошишини кўрсатди.

Бу эса, айти тасдиқот ишимизда ёшга доир ковид-19 да ошқозон ости безида юзага келадиган патоморфологик жараёнларни ўрганиш ва мохиятини тушунтириш орқали аниқ даволаш ва ташхислаш тактикасини белгилаб бериш имконини беради [4,5,6].

**Натижалар.** Республика патологик анатомия марказига олиб келинган мурдалар аутопсияси 2021 йил давомида, аксарият контингентнинг ўртача ёши 50,1 ёшни ташкил этиб, шулардан 56,1% ни 50-55 ёшлилар ташкил этган. Ковид-19 да асосан, умумий без йўли, бўлакчалар без йўли ва ацинуслар без йўллари периметри бўйлаб амалага оширилган гистокимёвий бўёқлар ШИФФ бўёқлар тў мовий рангли ШИФФ мусбат тузилмларнинг кескин кўпайиши ( эслатиб ўтамиз ШИФФ мусбат тзилма бу нордон мукополисахарид) натижасида нордон мукополисахаридларнинг гидрофиллиги натижасида шу сохаларда шишиларнинг кучайиши, без йўллари тораишига олиб келган. Натижада ошқозон ости безининг секретлари барча без йўли бўшлиғда тўпланиши ва лимланиши оқибатида клиник морфологик жихатдан ўткир панкреатит, панкреонекроз кўринишида намоён бўлганлиги аниқланди. Жумладан, коронарвирус инфекциясида, ошқозон ости беши қон томирларикенайиши натижасида, гемодикамик бузилишлар, тўқимада нордон мухитни юзага келишига олиб келади. Айнан микроскопик текширишда, блакчалараро ва ацинар безлар майда калибрли қон томирлари ва посткапиллярлар вена қон томирларининг кескин тўлақонлиги, шу сохадаги мухитнинг ксилотали томонга силжишига олиб келган. Шу билан бирга без эпителийлари хиралашган, цитоплазмасида базофил киритмалар, баъзиларида гидропик бўқиш, некробиозга учраган тузилмлари ва лимфа томирларида кескин кенгайишилар аниқланди. Бу эса, клиник морфологик жихатдан ўткир қорин синдромини берган. Гистокимёвий текширимиз орқали олинган маълумотлар тахлили бўйича, аксарият ошқозон ости беши ацинуслари атрофида нордон мукополисахаридларни тўпланиши, бир вақтни ўзида шу сохаларда шишнинг ривожланишига ҳам олиб келади. Натижада бўлакчаларнинг шиш таъсирилда ўзгариши Лангерганс оролчаларининг юмалоқ шаклини чўзинчоқ холатга келишига, таркибидаги махсус энтерофин хужайраларнинг хиралашуши, оарилқда шишларнинг бўлиши, тўқ бўялган хужайралари цитоплазмаси хиралашган, базофил бўялган киритмалар аниқланади. ацинар без эпителийлари 3/1 қисмида яққол тасвирланган некробиоз ўчоқларининг юзага келганлиги, шу сохалардаги эпителий хужайраларида гиалин томчили дистрофиянинг ривожланиши билан тушунтирилиб, жараён қайтмасдир.

**Хулоса,** коронавирус инфекциясида гистокимёвий текширишлар натижасида кўп миқдорда без тузилмлари ва Лангерханс оролчаларида оралиқ шишларнинг кескин ривожланганлиги: ШИФФ мусбат тузилмларнинг хар хил интенсивликда йиғилганлиги билан тушунтирилади. Натижада нордон мукополисахаридларнинг тўпланиши, шу сохада гидрофилликни юзага келтириб, без компонентларини морфофункционал мажрух холатга олиб келайиши ва ўткир ошқозон ости етишмовчилиги кўринишида намоён бўлиши билан характерланади.

### Фойдаланилган адабиётлар рўйхати:

10. Correia de Sá T, Soares C, Rocha M. Acute pancreatitis and COVID-19: A literature review //World J Gastrointest Surg. 2021 Jun 27;13(6):574-584



11. Jabłońska B, Olakowski M, Mrowiec S. Association between acute pancreatitis and COVID-19 infection: What do we know? //World J Gastrointest Surg. 2021 Jun 27;13(6):548-562.
12. Kusmartseva I, Wu W, Syed F, Van Der Heide V. Expression of SARS-CoV-2 Entry Factors in the Pancreas of Normal Organ Donors and Individuals with COVID-19. //Cell Metab. 2020 Dec 1;32(6):1041-1051
13. Coate KC, Cha J, Shrestha S, Wang W. et al. SARS-CoV-2 Cell Entry Factors ACE2 and TMPRSS2 Are Expressed in the Microvasculature and Ducts of Human Pancreas but Are Not Enriched in  $\beta$  Cells. //Cell Metab. 2020 Dec 1;32(6):1028-1040.e4.
14. Figueroa-Pizano MD, Campa-Mada AC, Carvajal-Millan E, Martinez-Robinson KG, Chu AR. The underlying mechanisms for severe COVID-19 progression in people with diabetes mellitus: a critical review. //AIMS Public Health. 2021 Oct 26;8(4):720-742.
15. Goyal H, Kopel J, Ristić B, Perisetti A, Anastasiou J, Chandan S, Tharian B, Inamdar S. The pancreas and COVID-19: a clinical conundrum. //Am J Transl Res. 2021 Oct 15;13(10):11004-11013
16. Pandanaboyana S, Moir J, Leeds JS, Oppong K, Kanwar A. SARS-CoV-2 infection in acute pancreatitis increases disease severity and 30-day mortality: COVID PAN collaborative study.// Gut. 2021 Jun;70(6):1061-1069.
17. Bacaksız F, Ebik B, Ekin N, Kılıc J. Pancreatic damage in COVID-19: Why? How? //Int J Clin Pract. 2021 Oct;75(10):e14692.
18. Furong L, Xin Long BZ, Wanguang ZXC, Zhanguo Z. ACE2 expression in pancreas may cause pancreatic damage after SARS-CoV-2 infection. //Clin Gastroenterol Hepatol. 2020;18:2128-2130.e2

## ALCOHOL-RELATED PERIPHERAL NEUROPATHY

Rahimbayeva G.S.,  
Sotvoldiyev M.M.

Department of Neurology

**Abstract.** The primary aim of this systematic review was to establish the prevalence, character, and risk factors of peripheral neuropathy amongst chronic alcohol abusers and to identify the most appropriate management strategies. In this review, possible pathogenetic mechanisms are also discussed. At present, it is unclear what the pathogenetic mechanisms for the development of neuropathy amongst those who chronically abuse alcohol are, and therefore, it is unknown whether it is attributed to the direct toxic effects of ethanol or another currently unidentified factor.

**Key words:** Alcohol, neuropathy, nerve conduction, disorders.

Data regarding the above parameters were extracted. 27 articles were included in this review, 15 case-control studies, 25 prospective/retrospective cohort studies and 2 randomised control trials, 1 cross sectional study, and 3 population-based studies. The prevalence of peripheral neuropathy amongst chronic alcohol abusers is 46.3% (CI 35.7–57.3%) when confirmed via nerve conduction studies. Alcohol-related peripheral neuropathy generally presents as a progressive, predominantly sensory axonal length-dependent neuropathy. The most important risk factor for alcohol-related peripheral neuropathy is the total lifetime dose of ethanol, although other risk factors have been identified including genetic, male gender, and type of alcohol consumed. There is presently sparse data to support a particular management strategy in alcohol-related peripheral neuropathy, but the limited data available appears to support the use of vitamin supplementation, particularly of B-vitamin regimens inclusive of thiamine.

Alcohol abuse is known to cause a range of neurological disorders, including cerebellar ataxia, confusion, cognitive impairment, and peripheral neuropathy. Neuropathy associated with chronic alcohol abuse may involve large and/or small (including autonomic) fibres and is rather



heterogeneous in its clinicopathological features . Presently, peripheral neuropathy amongst chronic alcohol abusers remains an entity of disputed character and pathogenesis. Its current obscurity is likely attributable to the complex range of physiological derangements that come with chronic alcohol abuse—many of which have the capacity to cause neuropathy. Some of the factors discussed in literature which can attribute to the neuropathy presenting in these patients are the direct toxicity of alcohol, nutritional deficiencies (particularly thiamine and B12), hepatic cirrhosis, impurities of alcoholic beverages (for instance, lead) and deranged blood glucose . The interaction of these factors has not only complicated discerning the most important pathological mechanisms of neuropathy in alcohol abuse, but also prevented characterisation of the typical features as the various elements affect the nervous system differently. Although alcoholic toxicity is not firmly established as the only pathogenic factor in neuropathy amongst alcohol abusers, in this review the entity shall be referred to as “alcohol-related neuropathy”. The aim of this systematic review is to characterise the presentation of alcohol-related peripheral neuropathy, to determine the typical ancillary test results, to establish the importance of various risk factors and to explore the likely pathogenetic mechanisms. Due to the breadth of the literature surrounding this topic, this review shall focus exclusively upon peripheral neuropathy, without discussing autonomic neuropathy

In summary, the present study makes the following conclusions regarding alcohol-related peripheral neuropathy. Alcohol-related peripheral neuropathy is common, with signs and symptoms in 44% of chronic alcohol abusers and representing 10% of polyneuropathies. When utilising NCS to identify subclinical neuropathy amongst alcohol abusers, the rate is higher.

## CHARACTERIZATION OF ALCOHOL-RELATED POLYNEUROPATHY BY MAGNETIC RESONANCE NEUROGRAPHY

Rahimbayeva G.S.,  
Sotvoldiyev M.M.

Department of Neurology

**Abstract.** Alcohol-related polyneuropathy (ALN) is the second most common polyneuropathy (PNP) in the United States and is present in 25%–66% of individuals with alcohol dependence (alcohol-dependent patients [ADP]) [1]. It is characterized by slowly progressive, sensory-dominant symptoms and often incapacitating pain, while motor weakness and autonomic dysfunction occur at later stages [2]. Typically, electrophysiologic and histopathologic findings indicate an axonal neuropathy with predominant small-fiber loss, explaining the painfulness of the disease [4].

**Key words:** neurologic examination, dysfunction, neurography, ethanol.

The exact pathophysiology of ALN is still unclear, but a multifactorial genesis including malnutrition, thiamine deficiency, and direct neurotoxic effects of ethanol and its metabolites is discussed [1]. The diagnostic gold standard in the assessment of PNPs is based on neurologic examinations and nerve conduction studies (NCS); however, well-known limitations make detecting early nerve lesions and identifying spatial nerve lesion patterns difficult . Nerve biopsies are limited to functionally less relevant distal nerves and may not be indicated in patients with a typical clinical history. To date, comprehensive data on the exact extent and distribution of peripheral nerve lesions in ALN are not available, making the understanding of the pathomechanism challenging. High-resolution magnetic resonance neurography (MRN) overcomes the typical limitations of conventional diagnostics by directly visualizing peripheral nerve lesions in vivo . In this study, we aimed to characterize, localize, and quantify peripheral nerve lesions in ADP with and without ALN by MRN in correlation with clinical scores and electrophysiologic results, and in comparison with healthy controls.

### Methods





Thirty-one adult patients with a history of excessive alcohol consumption and age-/sex-matched healthy controls were prospectively examined. In ALN, the pathomechanism is still not sufficiently understood. Histopathologic and electronmicroscopy studies point towards direct axonal damage by ethanol and its metabolites followed by secondary demyelination of sensory and motor nerve fibers. Acetaldehyde, an important metabolite in the degradation of ethanol, binds irreversibly to proteins, creating cytotoxic proteins that adversely affect the function of nerve cells [1]. A subsequent deceleration of the axoplasmic flow in combination with the degradation of axonal enzymes and proteins is hypothesized to be the origin of the secondary demyelination. This alcohol-induced accumulation of altered proteins, together with demyelinating processes at later stages, might explain the observed increase in nerve  $\rho$  in the present study.

Additional nutritional aspects are discussed in the literature, but the results are inconclusive. While thiamine deficiency has known neurotoxic effects, axonal degeneration and PNP occurred in a rat model of alcoholism despite an adequate nutrition status. We cannot exclude an existing thiamine deficiency during the patients' time of chronic alcohol intake as all ADP were treated with vitamin B1 supplements for approximately 1 week starting from the day of their admission, and therewith prior to the conduction of MRN and electrophysiologic examinations. However, a multifactorial genesis of ALN including nutritional and genetic factors is discussed in the literature, potentially explaining that the amount of alcohol did not correlate with clinical or electrophysiologic findings.

### References

1. Chopra K, Tiwari V. Alcoholic neuropathy: possible mechanisms and future treatment possibilities. *Br J Clin Pharmacol.* 2012; 73: 348-362.
2. Sobue G, Koike H. Alcoholic neuropathy. *Med J Aust.* 1982; 2: 274-275.
3. Koike H, Sobue G. Alcoholic neuropathy. *Curr Opin Neurol.* 2006; 19: 481-486
4. Koike H, Mori K, Misu K, et al. Painful alcoholic polyneuropathy with predominant small-fiber loss and normal thiamine status. *Neurology.* 2001; 56: 1727-1732.



## БИОЛОГИЯ ФАНЛАРИНИ РИВОЖЛАНТИРИШ ЙЎЛИДАГИ ТАДҚИҚОТЛАР

### SAVDO MAJMUALARINING EKOLOGIK HOLATINI O'RGANISH (Namangan shahar "Chorsu" dehqon bozori misolida)

Abdurahmonova Mo'jiza  
NamDU iqtidorli talabasi

**Annotatsiya:** Ushbu maqolada savdo majmualarining ekologik holati, u yerda sanitariya-gigiyena qoidalariga amal qilish zarurati tadqiq etilgan. Shuningdek, Namangan shahrida joylashgan "Chorsu" dehqon bozorining ekologik holati, aholi uchun yuzaga kelayotgan noqulayliklar va xududga xos bo'lgan muammolar hamda ularni bartaraf etish imkoniyatlari o'rganilgan.

**Kalit so'zlari:** savdo majmualari, chiqindi, shovqin, tartibsizlik, chang, gigeniya-sanitareya, ovqatlanish shahobchalari.

**Kirish:** Inson ish faoliyatini olib boradigan barcha obyektlarda tozalikka, ozodalikka, tartib intizomga, umuman olganda ekologik talablarga rioya etishi joiz. Shundagina mazkur obyektlarda rivojlanish va ko'zlangan maqsadlarga erishish mumkin.

Inson ish faoliyatini olib boradigan va inson hayotida muhim ahamiyat kasb etadigan ijtimoiy obyektlardan biri bu savdo majmualari hisoblanadi. Barchaga ma'lumki, savdo majmualarida insonning oziq-ovqat, kiyim-kechak, uy-ro'zg'or buyumlari va boshqa shu kabi extiyojlari uchun zarur bo'lgan maxsulotlarning oldi-sotdi ishlari amalga oshiriladi. Ko'rinib turibdiki, agar mazkur obyektida ekologik-sanitariya talablariga rioya qilinmasa oziq-ovqat, kiyim-kechak va uy-ro'zg'or buyumlariga turli zarar yetib, ularning sifatini buzilishiga, oxir oqibat inson salomatligiga jiddiy ta'sir ko'rsatishi mumkin. Bundan tashqari, savdo ishlarini amalga oshirish uchun kelgan insonlar savdo majmuasida kuzatiladigan shovqun-suronlar, tartibsizliklar, chang va g'uborlar hamda tutun kabi juda salbiy ekologik vaziyatdan kuchli zarar ko'rib, salomatliklarini yo'qotishlari ham mumkin. Shu bois, mazkur holatlarni o'rganish, holatni chuqur tahlil qilish va uni bartaraf etish imkoniyatlarini tadqiq etish dolzarb ahamiyatga ega masalalardan hisoblanadi. Ushbu maqsadda Namangan shahrida joylashgan "Chorsu" savdo majmuasi o'rganildi.

**Asosiy qism.** O'zbekiston Respublikasi Vazirlar Mahkamasining 2021-yil 19-noyabrdagi 694-sonli qarorida "Go'sht va go'sht mahsulotlari, sut va sut mahsulotlari, baliq, go'sht va baliqdan tayyorlangan pazandalik mahsulotlarini, qandolatchilik mahsulotlarini sotish sanitariya-epidemiologiya xizmati, veterinariya xizmati talablariga muvofiq maxsus jihozlangan hamda ushbu mahsulotni saqlash va sotishning zarur shart-sharoitlarini ta'minlovchi, umumiy ravishda foydalaniladigan oziq-ovqat mahsulotlarini sotish bo'yicha ixtisoslashtirilgan pavilonlarda amalga oshirilishi belgilangan". Shuningdek, Oziq-ovqat mahsulotlarining sifati va ekologik xavfsizligi to'g'risidagi muhim xujjatlarda oziq-ovqatlarni saqlaydigan va tashiydigan yuridik va jismoniy shaxslar belgilangan normalar va qoidalarga roya etishlari, oziq-ovqat sifati va saqlanishini hamda xavfsizligini ta'minlashi shartligi ko'rsatilgan.

Bundan tashqari sanitariya-epidemiologiya talablariga ko'ra, savdo majmualarda kamida 50 ta rastaga 1 ta rakovena joylashtirilishi shart. Ulardan hodimlar qo'l yuvishda, meva va sabzavodlarni yuvishda, savdo uchun kerakli jixozlarni (pichoq, cho'mich, taxtacha va hokozo) tozalashda foydalaniladi. Rastalardagi peshtaxtalar plastik, zanglamaydigan, tez va oson yuviladigan bo'lishi kerak. Hamda bozor ma'muriyatida kunlik (xaftalik) va mukammal (oylik) tozalash va dizenfeksiyalash ishlari jadval tarzida olib borilishi lozim. Ushbu talablarga savdo majmualarida qanday amal qilinayotganligini o'rganish maqsadida Namangan shahar markaziy savdo majmualaridan biri bo'lgan „Chorsu“ dehqon bozori o'rganildi. O'rganish natijalariga ko'ra, savdo



majmuasidagi holat ekologik talablarga muvofiq emasligi aniqlandi. Ya'ni, savdo rastalarida sotilayotgan sifati tez buziladigan mahsulotlarni muzlatkichsiz, ochiq holda saqlanayotganligi, avtomobillar tirbantligi, shovqinlar, chang-g'uborning ko'pligi aniqlandi.

Bozor hududiga kirishingiz bilan tartibsizlikka guvoh bo'lasiz. Turli xildagi mahsulotlar yani kiyim-kechak, don va don mahsulotlari, poliz ekinlari, go'sht va go'sht mahsulotlari va boshqa turdagi oziq-ovqat mahsulotlarini aralash holda, soatilmogda. Buning natijasida boshqa mahsulotlardagi chang va zararli moddalar bozor hududidagi ovqatlanish shahobchalarida foydalanilgandan so'ng chiqayotgan yog' va ko'mir qoldiqlaridagi zararli va zaharli uchib yuruvchi moddalar ular ustiga qo'nadi. Bu esa ularni sifatining buzilishiga olib keladi (1-rasm).



1-rasm. Namangan "Chorsu" savdo majmuasi

Ushbu savdo majmuasi sotuvchilari bilan suhbat olib borilganda, sotuvchilar: "biz ko'nikib qolganmiz, bu holatga o'zgartirish shart emas, rastalarni o'z hisobimizga qurishimiz kerak bizda yetarli mablag' yo'q, o'zimiz ham gigiyenaga to'g'ri kelmasligini bilamiz" kabi fikrlarni bildirishdi.

Sotuvchilarning baland ovoz bilan haridorlarni jalb qilishga urinishlari, mahsus gigenik vositalarsiz savdo qilishlari savdo madaniyatining pastligidan dalolatdir. Qolaversa, avtomobillar turargohini zichligi va yuzaga kelayotgan tirbantliklar, hosil bo'lgan shovqin aholi va atrof-muhit uchun salbiy ta'sir ko'rsatmoqda.

Savdo-sotiq ishlari natijasida paydo bo'lgan chiqindilar ham asosiy muammolar qatorida yetakchi o'rin egallaydi.

**Xulosa va takliflar.** Bozor hududidagi ekologik holatini yaxshilash uchun quyidagi chora tadbirlarni amalga oshirish maqsadga muvofiq bo'lar edi:

- Bozor hududini kengaytirish, rastalar va mahsulot turlarini tartibga solish.
- Chiqindi bunkerlarini tashkil etish va rasta va yo'laklarda ahlat qutilarini tashlik etish.
- Avtomobillar harahatini nazorat qilish va yo'nalishsiz avtomobillarni cheklash.
- Sotuvchilar orasidagi savdo-sotiq momilasi bo'yicha tushuntirish ishlarini olib berish.
- Ovqatlanish shahobchalarini faoliyatini nazoratga olish.
- Sifati tez buziladigan mahsulotlarini muzlatgichta saqlash va sifat nazoratini kuchaytirish.



Yuqorida sanab o'tilgan barcha ekologik muammolar albatta ekologik ta'limni sustligi va aholi o'rtasida ekologik madaniyatning yaxshi rivijlanmaganligidan dalolatdir.

# МУНДАРИЖА \ СОДЕРЖАНИЕ \ CONTENT

## ХУҚУҚ ФАНЛАРИНИ РИВОЖЛАНТИРИШ ЙЎЛИДАГИ ТАДҚИҚОТЛАР

МАҲКУМЛАРНИ МЕҲНАТГА ЖАЛБ ҚИЛИШНИ ТАШКИЛ ЭТИШДА АЙРИМ РИВОЖЛАНГАН ХОРИЖИЙ МАМЛАКАТЛАР ТАЖРИБАСИ	
Акромов Бурхонхўжа Баходирович.....	5
ЖАЗОНИ ИЖРО ЭТИШ ТИЗИМИДА ХУСУСИЙ СЕКТОР ИШЛАБ ЧИҚАРИШИНИ ТАШКИЛ ЭТИШ ИСТИҚБОЛЛАРИ	
Акромов Бурхонхўжа Баходирович.....	7

## ФАЛСАФА ФАНЛАРИНИ РИВОЖЛАНТИРИШ ЙЎЛИДАГИ ТАДҚИҚОТЛАР

ТРАДИЦИОНАЛИЗМ КАК НАПРАВЛЕНИЕ ЗАПАДНОЙ ФИЛОСОФИИ XX ВЕКА: НЕКОТОРЫЕ РАЗМЫШЛЕНИЯ	
Бекбаев Рауф Рустамович.....	10
SHRI AUROBINDI GXOSH FALSAFASIDA ONG MASALASI	
Boydadayev Abdurroxmon Tolibjon o'g'li11	

## ТАРИХ ФАНЛАРИНИ РИВОЖЛАНТИРИШ ЙЎЛИДАГИ ТАДҚИҚОТЛАР

UNDERSTANDING THE LIFE OF MUSLIMS IN POST-9/11 AMERICA	
Otabek Anvarovich Mavlonov.....	13

## ФИЛОЛОГИЯ ФАНЛАРИНИ РИВОЖЛАНТИРИШ ЙЎЛИДАГИ ТАДҚИҚОТЛАР

TILSHUNOSLIKDA MULOQOT VA UNING FUNKSIYALARI	
F.T. Temirova.....	15
"LOKALLIK" IN UZBEK LINGUISTICS	
Ergashova Mukhayyo Valijonovna, A. Yuldashboeva, A. Emirvalieva.....	17
PHONOLOGICAL LEVEL AND LOCALITY	
Ergashova Mukhayyo Valijonovna, M. Alijonova, Z. Ismoilova.....	19
CULTURAL CHANGES IN THE PROCESS OF GLOBALIZATION AND ITS REFLECTION IN LANGUAGE	
Ergashova Mukhayyo Valijonovna, S. Khakimova, A. Ismailov.....	21
ЯЗЫКОВЫЕ ОСОБЕННОСТИ КИНОИДИОМ (НА МАТЕРИАЛЕ ВЫРАЖЕНИЙ ИЗ КОМЕДИИ «ИВАН ВАСИЛЬЕВИЧ МЕНЯЕТ ПРОФЕССИЮ»)	
Худайберганаев Шухрат Эркинович.....	24
O'ZBEKISTON VA OLMONIYADAGI URF-ODATLARNI TAHLIL QILISH	
Qosimova M.N., Mirjalol Maxmudov Maqsud o'g'li.....	26
TEACHING METHOD	
Rahmatova Saodat Baxrinovna.....	28
THE IMPORTANCE OF USING COMMUNICATIVE LANGUAGE TEACHING METHOD IN TEACHING ENGLISH TO SECONDARY SCHOOL PUPILS	
Olimova Gulchehra Mannon qizi, Sharipova Sarvinoz Sayfiddin qizi.....	29

## АДАБИЁТ ФАНЛАРИНИ РИВОЖЛАНТИРИШ ЙЎЛИДАГИ ТАДҚИҚОТЛАР

ОСОБЕННОСТИ ОБРАЗА МАРТИНА ИДЕНА В ОДНОИМЕННОМ РОМАНЕ ДЖЕКА ЛОНДОНА «МАРТИН ИДЕН»	
Халима Астанова.....	31
XORAZMIY. MUNABBATNOMA	
Абдуллаев Фазлиддин Рахмидин угли.....	33



## ИҚТИСОД ФАНЛАРИНИ РИВОЖЛАНТИРИШ ЙЎЛИДАГИ ТАДҚИҚОТЛАР

ВАЖНОСТЬ ИСПОЛЬЗОВАНИЯ МАРКЕТИНГА В РОЗНИЧНОЙ ТОРГОВЛЕ Машарипова Манзура Алимбаевна.....	39
--	----

## ПЕДАГОГИКА ФАНЛАРИНИ РИВОЖЛАНТИРИШ ЙЎЛИДАГИ ТАДҚИҚОТЛАР

YOSHLARNING INNOVATSION FIKRLASHIGA TA'SIR ETUVCHI TASHQI OMILLAR Abdurahmonova Kamola Erkinovna.....	41
TEACHING HOW TO LISTEN. BLENDED LEARNING FOR THE DEVELOPMENT AND ASSESSMENT OF LISTENING SKILLS IN A SECOND LANGUAGE Marimova Fotimajon Jabborberdi qizi.....	42
“МАКТАВГАСНА ТА’ЛИМ TASHKILOTLARIDA INNOVATSION O‘YIN TEXNOLOGIYALARINI JORIY ETISH” Maxmudova Nasiba Nurmuxammetovna.....	44
ЭФФЕКТИВНЫЕ МЕТОДЫ ОБУЧЕНИЯ ЧАСТЕЙ РЕЧИ В НАЧАЛЬНЫХ КЛАССАХ Бобоёрова Мухлисабону Элёр кизи.....	46
ТА’ЛИМДА БАҲОЛАШ МЕЗОНЛАРИ ВА УНИНГ ПЕДАГОГИК МОҲИЯТИ Қаюмов Бахтияр Ишбаевич, Иброхмова Н.Д.....	48
“МАКТАВГАСНА ТА’ЛИМ TASHKILOTLARIDA NUTQ O‘STIRISH MASHG‘ULOTLARINI TASHKIL ETISH” Mavlyanova Zohida Karimjonovna, Jamoldinova Malika Kimsanboyevna.....	49
КОМБИНАТОРИК FIKRLASH KO‘NIKMASININING DOLZARBLIGI Nabiyev Farrux Abduraximovich, Alixanova Nilufar Baxtiyorovna.....	51
ПРЕИМУЩЕСТВА ИСПОЛЬЗОВАНИЯ ИНТЕРАКТИВНЫХ МЕТОДОВ В ПРЕПОДАВАНИИ РУССКОЙ ЛИТЕРАТУРЫ Саидова Зарифахон Усканбаевна.....	53
ТА’ЛИМДА INNOVATSION KLASTERNI AMALGA OSHIRISHDA BOSHQARUVNING O‘ZIGA XOS XUSUSIYATLARI Kuchkarov Sarvar Sattorovich.....	55
МЕТОДОЛОГИЯ НАУЧНОГО ПОИСКА ПО ЭФФЕКТИВНОМУ УПРАВЛЕНИЮ ПЕДАГОГИЧЕСКИМ КОЛЛЕКТИВОМ Ибрагимова Заретта Алихановна.....	58
TIKUVCHILIK KASBIGA YO‘NALTIRILGAN ONLAYN KURSLARNING ANAMIYATI VA ULARNI ISHLAB CHIQUISH METODIKASI M.A.Aripjanova, Sh.Shermaxamatova, I.Mexmonqulova.....	61

## ТАСВИРИЙ САЊАТ ФАНЛАРИНИ РИВОЖЛАНТИРИШ ЙЎЛИДАГИ ТАДҚИҚОТЛАР

TASVIRIY SAN‘ATDA PORTRET JANRINING OBRAZLI TALQINI Yusupova Shoxista Alimjanovna, Safarova Sevara Ulug‘bek qizi.....	63
--	----

## ТЕХНИКА ФАНЛАРИНИ РИВОЖЛАНТИРИШ ЙЎЛИДАГИ ТАДҚИҚОТЛАР

ЗАЩИТА ВОДНЫХ РЕЗЕРВУАРОВ ОТ ЗАГРЯЗНЕНИЯ Пердебаев Тимур, Абдиганиева Гулшад.....	65
QIZILOLMASOY MA‘DANLI MAYDONINING SHIMOLI-G‘ARBIY HUDUDI MA‘DANLARINI MODDIY TARKIBINI O‘RGANISH VA “OLTIN SAQLOVCHI KAVRSI FLYUS” TALABLARIGA MOSLIGINI TEKSHIRISH Normurodov Azizbek Anarqul o‘g‘li.....	67
TELEKOMMUNIKATSIYA TARMOQLARIDA TRAFIKLARNI SINFLASHTIRISH VA FILTERLASHNING DOLZARBLIGI VA MUAMMOLARI Tojiyeva Feruza Qobiljon.....	69
PAHTA TOLASINI NAMLASHNING ENERGIYA TEJAMKOR TEXNOLOGIYASI Usmanov Xayrulla Saydullaevich, Pardaev Xonimkul Normamatovich, talaba Safarov Miraziz Tinchlik o‘g‘li.....	71

## БИМЕДИЦИНА ФАНЛАРИНИ РИВОЖЛАНТИРИШ ЙЎЛИДАГИ ТАДҚИҚОТЛАР

BIS -MONITORING. BOLALAR ANESTEZIYASIDAGI O'RNI <b>To'irov Furqatjon</b> .....	74
ЎЗБЕК МИЛЛАТИГА МАНСУБ МИГРЕН БИЛАН ХАСТА БЕМОРЛАРДА NOS3 T-786C ГЕНИ ПОЛИМОРФИЗМИНИНГ АҲАМИЯТИ <b>Мавланов Маруф Мехриддинович, Саидвалиев Фаррух Саидкрамович</b> .....	77
АУРАЛИ МИГРЕН ВА ЭПИЛЕПСИЯ КОМОРБИД КЕЛГАН БЕМОРЛАРДА ГЕНЕТИК ОМИЛЛАРНИНГ ЎЗБЕК МИЛЛАТИДА ЎЗИГА ХОС ХУСУСИЯТЛАРИ <b>Мавланов Маруф Мехриддинович, Саидвалиев Фаррух Саидкрамович</b> .....	78
ФАКТОРЫ РИСКА РАЗВИТИЯ АДЕНОМИОЗА <b>Муминова З. А., Рахимова З. А.</b> .....	79
KOVID -19 FONIDA TUG'ILGAN CHAQALOQLARDA YONBOSH ICHAKNING MORFOLOGIK O'ZGARISHLARI <b>Berdiqulov Nizomiddin</b> .....	80
MODDALAR ALMASHINUVI BUZILISHI NATIJASIDA KELIB CHIQUVCHI KASSALIKLLAR.QANDLI DIABET KASALLIGI <b>Xodjaeva Naimaxon Umirzaqovna</b> .....	82
KOVID-19 INFEKTSIYASI FONIDA RIVOJLANGAN XOMILA OSHQOZONI SHILLIQ QAVATI PATOMORFOLOGIYASI <b>Berdiqulov Nizomiddin Suvonovich</b> .....	83
КОВИД-19 ДА ОШҚОЗОН ОСТИ БЕЗИНИНГ МОРФОЛОГИЯСИ ВА ҚИСҚАЧА ТАВСИФИ <b>Шарипова Барно Эргашевна</b> .....	84
КОРОНАВИРУС ИНФЕКЦИЯСИДА ОШҚОЗОН ОСТИ БЕЗИНИНГ ГИСТОКИМЕВИЙ ЖИХАТЛАРИ <b>Шарипова Барно Эргаш кизи</b> .....	86
ALCOHOL-RELATED PERIPHERIAL NEUROPATHY <b>Rahimbayeva G.S., Sotvoldiyev M.M.</b> .....	88
CHARACTERIZATION OF ALCOHOL-RELATED POLYNEUROPATHY BY MAGNETIC RESONANCE NEUROGRAPHY <b>Rahimbayeva G.S., Sotvoldiyev M.M.</b> .....	89

## БИОЛОГИЯ ФАНЛАРИНИ РИВОЖЛАНТИРИШ ЙЎЛИДАГИ ТАДҚИҚОТЛАР

SAVDO MAJMUALARINING EKOLOGIK HOLATINI O'RGANISH (Namangan shahar "Chorsu" dehqon bozori misolida) <b>Abdurahmonova Mo'jiza</b> .....	91
---	----

**TADQIQOT.UZ**  
**ТОМОНИДАН ТАШКИЛ ЭТИЛГАН**

**"ЯНГИ ЎЗБЕКИСТОН: ИННОВАЦИЯ, ФАН ВА ТАЪЛИМ"**  
**МАВЗУСИДАГИ РЕСПУБЛИКА 59-КЎП ТАРМОҚЛИ**  
**ИЛМИЙ МАСОФАВИЙ ОНЛАЙН КОНФЕРЕНЦИЯ МАТЕРИАЛЛАРИ**

**(1-қисм)**

**Маъсул муҳаррир:** Файзиев Шохруд Фармонович  
**Мусахҳих:** Файзиев Фаррух Фармонович  
**Саҳифаловчи:** Хуршид Мирзахмедов

Эълон қилиш муддати: 30.12.2023