



Tadqiqot.uz

O'ZBEKISTON RESPUBLIKASI VA XORIJY OLIY TA'LIM MUASSASALARI  
PROFESSOR-O'QITUVCHILARI, YOSH OLIMLAR, DOKTORANTLAR,  
MAGISTRANTLAR VA IQTIDORLI TALABALAR

DAVRIYLIGI: 2018-2024

RESPUBLIKA KO'P TARMOQLI

ILMIY KONFERENSIYA

# YANGI O'ZBEKISTON: 2024

CONFERENCES.UZ

ILMIY TADQIQOTLAR

| ANJUMAN | КОНФЕРЕНЦИЯ | CONFERENCES |

MATERIALLAR TO'PLAMI

MART  
№62  
NAMANGAN



CONFERENCES.UZ

**ЯНГИ ЎЗБЕКИСТОН:  
ИЛМИЙ ТАДҚИҚОТЛАР  
1-ҚИСМ**

---

**НОВЫЙ УЗБЕКИСТАН:  
НАУЧНЫЙ ИССЛЕДОВАНИИФ  
ЧАСТЬ-1**

---

**NEW UZBEKISTAN:  
SCIENTIFIC RESEARCH  
PART-1**

**ТОШКЕНТ-2024**



УЎК 323(575.1)(063)  
КБК 66.3(5Ў)я43  
Й-18

«ЯНГИ ЎЗБЕКИСТОН: Илмий тадқиқотлар» [Тошкент; 2024]

«Янги Ўзбекистон: Илмий тадқиқотлар» мавзусидаги республика 61-қўп тармоқли илмий масофавий онлайн конференция материаллари тўплами, 31 март 2024 йил. – Тошкент: «Tadqiqot», 2024. – 93 бет

Ушбу Республика-илмий онлайн даврий анжуманлар «Харакатлар стратегиясидан – Тараққиёт стратегияси сари» тамойилига асосан ишлаб чиқилган еттига устувор йўналишдан иборат 2022 – 2026 йилларга мўлжалланган Янги Ўзбекистоннинг тараққиёт стратегияси мувофик: – илмий изланиш ютуқларини амалиётга жорий этиш йўли билан фан соҳаларини ривожлантиришга бағишланган.

Ушбу Республика илмий анжуманлари таълим соҳасида меҳнат қилиб келаётган профессор - ўқитувчи ва талаба-ўқувчилар томонидан тайёрланган илмий тезислар киритилган бўлиб, унда таълим тизимида илғор замонавий ютуқлар, натижалар, муаммолар, ечимини кутаётган вазифалар ва илм-фан тараққиётининг истиқболдаги режалари тахтил қилинган конференцияси.

**Маъсул муҳаррир:** Файзиев Шохруд Фармонович, ю.ф.д., доцент.

## **1. Ҳуқуқий тадқиқотлар йўналиши -**

Профессор в.б., ю.ф.н. Юсувалиева Раҳима (Жаҳон иқтисодиёти ва дипломатия университети)

## **2. Фалсафа ва ҳаёт соҳасидаги қарашлар -**

Доцент Норматова Дилдора Эсоналиевна (Фарғона давлат университети)

## **3. Тарих саҳифаларидаги изланишлар -**

Исмаилов Хусанбой Маҳаммадқосим ўғли (Ўзбекистон Республикаси Вазирлар Маҳкамаси ҳузуридаги Таълим сифатини назорат қилиш давлат инспекцияси)

## **4. Социология ва политологиянинг жамиятимизда тугган ўрни -**

Доцент Уринбоев Хошимжон Бунатович (Наманган муҳандислик-қурилиш институти)

## **5. Давлат бошқаруви -**

Доцент Шакирова Шохида Юсуповна (Жаҳон иқтисодиёти ва дипломатия университети "Беш муҳим ташаббус" маркази раҳбари)

## **6. Журналистика -**

Тошбоева Барноҳон Одилжоновна (Андижон давлат университети)

## **7. Филология фанларини ривожлантириш йўлидаги тадқиқотлар –**

Самигова Умида Хамидуллаевна ("Kinder land of Asia" НТМ ўқув ва тарбия ишлари бўйича директор ўринбосари)

## **8. Адабиёт -**

PhD Абдумажидова Дилдора Раҳматуллаевна (Тошкент Молия институти)

## **9. Иқтисодиётда инновацияларнинг тугган ўрни -**

Phd Воҳидова Меҳри Хасанова (Тошкент давлат шарқшунослик институти)

## **10. Педагогика ва психология соҳаларидаги инновациялар -**

Турсунназарова Эльвира Таҳировна (Ўзбекистон давлат жаҳон тиллари университети, таржимонлик факультети, инглиз тили амалий таржимаси кафедраси в.б. доценти, PhD)

## **11. Жисмоний тарбия ва спорт -**

Усмонова Дилфузахон Иброҳимовна (Жисмоний тарбия ва спорт университети)

## **12. Маданият ва санъат соҳаларини ривожланиши -**

Тоштемиров Отабек Абидович (Фарғона политехника институти)

## **13. Архитектура ва дизайн йўналиши ривожланиши -**

Бобохонов Олтибой Раҳмонович (Сурхандарё вилояти техника филиали)



## 14.Тасвирий санъат ва дизайн-

Доцент Чариев Турсун Хуваевич (Ўзбекистон давлат консерваторияси)

## 15.Муסיқа ва хаёт-

Доцент Чариев Турсун Хуваевич (Ўзбекистон давлат консерваторияси)

## 16.Техника ва технология соҳасидаги инновациялар -

Доцент Нормирзаев Абдукаюм Рахимбердиевич (Наманган муҳандислик-қурилиш институти)

## 17.Физика-математика фанлари ютуқлари -

Доцент Соҳадалиев Абдурашид Мамадалиевич (Наманган муҳандислик-технология институти)

## 18.Биомедицина ва амалиёт соҳасидаги илмий изланишлар -

Т.ф.д., доцент Маматова Нодира Мухтаровна (Тошкент давлат стоматология институти)

## 19.Фармацевтика -

Жалилов Фазлиддин Содикович, фарм.ф.н., доцент, Тошкент фармацевтика институти, Дори воситаларини стандартлаштириш ва сифат менежменти кафедраси мудири

## 20.Ветеринария -

Жалилов Фазлиддин Содикович, фарм.ф.н., доцент, Тошкент фармацевтика институти, Дори воситаларини стандартлаштириш ва сифат менежменти кафедраси мудири

## 21.Кимё фанлари ютуқлари -

Рахмонова Доно Қаххоровна (Навоий вилояти табиий фанлар методисти)

## 22.Биология ва экология соҳасидаги инновациялар -

Йўлдошев Лазиз Толибович (Бухоро давлат университети)

## 23.Агропроцессинг ривожланиш йўналишлари -

Доцент Сувонов Боймурод Ўралович (Тошкент ирригация ва қишлоқ хўжалигини механизациялаш муҳандислари институти)

## 24.Геология-минерология соҳасидаги инновациялар -

Phd доцент Қаххоров Ўктам Абдурахимович (Тошкент ирригация ва қишлоқ хўжалигини механизациялаш муҳандислари институти)

## 25.География-

Йўлдошев Лазиз Толибович (Бухоро давлат университети)

---

*Тўпламга киритилган тезислардаги маълумотларнинг ҳаққонийлиги ва иқтибосларнинг тўғрилигига муаллифлар масъулдир.*

© Муаллифлар жамоаси

© Tadqiqot.uz

Page Maker\Верстка\Саҳифаловчи: Хуршид Мирзахмедов

Контакт редакций журналлов. [www.tadqiqot.uz](http://www.tadqiqot.uz)  
ООО Tadqiqot город Ташкент,  
улица Амира Темура пр.1, дом-2.  
Web: <http://www.tadqiqot.uz/>; E-mail: [info@tadqiqot.uz](mailto:info@tadqiqot.uz)  
Тел: (+998-94) 404-0000

Editorial staff of the journals of [www.tadqiqot.uz](http://www.tadqiqot.uz)  
Tadqiqot LLC The city of Tashkent,  
Amir Temur Street pr.1, House 2.  
Web: <http://www.tadqiqot.uz/>; E-mail: [info@tadqiqot.uz](mailto:info@tadqiqot.uz)  
Phone: (+998-94) 404-0000



ФАЛСАФА ФАНЛАРИНИ РИВОЖЛАНТИРИШ ЙЎЛИДАГИ  
ТАДҚИҚОТЛАР

YANGI KONSTITUTSIYA-TARAQQIYOT QOMUSI

**Taniqulov Jonibek Ashirkulovich**

Samarqand davlat universiteti Urgut filiali

Gumanitar fanlar kafedrası, dotsenti

Falsafa fanlari bo'yicha falsafa doktori (PhD)

+99893-346-13-13 jtaniqulov140@gmail.com

**Annotatsiya:** Ushbu maqolada O'zbekiston Respublikasi Konstitutsiyasining qabul qilinishi haqida Yangi Konstitutsiya-taraqqiyot qomusi ekanligi haqida bayon etilgan.

**Kalit so'zlar:** O'zbekiston Respublikasi Konstitutsiyasi, inson qadrining yuksalishi, davlat va jamiyat hayoti, demokratiya, qaror, yurt kelajagi, siyosiy-iqtisodiy va ijtimoiy huquqlar.

O'zbekiston Respublikasi Konstitutsiyasining qabul qilinishi xalqimiz va mamlakatimiz hayotida o'ziga xos yirik voqea bo'ldi. Mustaqillikka erishgach, mamlakatimiz taraqqiyotidagi ijobiy o'zgarishlar, yangilanish va yutuqlar zamirida asosiy qomusimiz bo'lgan O'zbekiston Respublikasining Konstitutsiyasi yotadi. Mamlakatimiz mustaqilligiga erishganidan buyon xalqimiz ana shunday asrlarga badal ezgu maqsadlar og'ushida yashab, yurt kelajagi uchun beminnat mehnat, ilm va ijod bilan taraqqiyot dovonlarini oshmoqda. Chin ishonch va e'tiqod bilan aytish mumkinki, erishayotgan barcha yutuqlarimizning hayotbaxsh manbai bo'lgan Qomusimiz ma'naviy hurriyatimiz va erkinliklarimiz kafolati, mamlakat taraqqiyotining mustahkam qo'rg'oni, kelajagimizning aniq asosi ekanini o'zida aks ettiradi.

O'zbekiston Respublikasining yangi tahrirdagi konstitutsiyasi 2023 yilning 30 aprel kuni o'tkazilgan O'zbekiston Respublikasi referendumida umumxalq ovoz berish yo'li orqali qabul qilindi hamda 2023 yilning 1 may kundan yangi tahrirdagi O'zbekiston Respublikasi Konstitutsiyasi kuchga kirdi. Konstitutsiyamiz normalari tegishli qonunlar va boshqa normativ-huquqiy hujjatlar qabul qilinishidan yoki mavjudligidan qat'i nazar, to'g'ridan-to'g'ri amal qilishi yozib qo'yilgan.

Konstitutsiya fuqarolarning huquq va majburiyatlari majmuasidir. Uni bilib amal qilib yashash insonning kundalik turmushi va oilaviy farovonligining kalitidir. Asosiy qonunimizda fuqarolarning shaxsiy huquq va erkinliklari, siyosiy, iqtisodiy, ijtimoiy huquqlari, inson huquq va erkinliklari kafolati to'g'risidagi normalar mustahkamlangan jamiyatda inson manfaatlarini har narsadan ustun ekanligini kafolatlab kelmoqda.

O'zbekiston Respublikasi Prezidenti Sh.Mirziyoev ta'biri bilan aytganda, har qanday davlatning yuzi, obro'-e'tibori uning Konstitutsiyasi hisoblanadi. Konstitutsiya davlatni davlat, millatni millat sifatida dunyoga tanitadigan qomusnomadir. O'zbekiston Respublikasi konstitutsiyasida "inson qadri"ning yuksalishi, davlat va jamiyat hayotini "inson-jamiyat-davlat" degan tizimga asoslangan yangi va zamonaviy tarzda boshqarish imkonini berdi. Demokratik jamiyatda qabul qilinayotgan qonunlar, adolatli bo'lishi va o'zida xalq manfaatlarini ifoda etishi lozim. Mana shunday qonunlarga og'ishmay itoat etilsagina, jamiyatda demokratiya qaror topadi va mustahkam bo'ladi.

Mustaqil Respublikamiz Konstitutsiyasi rivojlangan, demokratik davlatlarning tarixiy tajribasi va jahon konstitutsiyaviy amaliyotiga tayangan holda yaratilgan. Bizning bosh qomusimiz, konstitutsiyamiz Birlashgan millatlar tashkiloti xujjatlariga, xalqaro huquqning umume'tirof etgan qoidalariga to'la asoslangan konstitutsiyadir. Konstitutsiyamizning har bir bob va moddasida bir qator huquqiy normalar mustahkamlangan, bu normalarda bizning kundalik yurish-turishimizdan tortib, siyosiy-iqtisodiy va ijtimoiy huquqlarimiz, erkinliklarimiz, burchlarimiz, davlat boshqaruvi va nazorat idoralari, moliya va kredit, mudofaa va xavfsizlik masalalari o'z aksini topgan. Bugun demokratik davlat, adolatli jamiyat qurishda, barcha salohiyatimizni ishga solishimizda, iqtisodiyotimizni rivojlantirishimizda va ma'naviyatimizni yuksaltirishda, Vatanamizni obod qilishda, tinch va farovon hayot sharoitining yaratilishida, xalqimizning bunyodkorlik va yaratuvchanlik faoliyatining namoyon bo'lishida asosiy qonunimiz, bosh qomusimiz Konstitutsiyamizning o'rni beqiyosdir.



O‘zbekiston Respublikasi Konstitutsiyasi mamlaktimizda inson huquq va manfaatlarini himoya qiluvchi vosita sifatida demokratik qadriyatlar va ijtimoiy adolatni qaror toptirishda, xalqimizning baxtli hayot kechirishi hamda milliy bag‘rikenglikni ta‘minlashda asosiy omil hisoblanadi. Mamlakatimizning turli jabhalarida amalga oshayotgan ulkan o‘zgarishlarda Bosh qomusimizning o‘rni beqiyos. Konstitutsiyamiz asosida amalga oshirilayotgan islohotlar samarasi bugun xalqimiz orasida sezilayotgani kabi xalqaro miqyosda ham keng e‘tirof etilmoqda. Unda har bir shaxsning ijtimoiy mavqei, mehnat qilish, himoyalani, dam olish, mehnat layoqatini yo‘qotganda, boquvchisidan mahrum bo‘lganda ijtimoiy ta‘minot olish, malakali tibbiy xizmatdan foydalanish va boshqa qator huquqlari kafolatlanganligi demokratik tamoyillarga asoslanganligiga dalil bo‘ladi.

Shuningdek, aytish mumkinki, mamlakatimizda olib borilayotgan keng qamrovli islohotlarda, qabul qilinayotgan qonun va hujjatlarda inson sha‘ni, huquq va erkinliklarini har qanday holatda ham eng oliy qadriyat sifatida e‘tirof etish g‘oyasi o‘z ifodasini topganki, bu barcha demokratik davlatlarning qonunchiligida bosh tamoyil hisoblanadi.

O‘zbekiston Respublikasi Konstitutsiyasining eng muhim tamoyili har bir O‘zbekiston fuqarosining huquq va erkinliklari, kafolatlarini ta‘minlashga qaratilgani e‘tiborga molikligi bilan belgilanadi. Aslida ham har qanday mamlakatning Konstitutsiyasi o‘sha yurt fuqarolarining huquq va erkinliklarini kafolatlashga, mamlakatni dunyoga tanitadigan siyosiy xarita, mustaqillikni ta‘minlab bergan davlatning pasporti sifatida tan olinishiga asos bo‘ladi. Mamlakatimizning Bosh qomusi xalqimizning boy va rang-barang hayot tajribasiga asoslangan holda yurtimiz aholisining milliy va madaniy an‘analariga, turli ijtimoiy guruh va qatlamlarning manfaatlariga mos keladigan haqiqiy demokratik tamoyillarni o‘zida aks ettirishiga mas‘uldir.

Mutaxassislarininggina emas, balki vatanimizning barcha fuqoralari ham Konstitutsiyamiz haqida o‘z e‘tirofini tilga keltirishmoqda. Quyidagi fikr shahrimizning “Jome” jome masjidi imom-xatibi Odiljon Narzullaevga tegishli. U “Konstitutsiya – jamiyatning huquqiy asosi” deb nomlangan maqolasida fikrlarini shunday bayon qiladi: “Asosiy qonunimiz jahon me‘zonlari talablariga javob beribgina qolmay, xalqaro miqyosda namuna bo‘lgulik huquqiy hujjat ekanini ham ko‘rsatadi. Bu mazmundagi e‘tiroflarga o‘z-o‘zidan sazovor bo‘lingani yo‘q. Chunki bunday darajadagi huquqiy hujjatni tayyorlash, qabul qilish va uncha-muncha tasavvurlardagi ishlardan ham mas‘uliyatliroq va murakkabroqki, buni anglash uchun birinchi Prezidentimizning quyidagi fikrlarini yana bir bora yodga olish o‘rinli: «Tabiiyki, har qanday davlatning yuzi, obro‘-e‘tibori uning Konstitutsiyasi hisoblanadi. Zotan, Konstitutsiya davlatni davlat, millatni millat sifatida dunyoga tanitadigan Qomusnomadir. Asosiy Qomusimiz xalqimizning irodasini, ruhiyatini, ijtimoiy ongi va madaniyatini aks ettiradi. Bir so‘z bilan aytganda, Konstitutsiyamiz tom ma‘noda xalqimiz tafakkuri va ijodining mahsulidir.” 4 U fikrlarini davom ettirib shunday yozadi: “Mamlakatimiz xalqi murakkab tarixiy jarayonni boshdan kechirdi. Barcha qiyinchilik, jabr-zulm va adolatsizliklarga qaramay, buyuk ajdodlarining munosib avlodlari, jahonga dovrug‘i ketgan mashhur allomalarning konuniy vorislari ekanini har tomonlama isbotladi. Allohning lutfu karami ila aziz istiqloлга erishdi. Nurli kelajak sari katta ishonch bilan qaramoqda va ulug‘ orzulariga yetmoqda.”

### **Xulosa**

Xulosa qilib aytganda milliy qadriyatlarga asoslangan yangi Konstitutsiyamiz oliy darajadagi qonun sifatida davlatimizning shakli shamoyilini, uning ijtimoiy, iqtisodiy, siyosiy tuzumini, boshqaruvining demokratik tamoyillarini, jamiyat rivojlanishining strategik yo‘nalishlarini, fuqarolar huquq va erkinliklari kafolatlanganligini, ma‘naviy qadriyatlarimiz asoslarini mustahkamlab beradigan bebaho qonundir.

Bir so‘z bilan aytganda, Yangi Konstitutsiyamiz Yangi O‘zbekistonning mustahkam poydevori va demokratik davlatchiligimizning tamal toshidir.

### **Foydalanilgan adabiyotlar:**

1. O‘zbekiston Respublikasi Konstitutsiyasi. Manba: [constitution.uz/oz](http://constitution.uz/oz)
2. Konstitutsiya. Manba: [uz.wikipedia.org/wiki/Konstitutsiya](http://uz.wikipedia.org/wiki/Konstitutsiya).
3. Akbarov N. Konstitutsiya — hayotimizdagi ulkan o‘zgarishlarning huquqiy asosi. Manba: [meningfikrim.uz/uz/news/view/237](http://meningfikrim.uz/uz/news/view/237)  
<https://oltinsoy.uz/uz/blog/onunlar/728>



## АДАБИЁТ ФАНЛАРИНИ РИВОЖЛАНТИРИШ ЙЎЛИДАГИ ТАДҚИҚОТЛАР

### О‘ЗБЕКISTON RESPUBLIKASI DEMOGRAFIYASI MUSTAQILLIK YILLARIDA

**Qodirova Kamola Faxritdin qizi**  
TIFT universiteti T.S 22-04 guruh talabasi

**Annotatsiya:** O‘zbekiston Respublikasining demografik tarixi tarixiy voqealar, madaniy dinamika va ijtimoiy-iqtisodiy o‘zgarishlar kesishuvini aks ettiruvchi ko‘p qirrali sayohatdir. Ushbu maqola O‘zbekiston demografik tarixining asosiy jihatlarini o‘rganish uchun demografik tendentsiyalar, migratsiya shakllari va turli omillarning mamlakat demografik landshaftiga ta’siri haqida tushuncha beradi.

**Kalit so‘zlar:** Osiyo, demografiya, natija, ko‘payish, jihat, shakllar.

**Kirish:** Demografiya aholi haqidagi xususiy fan bo‘lib, aholining mavjudlik qonuniyatlarini, takror barpo bo‘lishini ijtimoiy-iqtisodiy sharoitlarga bog‘liq holda o‘rganadi. Mazkur o‘quv qo‘llanmani o‘zlashtirish natijasida, bu fanning aholishunoslik fanlar tizimida tutgan o‘mi, demografiya fanlari tizimi, aholi soni va tarkibi, demografik hodisalar vaqti va yoshi, aholi dinamikasi va tarkibining ko‘rsatkichlari, nikoh va ajralish, tug‘ilish, o‘lim va o‘rtacha umr ko‘rish, aholining takror barpo bo‘lishi va uning ko‘rsatkichlari, aholi migratsiyasi va demografik jarayonlar haqida ma’lumotlar olish mumkin.

Demografik nazariy bilimlar iqtisodiyotning turli sohalarida muhim ilmiy amaliy ahamiyatga ega. Jumladan, davlat boshqaruv organlari (Mehnat, statistika, iqtisodiyot, aholini ijtimoiy himoya qilish tizimlari), oliy o‘quv yurtlari, ilmiy tadqiqot muassasalarida ushbu soha mutaxassislariga talab katta.

Demografiya bo‘yicha olingan bilim, ko‘nikmalardan turli yo‘nalishdagi mutaxassislar aholi, tug‘ilish, o‘lim, nikoh va ajralish, migratsiya, oila haqidagi bilimlardan o‘z o‘rnida keng foydalaniladi.

Demografiya o‘quv qo‘llanmasi aholining rivojlanish qonunlari va qonuniyatlarini, takror barpo bo‘lishi, demografik jarayonlarni tahlil qilish metod va ko‘rsatkichlari bo‘yicha tushunchalar bilan tanishtiradi. Shu boisdan, mazkur kurs jurnalistika (faoliyat turlari), ijtimoiy ish (oilalar va bolalar bilan ishlash), sotsiologiya, iqtisod, tarix yo‘nalishlari va mutaxassisliklari uchun “Demografiya” darsi jarayonida foydalanish uchun mo‘ljallangan. O‘quv qo‘llanmada ko‘zda tutilgan asosiy maqsad bo‘lajak mutaxassislariga asosiy demografik jarayonlar (tug‘ilish, o‘lim, nikoh, ajralish, migratsiya) bo‘yicha jahonda va mamlakatimizda ro‘y berayotgan o‘zgarishlar, ularning haqiqiy holati, o‘z mamlakatidagi demografik muammolarni ilmiy tushunish, baholash, istiqbolini ko‘rsatib berish hamda ijtimoiy oqibatlarini, tabiiy, ijtimoiy, iqtisodiy, tarixiy va boshqa omillar bilan bog‘liqligi haqidagi qonuniyatlarini o‘rgatishdan iborat. Dastlab aholi statistikasining sinonimi sifatida foydalanilgan. Ba’zan demografiya, deb aholining tarkibi, takror barpo etilishi, sonining ta’rifi va tahlili bo‘yicha olib boriladigan faoliyatga aytiladi. “Demografiya” so‘zi “aholining o‘rganishga ta’aluqli” degan ma’noda qo‘llaniladi (masalan, demografik adabiyot), shuningdek, “aholiga tegishli” ma’nosida ham (masalan, demografik tarkib). Demografiya o‘z tadqiqotlarini asosan aholini holati (soni, yosh - jinsiy, nikoh va oilaviy tarkibi) va demografik jarayonlar (tug‘ilish, o‘lim, nikoh va ajralish) haqidagi statistik ma’lumotlarni tahlil etish yo‘li bilan olib boradi. Mustaqil ijtimoiy fan sifatida demografiya tug‘ilish, o‘lim, nikoh, ajralish, nikoh juftliklari va oilalarning takror barpo bo‘lishi, umuman shu jarayonlarning birligi sifatida aholining takror barpo bo‘lishi kabilarning qonuniyatlari va ijtimoiy negizlarini o‘rganadi; u aholining yosh - jinsiy, nikoh, oilaviy tarkibidagi o‘zgarishlarni, demografik jarayonlar va aholi tarkibining o‘zaro bog‘liqligi, shuningdek, bir-biriga ta’sir etuvchi aholi va oilalarning umumiy sonlarining o‘zgarish qonuniyatlarini tadqiq etadi.

Demografiya demografik jarayonlar va aholi tarkibini sharxlash, ta’riflash, tahlil va bashorat qilish uslublarini ishlab chiqadi. Demografik jarayon va aholi tarkibining ichki o‘zaro bog‘liqligini o‘rganish, shuningdek, ularga ta’sir etuvchi turmush sharoitlari va demografik jarayonlarning intensivligini belgilab beruvchi ijtimoiy munosabatlarni aniqlashga asoslanib demografiya mazkur tarkib va jarayonlar kechishining umumiy qonuniyatlari, bu qonuniyatlarning alohida aholi guruhlarida,



ma'lum vaqt va joylardagi xususiyatlarini aniqlaydi.

Demografiya ijtimoiy fan sifatida 1) aholi soni, tarkibi va uning muayyan hudud bo'yicha taqsimlanishini; 2) aholi soni va tarkibining o'zgarishi; 3) ushbu o'zgarishlar komponentlari (tug'ilish, o'lim va migratsiya); 4) ushbu komponentlarga ta'sir qiluvchi omillarini; va 5) aholi takror barpo bo'lishi, tarkib va taqsimlanishi yoki uning komponentlarining o'zgarishining oqibatlarini o'rganadi. Demografiyani tug'ilish, o'lim va migratsiya natijasida aholi miqdori, tarkibi, joylashuvi va takror barpo bo'lishini ilmiy tadqiq qiluvchi soha sifatida ham ko'rish mumkin.

Demografiya yirik (yoki kichik) aholi takror barpo bo'lishiga aloqador: aholi takror barpo bo'lishi esa yosh, jins, irq, oilaviy holati va boshqa jihatlar; hamda joylashuviga bog'liq (misol uchun shahar va qishloq aholisi).

Demografiya shu bilan birga tug'ilish, o'lim va migratsiya natijasida ro'y beradigan vaqt davomida aholi miqdori, tarkibi aholi takror barpo o'zgarishlari bilan ham shug'ullanadi. Maqolaning ushbu bobi mazkur mavzularni demografiyaga kirish qismida tahlil qiladi va tanishtiradi. Amaliy tomondan demografik tadqiqotlar doirasiga butun mamlakat yoki uning alohida hududlaridagi aholisi yoki ma'lum aholi guruhlarining demografik vaziyatini ta'riflash, demografik jarayon va omillarini tahlil etish kiradi. Tug'ilish va o'limning turli avlodlar, turli ijtimoiy guruhlar va har xil hududlardagi xususiyatlarini tadqiq etishga asoslanib, demografiya bularning kelgusida kutilayotgan o'zgarishlarining demografik prognozlarni ishlab chiqib, baho beradi. Demografiyaning ilmiy va amaliy ahamiyati shundaki, aholishunoslik butun ishlab chiqarishning ijtimoiy jarayonining asosiy obyekti va subyekti sanaladi. Shu bois demografik tadqiqotlar jamiyat to'g'risidagi ilmiy bilimlar tizimining katta qismini tashkil qiladi, insoniyat demografik taraqqiyotining dialektik materialistik nuqtai nazardan talqin etilishi, bu ilmiy dunyoqarashning ajralmas bir bo'lagidir. Demografiyaga, boshqa ijtimoiy fanlar kabi, tadqiqot obyekti va natijalariga sinfiy yondashuv xosdir. Aholining amaldagi va taxminiy soni, tarkibi haqidagi ma'lumotlar rejalashtirish, xususan, mehnat resurslari va ishlab chiqarish vositalarini joylashtirish, uy-joy qurilishi, sog'liqni saqlash kabilar uchun dastlabki material sifatida xizmat qiladi.

**Asosiy qism:** O'zbekiston aholisining ijtimoiy-iqtisodiy va demografik rivojlanishi XIX-asrning II-yarmidan boshlab chor Rossiyasi bosib olgandan so'ng keskin o'zgardi. Bu holat aholi soni, milliy va yosh-jinsiy tarkibi, ko'payish sur'atlari, joylashish xususiyatlarida o'z aksini topdi. Rossiyadan dehqonlar ko'chirilib, Mirzacho'lga joylashtirildi, Sharqiy Turkistondan uyg'urlar ko'chirilib keltirilib, respublika sharqidagi tog' vodiylarida ular uchun joy ajratildi. 1897-yilda o'tkazilgan aholi ro'yxatiga muvofiq O'zbekiston hududida 3,9 mln. kishi yashagan, shundan 19 % shahar aholisi edi. Tub aholining migratsion harakatchanligi past bo'lgan. Aholining ko'chib keluvchilar hisobiga o'sishi podsho hukumati mustamlakachilik siyosatining natijasi edi. Shu siyosat tufayli o'lkada yangi-yangi qishloq va shaharchalar barpo etildi. Biroq shunga qaramay 1865-1900-yillarda aholi 0,6 % ga ko'paydi. XX-asrning I-choragida ham aholi o'sishida sezilarli o'zgarish bo'lmadi. 1924-40-yillar davomida O'zbekiston aholisi 2,3 mln. kishiga oshdi, aholining o'sishi-yiliga 3 % ga teng bo'ldi.

Ikkinchi jahon urushi O'zbekiston aholisining soniga, uning tarkibi va joylashuviga nihoyatda salbiy ta'sir ko'rsatdi. Urush natijasida respublika 1 mln.dan ortiq aholisini yo'qotdi. Aholining umumiy soni 1940-45- yillarda 6,6 mln. kishidan 5,2 mln. kishigacha kamaydi.

Urushdan keyingi davrda aholi o'sish sur'atlarida ijobiy o'zgarishlar bo'ldi. Aholining soni 5,2 mln.dan 8,4 mln.gacha ko'paydi. Bunda ham sof tabiiy ko'payishdan ko'ra chetdan ko'chirib keltirilgan aholining salmog'i katta bo'ldi. 20-asrning 60-80- yillarida respublika aholisi tarkibida o'zbeklarning soni muntazam ravishda yuqori sur'atlar bilan ko'payib bordi. 1989-yilda o'zbeklar salmog'i respublika aholisining tarkibida 71,4 % ni tashkil etgan.

O'zbekistonning mustaqil rivojlanish yo'liga o'tishi uning demografik tarixida mazmunan yangicha bosqichga o'tishni taqozo etdi. Respublikada bozor munosabatlarining shakllanishi, ijtimoiy-iqtisodiy, siyosiy sharoitlarning o'zgarishi natijasida yangi demografik jarayon boshlandi: tug'ilish keskin kamaydi, mamlakatdagi slavyan xalqlar, yahudiy, mesxeti turk, grek, ukrain, nemis va b. xalqlarning ma'lum qismi o'z tarixiy yurtlari va b. xorijiy davlatlarga ko'chib ketdi. Eng katta manfiy migratsiya 1990-yilda kuzatilib, 181,2 ming kishini tashkil etdi. Mazkur demografik jarayonlar O'zbekiston aholisining o'sish sur'atlarini qisqarishga olib keldi.

Keyingi 15-yil davomida respublika aholisi 4,8 mln.ga ko'paydi, o'sish sur'ati 1,8 %ni, o'rtacha yillik mutlaq ko'payish soni 400 ming kishini tashkil qildi.





**Xulosa:** O'zbekiston demografiyasi yillar davomida rivojlanib bordi. 1991-yilda mustaqillikka erishgandan buyon mamlakatda tug'ilishning yuqori darajasi tufayli aholi sonining o'sishi kuzatildi. Biroq, so'nggi yillarda aholi o'sishini nazorat qilish harakatlari tug'ilishning pasayishiga olib keldi. Urbanizatsiya, ayniqsa, Toshkentda kuchayib, aholining joylashishiga ta'sir ko'rsatdi. Hukumat sog'liqni saqlash va ta'limni yaxshilash kabi demografik muammolarni hal qilish siyosatini amalga oshirdi. Umuman olganda, O'zbekistonning demografik tarixi aholi sonining tez o'sishidan nazorat qilinadigan va muvozanatli demografik tuzilmaga o'tishni aks ettiradi.

## FOYDALANILGAN ADABIYOTLAR

1. Абдурахманов К<sup>^</sup>.Х., ва бошқалар. Демография. Дарслик.
2. Борисов В.А. Демография. Учебник для вузов.- М., 1999
3. Aholi geografiyasi Demografiya asoslari bilan M.A. Kadirov-2017y



ФИЛОЛОГИЯ ФАНЛАРИНИ РИВОЖЛАНТИРИШ ЙЎЛИДАГИ  
ТАДҚИҚОТЛАР

TEACHING METHODS OF LEXIS OF A FOREIGN LANGUAGE

**Sharipova Sabinabonu Bakhtiyorovna**

Student of Samarkand State Institute of  
Foreign Languages, Uzbekistan  
Phone number: +998905020045  
sharipovasabina681@gmail.com

**Abstract.** The article dwells on the main points of teaching lexis of a foreign language and learners' comprehension. It reveals general didactic demands and linguistic peculiarities, which facilitate students' awareness of a new lexis.

**Key words:** didactics, linguistic means, context, synonyms, antonyms, word-formation, word-form, isolated word.

While talking about teaching vocabulary of a foreign language, one should firstly answer the questions on explaining lexis and its comprehension by the learners. On different stages, these issues possess their own peculiarities and that is why the working method on a word has to be various depending on the studying stage.

The basic means of revealing the meaning of a foreign word is its translation into mother tongue. However, translation as a means of revealing the meaning has both advantages and disadvantages. The advantages of translation as the means of semantization are in accuracy of a transfer of the meaning of a foreign word, as it helps find adequate words in target language that provides time economy. Disadvantage of translation is in some casual difficulties to choose an appropriate equivalent word in native language [1, p.29]. This happens due to the differences of quantity of meanings of the words and can be clearly seen in the examples of Russian and English languages. That is why the exact translation can be done according to the context with the help of word explanation in some cases. It is obvious that exceptions are the words expressing the names of concrete objects.

Another means of word explanation, widely used in practice is demonstrativeness. Demonstrativeness can be external (objective or descriptive) and internal (linguistic).

Linguistic demonstrativeness must find the widest use in the teaching process of a foreign language [3, p. 96]. The means of linguistic demonstrativeness are:

- 1) explanation of the meaning of the word according to a context;
- 2) explanation of the meaning of the word with the help of synonyms and antonyms;
- 3) explanation of the meaning of the word via analysis word-formation features;
- 4) explanation of the meaning of the word through description of its meaning in a foreign language.

Let us consider advantages and disadvantages of usage of the mentioned means of linguistic demonstrativeness.

**Context.** Context has the advantage as it promotes durable memorization of the word due to a range of associations of the learners. The disadvantage of the context is in learner's memorizing only the contextual meaning of the word, i.e. its local meaning. This contextual meaning of the word can be not basic as the word in the context can have constricted or quite non-typical meaning. So there is a necessity either to find an appropriate context (can be difficult, if we mean foreign literature) or provide the work on a word in the context with necessary additional explanations.

**Synonyms and antonyms.** The use of synonyms and antonyms for the revealing of the meaning of new words is rather limited. It is explained by the fact that the majority of synonyms are relatively close in their meaning and in many cases they cannot be interchangeable. Besides, the same word can be or cannot be the synonym of the other word depending on context where it was met as it can possess different meanings in different contexts. The same reason is for limitation of the use of antonyms [2, p. 64].



**Word-formation.** Analysis of word-formation features is a great means of comprehension of the meaning of the word, but it can be efficient only in case where the root of the word is familiar with the students. Otherwise (if the root is not known), word-formation features can partially help to determine the meaning of the word, pointing to its belonging to one or another part of speech.

**Description of the meaning of the word in a foreign language.** This means of revealing of the meaning of the word can be used in rather limited cases if the tight aim of semantization is meant. However, it gets a wide significance if there is an additional aim of revising the previously learned lexis and development of comprehension of a foreign speech in audition.

**Linguistic demonstrativeness** can be used at all the stages of learning, but not all its means can be implemented at the any stage. For instance, word-formation can be used at any stage but with the different level of deep study. The method of description in a foreign language can be only used at a rather advanced level. We should mention that the use of linguistic demonstrativeness still possesses the necessity of the following translation into the mother tongue.

The words can be explained before reading the text. In this case the word can be implemented in isolation or in the context. The word can be explained during the reading process.

**Necessity of considering general didactic demands.** The work on the lexis of a foreign language should be based on practice of teaching the lexical material consciously. It is also necessary to use the means of demonstrativeness widely and build the system of study which would provide stability, accessibility and durability of knowledge.

**Necessity of combination of the work over the meaning and form of the word.** The work on the word, both on the content and the form, demands firstly the work on comparison the quantity of meanings of foreign words with the words of a native language and comparison among the foreign words themselves. As the examples, we can take the verbs *to count* and *to consider*, the first of which means *count in math* and the latter means *to suggest, to reckon*. The work on these two words should be the following:

- a) to determine the quantity of meanings of the Russian verb *считать*;
- b) to show the meanings of the verbs *to count, to consider* that correspond the meaning of the Russian verb *считать*;
- c) with the help of exercises to determine the appropriate connection between one of the meanings of the verb *считать* and suitable English verb and, in this way, to get the decay of connections between other meanings of the Russian verb and a foreign word [5, p. 122].

**Necessity of combination of the work on isolated word and word in the context.** Firstly, we have to fix kinesthetic and visual image of the word in combination with its meaning, and only after that we can begin learning its grammar forms and work on it in the context. That is why we have to use the exercises, oriented on the fixing of an isolated word. It can be a grouping of words, writing the words out of the text and other exercises. Before preparing exercises, we have to take into account the connection between audial, kinesthetic and visual perceptions. The full awareness of stable sound image of the word appears only in the result of its pronunciation and writing.

The work on the word in the context is quite necessary from the linguistic point of view, as only in the system of the language the word can promote fulfillment the basic function of the language – the function of communication.

### Literature:

1. Eggins S. An Introduction Functional Linguistics. – London: Printer for publishers, 2004.
2. Кондорф Б.Ф. Методика преподавания английского языка – Москва: Издательский центр «Айрис Пресс», 2007.
3. Лингвистический энциклопедический словарь / Под ред. В.И. Ярцева. – М.: Научное изд-во «Большая российская энциклопедия», 2002.
4. Рогова Г.В. Методика обучения иностранным языкам в средней школе. – М.: «Высшая школа», 1991.
5. Пасов Е.И. Основы коммуникативной методики обучения иноязычному общению. – М.: «Русский язык», 2009.



**Baxodirjonova Xilolaxon Shuhratbek qizi**

2<sup>nd</sup> year master's student at faculty of

English language and literature

Andizhan State Foreign languages Institute

+998997633002

khilola.kh@mail.ru

**Abstract:** The article is devoted to the role and lexical features of abbreviations in English communication. It includes some major factors that express the importance of abbreviations and some major research done by diverse scientists

**Keywords:** abbreviations, acronyms, initial abbreviations, shortenings, clipping

Abbreviations are a common feature of written and spoken language, serving to shorten lengthy words or phrases for the purpose of brevity and convenience. Understanding the lexical and semantic features of abbreviations is essential for effective communication, as they play a significant role in various domains such as technical writing, academic literature, and everyday conversation.

Lexical features of abbreviations refer to the linguistic characteristics and properties that are associated with shortened forms of words or phrases. These features encompass various aspects of how abbreviations are formed, written, pronounced, and understood within language and communication. Understanding the lexical features of abbreviations involves recognizing how they are created, used, and interpreted in different contexts. This knowledge can be valuable for correctly identifying, interpreting, and employing abbreviations in written and spoken language.

Abbreviations are a fundamental aspect of language, serving to condense and simplify lengthy words or phrases for various purposes. Understanding the lexical and semantic features of abbreviations is essential for effective communication across different domains. In this theoretical overview, we will delve into the key aspects of abbreviations from both lexical and semantic perspectives.

Understanding the lexical and semantic features of abbreviations is crucial for effective communication across various contexts. Whether used in technical documentation, academic writing, or everyday conversations, the ability to decipher and employ abbreviations enhances clarity and conciseness in language usage. By recognizing the distinct features of abbreviations, individuals can navigate language more effectively and ensure accurate interpretation of abbreviated terms.

The analysis of lexical features of abbreviations leads to the correct use of them and at the same time increases an effective usage of them.

Lexical features of abbreviations refer to the characteristics of shortened forms of words or phrases. These features include:

1. Shortened form: Abbreviations are typically shorter than the original words or phrases they represent. They are created by truncating parts of the word or phrase, often using the first few letters or syllables. Abbreviations are characterized by their condensed form, typically comprising the initial letters of the original words or phrases. This process of shortening allows for more efficient expression and communication. For example, "UNESCO" stands for "United Nations Educational, Scientific and Cultural Organization."

2. Use of capitalization: Many abbreviations are written in all capital letters, especially when they are formed from the initial letters of a multi-word phrase (e.g., NASA for National Aeronautics and Space Administration).

3. Punctuation: Some abbreviations include punctuation marks, such as periods (Dr. for Doctor) or apostrophes (can't for cannot). Abbreviations may incorporate punctuation marks to indicate the omitted letters or to distinguish between different types of abbreviations. For instance, "e.g." represents "exempli gratia," and "U.S.A." stands for "United States of America."

4. Pronunciation: The pronunciation of abbreviations may differ from that of the original words or phrases. For example, "NATO" is pronounced as a single word, rather than as an acronym of "North Atlantic Treaty Organization."

5. Context-specific meanings: Abbreviations often have specific meanings within particular domains or fields, and their interpretation may depend on the context in which they are used.

6. Standardization: Some abbreviations are standardized and widely recognized, while others may



be more informal or specific to certain groups or regions.

7. Evolution: Abbreviations can evolve over time, with new ones being created and existing ones falling out of use.

Understanding these lexical features can help in correctly interpreting and using abbreviations in written and spoken communication.

There has been scientific research conducted on the lexical features of abbreviations within the field of linguistics and communication studies. Some of the research has focused on the formation and structure of abbreviations, their frequency of use in different contexts, their pronunciation and phonological characteristics, as well as their semantic and pragmatic functions.

For example, studies have examined the processes by which abbreviations are formed, including the use of initial letters (acronyms), truncation, and blending. Researchers have also investigated how abbreviations are pronounced and understood by speakers of a language, as well as the factors that influence their usage and interpretation in different linguistic and communicative settings.

Additionally, research has explored the role of abbreviations in written and spoken discourse, including their impact on comprehension, readability, and information processing. This scientific inquiry has contributed to our understanding of how abbreviations function as linguistic units and how they are processed and interpreted by language users.

Scientific research on the lexical features of abbreviations has provided valuable insights into the linguistic properties and communicative functions of these shortened forms, shedding light on their role in language use and processing.

### REFERENCES:

1. Ginzburg R.S A course in modern English lexicology, Moscow, 1979
2. I.V.Arnold. Лексикология современная английского языка, Москва “Вышшая школа”, 1986
3. Rayevskaya N.M, English lexicology (Fourth Edition), Kiev, 1979



“IBRATUL-XAVOQIN” ASARIDAGI ANTROPONIMIK BIRLIKLARNING LISONIY  
TADQIQI XUSUSIDA

Xalilova Nilufarxon Bahromovna,  
QDPI tayanch doktoranti

**Annotatsiya:** Maqolada o‘zbek tilshunosligining onomastika sohasiga oid, ayrim nomlarning kelib chiqishi to‘g‘risida qiziqarli ma‘lumotlar keltirilgan. Qo‘qon xonligi tarixiga doir manbalardan biri bo‘lgan “Tarixi Shohruxiy” nomi bilan tanilgan “Ibratul-xavoqin”(“Xonlarga ibrat”) asarida keltirilgan antroponimik birliklar lingvistik jihatdan misollar asosida tadqiq etilgan.

**Kalit so‘zlar:** “Ibratul-xavoqin”, Qo‘qon xonligi, Xudoyorxon, Shahidon, Chinobod, toponim, onomastika, antroponimika, tarixiy ismlar, laqablar.

Onomastikaning eng katta sohasi bu – antroponimikadir. Tarixni o‘rganishda tarixda yashab o‘tgan shaxslarni tanish, ularning ismi, otasmi, laqabi, agar ijod ahli bo‘lsa, taxallusini bilish muhimdir. Manbalarni o‘qir ekanmiz, tarixda bo‘lib o‘tgan har qanday jarayonlar, tarixdagi voqealar, janglar, urushlar, albatta, ma‘lum shaxslar ishtirokida yuz beradi. Ana shu shaxslarni bir-biridan farqlab turuvchi vosita bu – ularning nomlanishidir. Umuman olganda, dunyo onomastikasida antroponimik birliklarning motivlarini belgilash, ularni ismlarning semantik strukturasi va o‘rnini aniqlash tarixiy-an‘anaviy, antropotsentrik aspektlardagi tadqiqotlarning markaziy muammolaridan biri sanaladi. Ayniqsa, tarixiy antroponimik birliklar tadqiqi tilning va uning antroponimik tizimi taraqqiyoti, milliy, shakliy hamda mazmuniy takomilini o‘rganish imkonini berishi nuqtai nazaridan ilmiy-nazariy va amaliy mohiyatga ega. « ... xalq ijodining nodir namunalarini asrab-avaylash va rivojlantirish, uni kelgusi avlodlarga bezavol etkazish jahondagi ilg‘or fikrli olimlar va san‘atkorlarning, davlat va jamoat arboblari, barcha madaniyat ahlining ezgu burchidir»<sup>1</sup>. Mazkur fikrlar, albatta, o‘zbek tilshunosligida amalga oshirilayotgan ilmiy tadqiqotlarga ham taalluqli. Yurtimizda amalga oshirilayotgan ulkan o‘zgarishlar, ilm-fan sohasiga qaratilayotgan alohida e‘tibor o‘zbek tilshunosligi va uning tadqiq ishlari hamda yo‘nalishlari oldiga ham jahonning zamonaviy taraqqiyot tamoyillariga mos tadqiqotlar yaratish vazifasini qo‘ymoqda.

Ilmda eng ko‘p tadqiq etilgan asarlardan biri bu – barcha olimlar va tadqiqotchilar orasida “Tarixi Shohruxiy” nomi (asarining birinchi fasli nomidan olingan holda) bilan shuhrat topgan “Ibratul-xavoqin”(“Xonlarga ibrat”) asaridir. Mazkur asarning muallifi Mullo Niyoz Muhammad Xo‘qandiy (taxminan 1804/1805-1877/1889) bo‘lib, zamonasining eng fozil-u donishmand olim va shoiri edi. Uning bobosi G‘aribdo‘st Qo‘qon xoni Norbo‘taxon (1770-1798) qo‘shinida xizmat qilgan bo‘lib, Niyoz Muhammadning o‘zi ham Qo‘qon xonlarining harbiy yurishlarida qatnashgan. Shuning uchun Qo‘qon tarixida yuz bergan ijtimoiy-siyosiy voqealarni, janglar va boshqa ma‘lumotlarning aynan ishtirokchisi sifatida bayon etgan. Asar 1871-72/1889-1890-yillarada o‘zbek va tojik tillarida Xudoyorxon topshirig‘i bilan yozilgan bo‘lib, Qo‘qon xonligini tashkil topishidan boshlab to XIX asrning 70-yillari boshlarigacha bo‘lgan davrni hikoya qiladi. Tojik tilidan o‘zbek tiliga tarix fanlari doktori, professor Shodmon Vohidov tomonidan tarjima va tabdil qilingan. Asarni ko‘plab tarixchilar o‘rgangan va o‘z tadqiqot ishlarini olib borgan, lekin asar lingvistik nuqtayi nazardan hali o‘rganilmagan. Mazkur tarixiy manba o‘zbek tilshunosligi, ayniqsa uning onomastika sohasini o‘rganishda muhim ahamiyat kasb etadi, ya‘ni tarixiy antroponimlar, bir qancha toponimlar, ularning kelib chiqishi to‘g‘risida ham ko‘plab qiziqarli ma‘lumotlar bor. Masalan, Farg‘ona viloyatida joylashgan Shahidon, Chinobod toponimlarining nominatsiyasi haqida shunday satrlarni uchratamiz: *Kuffor ahli ketgach, shu joyga yaqin qishloq ahli kelib shahidlarga janoza o‘qib dafn etdilar. Shu mavzeni hozir **Shahidon** deydilar. Katta bir qishloq bu yerda bino bo‘lgan.* (Ibratul-xavoqin, 349-bet). *Aslida bu ariqning qazish ishlarini Chin sarkor degan bir qipchoq turib boshqargan ekan. Binobarin, **Chinobod** nomi bilan mashhur bo‘lgan.* (Ibr.xavoqin, 186).

Bizning hisobimizga ko‘ra, “Ibratul-xavoqin” (“Tarixi Shohruxiy”) asarida 110 dan ortiq ism, 135 ta laqab, 22 ta otasmi, 8 ta taxallus, 10 ta nisba – jami 300 ga yaqin Qo‘qon xonligiga oid antroponimik birlik uchraydi. Bu tarixiy antroponimik birliklarini lisoniy vazifalari, tarixiy-etimologik qatlamlari, etimologiyasi, lug‘aviy asoslari, variantlari, shakllari, yasalish usullari va modellarini o‘rganish, sotsiolingvistik va lingvokulturologik aspektlarda tadqiq etish dolzarb vazifalardan biridir. Ayollarga xos

1 Ўзбекистон Республикаси Президенти Ш.Мирзиёевнинг Халқаро бахшичилик санъати фестивали очилишига бағишланган тантанали маросимдаги нутқи // Халқ сўзи, 2019, 7 апрель. № 68 (7298).



antroponimlarning “Ibratul-xavoqin” asarida berilishini keltirib o‘tamiz : *Ag‘ochaoyim/Og‘achaoyim* (Xudoyorxonning xotini), *Faxrunniso xonim* (Qo‘qon xonligining asoschisi bo‘lgan Shohruxbiy ibn Ashurmuhammadxonning onasi), *Hokimoyim/Yorqinoyim/(Jarqinoy) bint To‘xtanazar qirg‘iz* (Hokimoyim nomi bilan shuhrat topgan Sheralixonning qirg‘iz xotini, Qo‘qon xoni Xudoyorxonning onasi), *Mohlaroyim* (Mohlaroyim bint Rahmonquli ibn Rajabbek ibn Fozilbiy otaliq ibn Hoji Sulton, 1792-1842, Nodira), *Mohlaroyim, Oychuchuk oyim* (Qo‘qon xoni Sheralixonning qizlari), *Oftob/Oytoboyim* (Narboturning qizi, Qo‘qon xonlari Olimxon va Umarxonlarning singlisi), *Tojiniso* (Qo‘qon xonligi asoschisi Shohruxbiyning xotini. Abdurahimxon, Abdulkarimxon va Shodibeklarning onasi), *Sharafnisooyim* (Abdullohbek mingning qizi, Qo‘qon xoni Abdurahimbiyning xotini. Erdonabek, Xurshid xonim va Zebunniso xonimning onasi).

### Foydalanilgan adabiyotlar:

1. Бегматов Э.А. Ўзбек исмлари маъноси. – Тошкент: Ўзбекистон миллий энциклопедияси, 2016. – 608 б.
2. Бегматов Э.А. Ўзбек тили антропонимикаси. – Тошкент: Фан, 2013. – 264 б.
3. Ниёз Муҳаммад Хўқандий. Ибратул-хавоқин (Тарихи Шахрухий). Шоҳрухбек Умаров. Худоёрхон авлодлари тарихи. – Тошкент: Турон замин зиё, 2014. – 700 б.



Elbek Ro'ziyev

Termiz davlat universiteti

o'zbek tilshunosligi kafedrasida stajyor-tadqiqotchisi

e-mail: [elbek\\_ruziyev@mail.ru](mailto:elbek_ruziyev@mail.ru)

**Annotatsiya.** Mazkur maqolada g'arb va sharq notiqlik tarixi va uning bugungi kundagi notiqlikka ta'siri masalalari yoritilgan. Shuningdek, notiqlik tarixiga oid ma'lumotlar umumlashtirilgan holda, notiqlikning alohida turi bo'lgan siyosiy notiqlik haqida mulohazalar yuritilgan.

**Kalit so'zlar:** notiqlik, sharq notiqligi, g'arb notiqligi, siyosiy notiqlik

Nutq madaniyati, notiqlik san'atiga odamlar azaldan qiziqqanlar. Nutq madaniyatining yuqori turi hisoblanuvchi notiqlik san'ati qadimgi davrlardan ma'lum bo'lgan ijtimoiy hodisa hisoblanadi. Notiqlik amaliy va ilmiy tadqiqot sifatida qadimgi Rim va Afinada shakllangan. Uning ilk ko'rinishlari Misr, Ossuriya, Vavilon, Hindiston mamlakatlarida paydo bo'lgani ma'lum.

Voizlik san'ati tinglovchilarning, voizlarning ijtimoiy-siyosiy mavqe va lavozimlarini hamda boshqa xususiyatlarini hisobga olgan holda ham uchga ajratilgan: sultoniyat – yuqori tabaqa a'yonlari uchun; jihodiya-janggoh ishtirokchilari uchun; g'aribona – oddiy fuqarolarga mo'ljallangan nutqlar. Har birining yozilishi, o'qilishi, shuningdek, va'z etilish shartlari, usuli har xil bo'lgan.

Qayd etilganidek, jonli so'z, notiqlik san'atiga qadim zamonlardan buyon alohida e'tibor berib kelinadi. Hozirgi vaqtda esa bu soha kishilariga talab kattadir. Notiq oldida o'z nutqining sifatini yaxshilash va takomillashtirish vazifasi turadi. Nutqning muvafaqqiyatli chiqishida, nutqning shakliy tomoni ham katta ahamiyatga ega.

Nutqning ta'sirchan bo'lishi uchun aniq va ravshan talaffuz, to'g'ri, o'z o'rnida qo'yilgan to'xtamlar bo'lishi shart. Shuningdek, nutq sur'ati, ovoz kuchi, nafas, tinglovchilar bilan izchil aloqa bog'lay olish, qo'l harakati va shu kabi nolisoniy va boshqa lisoniy vositalarga ham alohida ahamiyat berish talab qilinadi.

Sitseron fikricha, notiqqa qo'yiladigan talablar quyidagilardan iborat:

1. Notiq nutq jarayonida dadil bo'lishi, nutq mavzusini chuqur bilishi kerak;
  2. Nutq to'la isbotlanishi kerak;
  3. Nutq oldi-qochdi so'zlardan, ahamiyatsiz fikrlardan holi bo'lishi lozim;
  4. Nutq materiallarini sidqidillik bilan to'plash, bu materiallar o'z mavzusi bilan tinglovchilarda qiziqish uyg'otishi kerak;
  5. Manbalarni reja asosida joylashtirish, tushunishga oson bo'lishini ta'minlash lozim.
- Qadimgi Yunoniston va Rimda asosan uch xil notiqlik ko'rinishi faoliyat ko'rsatgan:
- a) sud notiqligi;
  - b) siyosiy notiqlik;
  - v) maqtov notiqligi.

Bu davlatlarda ravnaq topgan notiqlik san'ati o'rta asr va keyingi davr notiqligiga o'rnak bo'ldi. Aflotun fikricha: “Notiqlik bilan shug'ullanmoqchi bo'lgan shaxs, avvalo, o'z uslubini, talqin etish yo'llarini aniqlab olishi, notiqlik ko'rinishlarini puxta egallab, so'ng ish boshlashi lozim”dir.[1; 202-B] Aflotun notiqlikni qobiliyat, mahorat sohibi egallashi mumkinligini ta'kidlab, notiqlikka qo'yiladigan eng asosiy talab - bu “emotsional ishontirish” ekanligini aytib o'tadi. U notiqlikning yana bir talabi – “mantiqiy isbot”ni keyingi o'ringa qo'yadi. “Isbotlash emas, ishontirish, ishontirganda ham ta'sirli ishontirish kerak”, -deydi Aflotun.

Arastu (er. old.335-yil) tomonidan “Ritorika” asarining yaratilishi ham madaniy, ham ilmiy-ma'rifiy voqea bo'ldi. Arastuning bu asari uch kitobdan iborat. Birinchi kitobida ritorika fanining boshqa fanlar orasida o'rni va nutq turlari haqida so'z boradi. Ikkinchi kitobi isbotlash usullari haqida, uchinchi kitobida - uslub va nutq tuzilmasi haqida so'z yuritiladi. Arastu nutqning uch turini ajratadi: suhbat, sud va epideyktik mavzudagi turlar. Ularning maqsadlari quyidagicha: suhbat mavzusidagi nutqlarda-ishontirish yoki inkor; sud nutqlarida - oqlash yoyinki ayblash; epideyktik nutqlarda - maqtash yoki kamchiliklarni ko'rsatish kabilardan iborat. Notiq bu mavzularni o'z nutqida yoritishi asosiy talab hisoblanib, undan maqsad -tinglovchilarni yaxshi xulqqa chorlash va yaxshi odatlarni egallashga undash edi. Bu kabi xislatlarni egallagan shaxs davlatning ijtimoiy-siyosiy hayotida katta foyda ko'rsatishi aniq, deb hisoblanar edi.





Aflotun va Arastu kabi yunon olimlari notiqlik san'atining rivojiga ulkan hissa qo'shdilar, notiqlik nazariyasiga asos soldilar. Qadimgi Yunoniston va Rimning eng mohir notiqchilari so'zning sir-sinoatini, notiqlik nutqining ham amaliy, ham nazariy tomonlarini o'z izlanish va tahlillarida bayon etganlar.

Markaziy Osiyo madaniyati tarixida nutq madaniyati va uslubiyati muammosi bilan shug'ullanish mavjud bo'lib u o'ziga xos tarzda rivojlangan. Qadimgi sharqda notiqlik san'ati voizlik deb nomlangan. "Vaz" so'zi arabcha targ'ib qilish pand-nasihati degan ma'nolarni anglatadi. "Voiz" so'zi esa va'z aytuvchi nutq so'zlovchi shaxs ma'nosini bildiradi. IX asrgacha Sharqda voizlik vazifasini xalifalar, shohlar bajargan [2; -b.5]. IX asrdan boshlab davlat rahbarlari bu tadbirni o'z ixtiyorlaridagi maxsus odamlarga topshirganlar va ular nomiga "Voiz" so'zi qo'shib aytilgan.

Ma'lumki IX-XV asrlarda Markaziy Osiyo xalqlari jahon madaniyati taraqqiyotining yuksak cho'qqisiga ko'tarildi. Bu davrda Movarounnahr zaminidan jahon fani va madaniyati taraqqiyotiga ulkan hissa qo'shgan Imom al-Buxoriy, Imom at-Termiziy, Burhoniddin Marg'inoniy, Xorazmiy, Ahmad Farg'oniy, Abu Rayhon Beruniy, Ibn Sino, Abu Nasr Forobiy, Mahmud Zamaxshariy, Ahmad Yassaviy, Bahouddin Naqshband, Mirzo Ulug'bek, Alisher Navoiy, Zahiriddin Muhammad Bobur, Husayn Voiz Koshifiy singari buyuk siymolar yetishib chiqdi. Ular dunyo tamaddunida o'z ma'naviy-ma'rifiy, ilmiy merosi bilan alohida o'rin egallaydilar. Shu bois bu davr sharqda uyg'onish davri hisoblanadi. Bu yillarda madaniyat, san'at, ilm-fan rivojlanishi barobarida, madaniyat targ'ibotchilari, ulkan so'z san'atkorlari – voizlar ham yetishib chiqdi. Notiqlik san'ati ham ravnaq topdi.

### Foydalanilgan adabiyotlar:

1. Platon. *Sobr.soch.t.2.*, 1970.
2. Ortiqov A. va bosh. *Oliy maktab pedagogining nutq madaniyati.* –T. IIA Akademiyasi. 2001.
3. Жалилов Х. *Нотиқлик санъати.* –Т.: Ўзбекистон, 1976.
4. Рузиев, Э. (2023). AMIR TEMUR VA TEMURIY HUKMDORLAR YORLIQLARIDA SIYOSIY NUTQ SHAKLLARINING QO'LLANILISHI. *Ижтимоий-гуманитар фанларнинг долзарб муаммолари/Актуальные проблемы социально-гуманитарных наук/Actual Problems of Humanities and Social Sciences.*, 3(7), 161-167.
5. Elbek, O'Rol O'G. "TILSHUNOSLIKDA SIYOSIY DISKURS TUSHUNCHASI." *Oriental renaissance: Innovative, educational, natural and social sciences* 1.2 (2021): 229-232.



ХОЖА НАСРЕДДИННИНГ LATIFALARINING XUSUSIYATLARINI  
("Qozon ham o'ladimi?" latifasi asosida).

**Xoliqberdiyeva Gulsanam Abdumutal qizi**  
Turon xalqaro universiteti 1-bosqich magistranti  
tel:+998934073043

**Iplina Antonina Aleksandrovna**  
Turon xalqaro universiteti Ph.D., dotsent  
tel:+998902750146, e-mail:antipmoon@mail.ru

**Annotatsiya:** Ushbu maqolada o'zbek milliy xalq og'zaki ijodi va hajviy asarlarini Xoja Nasreddin Afandining latifalarining sof va samimiy tili bilan ulardagi hazil asosida real hayotni ochib berganligi haqida so'z boradi. Xoja Nasreddin Afandining latifalari ingliz tiliga tarjima qilinishi orqali uning naqadar chuqur ma'nodor ekanligini ko'rish mumkin.

**Kalit so'zlar:** o'zbek yumori, xalq og'zaki ijodi, metafora, hazil va latifalar.

### KIRISH

O'zbek milliy latifalarini xorijda tarjima qilish va o'rganish bu janrning milliy o'ziga xosliklarini anglashda katta rol o'ynadi. Shunday ekan o'zbek milliy latifalari to'g'ridan-to'g'ri va bilvosita rus yoki boshqa tillar orqali ingliz tiliga o'girila boshlandi va uning ahamiyati boy va sermazmun ekanligi tarjimalardan ham yaqqol ko'rila boshlandi. Amerikalik tadqiqotchi va tarjimon Idris Shoh [1] latifalarni tarjima qilib, 1974 yilda Londonda "Beqiyos Mulla Nasriddinning ekspluatatsiyasi" kitobini nashr ettirdi. Bu tarjima kitobning ichida afandining latifalari bilan bir qatorda ham 50 ga yaqini o'zbek milliy latifalari ham edi. Bundan tashqari, Tinchlik korpusi ko'ngillilari va Merilin Peterson "O'zbek afsonalari va latifalari xazinasi" [2] asarini yaratdi. Bu asarda o'zbek milliy latifalarining ko'plab ingliz tiliga tarjimalari bor edi. 2007-yilda "Sanat" nashriyotida ingliz tilida "Xoja Nasreddin" to'plamida ba'zi latifalar chop etildi [3]. Har ikki asarlar va to'plamlarda 120 dan ortiq o'zbek milliy latifalari tarjima qilingan. Adabiy qahramon Nasreddinning asosiy xususiyati har qanday vaziyatdan so'z yordamida g'olib chiqishdir. Xojaning tez-tez ishlatib turadigan texnikasi soxta johillik va bema'ni mantiqdir.

Arab an'analarida Nasreddin tasodifiy xarakter emas. Hech kimga sir emaski, u haqidagi har bir ertak yoki hazil bu chuqur hikmat, inson yo'li, uning moyilliklari va haqiqiy hayotga erishish yo'llari haqidagi bilimlar omboridir. Xo'ja shunchaki g'alati yoki ahmoq emas, balki kinoya va paradoks yordamida yuksak diniy-axloqiy haqiqatlarni yetkazishga harakat qiladi. Nasreddin haqiqiy so'fiy!

Tasavvuf- islomda rasmiy diniy maktablar bilan birga rivojlangan ichki tasavvuf oqimidir. Biroq, so'fiylarning o'zlari bu harakat faqat payg'ambarning dini bilan cheklanib qolmasligi, har qanday haqiqiy diniy yoki falsafiy ta'limot donalari bilan to'lib ketishini aytishadi. Tasavvuf – Haqiqatga intilish va insonning ruhiy o'zgarishi; bu boshqa fikrlash tarzi, mamlakatdagi stereotiplar va dogmalardan xoli narsalarga boshqacha qarashdir. Va shu ma'noda haqiqiy so'fiylarni nafaqat Sharqda, balki G'arb madaniyatida ham uchratish mumkin. Tasavvufda yopilgan sir, uning tarafdorlari fikricha, hech qanday alohida tasavvuf va ta'limotning sirliligi bilan bog'liq emas, balki hamma asrlarda ham samimiy va halol haqiqat izlovchilar unchalik ko'p bo'lmaganligi bilan bog'liqdir [4]. "Dunyoda bo'lish, lekin dunyodan emas, shuhratparastlikdan, ochko'zlikdan, aqliy ko'rlikdan, ko'r-ko'rona osib qo'yishdan, suiiste'mol qilishdan yoki oliylarga hurmat qo'rquvidan xoli bo'lish so'fiyning idealidir", - deb yozgan ingliz shoir va olimi Robert Graves [5].

### Metodologiya

Tadqiqotimiz jarayonida latifa matnining hodisalarining qonuniyatlarini aniqlashning lingvistik-statistik metodi, o'zbek va ingliz tillaridagi so'zma-so'z tarjimalarni solishtirishning qiyosiy metodi, shuningdek, induktiv-deduktiv usulni umumlashtirish kabi ilmiy usullardan foydalandik. Tarjimaning nasriy matni va asl nusxasi natijalarida.

### Tahlil va natijalar

Anekdot o'zbek milliy folklorining eng mashhur janrlaridan biridir. Odamlar podshohlar, amirlar, boylar, din vakillari ustidan kulib, ularning zolimlarini, paskashlari, insofsizlarini latifalar bilan fosh qilishadi. Asosiy latifalar qahramoni Afandi (Xoja Nasreddin Afandi) bo'lib, u o'zining aql-zakovati,



zukkoligi va zukkoligi bilan oddiy xalq dushmanlarini uyatsiz qiladi. Bu yerda Afandi haqidagi latifalardan birini “Qozon ham o‘ladimi?” bilan solishtiramiz. Kelib chiqqan tilda va uning ingliz tiliga tarjimasi (1-jadvalga qarang):

Jadval 1

Source text in Uzbek text:	Translation into English:
<p>Qozon ham o‘ladimi?[6]                      Bir kuni Afandi qo‘shnisi mingboshidan qozon so‘raydi. Qozonni berayotib, mingboshi uning homilador ekanligini ta‘kidlaydi. Qozonni qaytarayotib, Afandi unga kichkina qozonchasini ham qo‘shib beradi va uyida ko‘zi yoriganini aytadi. Mingboshi indamay qozonni olib qo‘yadi. Afandi sal fursatdan keyin yana qozon so‘rab chiqadi. Uni uyiga olib boradi, biroq qaytarish o‘rniga mingboshiga qozon o‘ldi, deydi. Mingboshining: “Qozon ham o‘ladimi” – degan savoliga javoban “Qozoning tug‘ishiga ishonib bolasini olib qolasanu, o‘lishiga ishonmaysanmi” – deb aytadi .</p>	<p>Will Kazan also die?[1]                      One day, Efandi asked his neighbor for a pot. While giving the cauldron, the thousandbashi says that she is pregnant. Returning the cauldron, Efendi gives him a small pot as well and says that his eyes lit up at home. Mingboshi silently takes away the pot. After a while, Efendi comes out again to ask for a pot. He takes him home, but instead of returning him, he says that he died. In response to Mingboshi’s question: “Will Kazan die too?”, he says, “Don’t you believe that if you believe that Kazan will give birth and take away his child, he will die?”</p>

Biz ushbu latifa tarjimasining lingvostilistik va lingvomadaniy jihatlarini tahlil qilishni maqsad qilganmiz. Birinchi jihat stilistik qurilmalar bilan bog‘liq. Latifada ko‘plab metaforalar bor, masalan homilador, uyida ko‘zi yorigani, qozonning o‘lgani, tug‘ishiga ishonib bolasini olib qolasanu, o‘ziga ishonmaysanmi? kabilar .

Metafora ob‘ekt nomini ikki ob‘ektning qandaydir sifatleri asosida boshqasiga o‘tkazish orqali sodir bo‘ladi. Metafora qandaydir sifatning bir ob‘ektdan ikkinchisiga o‘tishini anglatadi. G.L.Abramovich [6.b.119] metafora o‘xshatishning yashirin turi hisoblanishini o‘zining asarlarida aytib o‘tgan. Boboxonova [7] ta‘kidlaganidek, metafora denotativ – mantiqiy va ko‘chma – kontekstual ma‘nolarning nisbiy munosabatiga asoslanadi. Bu kulgili hikoyadan yuqori; kulgi mana shu o‘tkinchi ma‘nolar bilan yaratilgan. Bu latifani I. Shoh [1] tarjima qilgan. Quyida M. Peterson [2] tarjimasini ko‘rsatamiz. Bir kuni NasrudinI ziyofat berayotgan qo‘shnisiga qozonlarini qarzga berdi. Qo‘shni ularni yana bitta qo‘shimcha – juda kichkina qozon bilan qaytarib berdi. “Bu nima?” — so‘radi Nasrudin. “Qonunga ko‘ra, qozonlar mening qo‘limda bo‘lganida tug‘ilgan mol-mulkingning nasl-nasabini senga berdim”, dedi hazil. Ko‘p o‘tmay, Nasrudin qo‘shnisidan kostryulkalarni qarzga oldi, lekin qaytarib bermadi. Erkak ularni qaytarib olish uchun keldi. “Afsus!” – dedi Nasrudin, - ular o‘lgan. Biz qozonlarning o‘lik ekanligini aniqladik, shunday emasmi? . Idrishshoh bu latifani “Kazan ko‘paysa” sarlavhasi bilan tarjima qilgan. Idrishshoh tarjimasi M.Peterson tarjimasidan farq qiladi. Afandi qo‘shnisidan qozon olib, qo‘shnisiga qozonning homiladorligini eslatib o‘tgan Nasreddin I. Shoh tarjimasida qo‘shniga ziyofatda ishlatish uchun qozon bergan. Biroq, qozonning homiladorligi ifodasi talqin qilinmadi. Nasreddin Afandi asl tilda hazil-mutoyiba, oddiy, hazilkash sifatida ifodalangan, ammo maqsadli matnda bu belgilarni uning qo‘shnisida ko‘rishimiz mumkin. Bundan tashqari, maqsadli matnda Nasreddin Afandi liberal shaxs sifatida tasvirlangan. I.Shoh “qozon homilador”, “uyida ko‘zi yorigini”, “qozon o‘ldi”, “qozoning tug‘ishiga ishonib bolasini olib qolasanu, o‘ziga ishonmaysanmi?” metaforalari asosida yaratilgan iboralarni ham tarjima qilishga harakat qilgan. , lekin u hammasini tarjima qilmagan. Masalan, u “qozon homilador” degan birinchi iborani ingliz tiliga tarjima qilmagan. Aslida xuddi shu “qozon homilador (qozon homilador)” iborasi manba matnida dastlabki hajviy effektini keltirib chiqaradi. “Uyida ko‘zi yorigani” – “qozonlar mening qo‘limda bo‘lganida tug‘ilgan mulkingning nasli”, “qozon o‘ldi” – “o‘ldi” kabi boshqa iboralar ham tarjima qilingan. Eng kulgili ta‘sirni yaratgan oxirgi jumla to‘liq tarjima qilinmadi.

“Qozoning tug‘ishiga ishonib bolasini olib qolasanu, o‘lishiga ishonmaysanmi?” “Bu qozonlarning o‘limli ekanligini aniqladikmi?” Latifada bu kulgini keltirib chiqaradigan eng muhim jumladir.

Bu latifani tarjima qilishning lingvomadaniy o‘ziga xosliklarini tahlil qiladigan bo‘lsak, manba tilida o‘zbek madaniyatiga mansub “mingboshi” so‘zi bor. Tahlilning ahamiyati shundaki, tarjimonlar ushbu madaniy so‘zni qanday tarjima qilganlar. O‘zbek tilining izohli lug‘atida “mingboshi” so‘zining ikki ma‘nosi bor [8]. Ular:

- a) qishloq yoki turar joy massivi boshlig‘i, gubernator,
- b) qo‘shin boshlig‘i.

Bu erda ushbu so‘zning birinchi ma‘nosi ishlatilgan. Bunday turdagi madaniy so‘zlarni tarjima



qilishda transliteratsiya, ko'chirish, tavsifiy tarjima, eslatmalar, madaniy ekvivalent, rasmiy ekvivalent, funksional ekvivalent, tavsif ekvivalenti kabi tarjima usullaridan foydalanishimiz mumkin. Bizning fikrimizcha, tarjimon ushbu madaniy so'zni tarjima qilish jarayonida funksional ekvivalent texnikadan foydalanishi kerak, chunki bu madaniy so'z ingliz tiliga tarjima qilinganda "sherif" so'zi bilan funksional ekvivalent bo'lishi mumkin. Tarjimon maqsadli matnda sherif so'zi o'rniga qo'shni so'zini ishlatgan, chunki tarjimon matn maqsadini bilmagani uchun komik effekt maqsadli matnda ifodalanmagan. Bu latifaning maqsadi turli sabablarga ko'ra kambag'al odamlardan nimadir talab qiladigan nohaqlik, baxillik boyligini ko'rsatishdir. Ammo tarjimon bir xil ijtimoiy motivga e'tibor bermadi. Endi Merilin Peterson [2] tarjimasi tahliliga to'xtalamiz: Bir kuni Afandi qo'shnisidan qozon qarzga oldi. Uni qaytarib berganida, u bilan birga ancha kichikroq qozonni ham qaytardi. Ajablangan, ammo xursand bo'lgan qo'shni: "Nega menga bu kichkina qozonni olib kelding?" – Xo'sh, - deb javob berdi Afandi, - men bilan bo'lganimda sizning katta qozoningiz kichkina qozonni tug'di. Albatta, bu qo'shnini juda xursand qildi, chunki endi uning ikkita qozoni bor edi, avval esa bitta edi. Oradan bir hafta o'tdi va Afandi yana qozonlarni qarzga olmoqchi bo'ldi, lekin qo'shnisi jilmayib, qozon yana tug'masligidan ehtiyot bo'ling, deb ogohlantirdi. Afandi o'zi bilan qozonlarni ehtiyotkorlik bilan olib ketdi. Oradan uch oy o'tgach, Afandi ularni qaytarib bermaganida, qo'shnisi uning oldiga borib, ularni qaytarishni so'radi.

### Xulosa

Nasriddin Afandi borligi bilan butun dunyoga tanilgan xalq donishmandlaridan biridir. Bu xushchaqchaq, zukko, zukko qahramon nomini eshitishi bilan odam tabassum qiladi. Bu bejiz emas. Nasreddin afandi hal qila olmaydigan muammo yo'q. U har qanday muammoni bir zumda hal qila oladi. Nasriddin Afandi hikmatlari haqidagi latifalar ming yillar davomida xalqdan-xalqqa, tildan tilga o'tib, sayqallanib, o'tkirlashib bormoqda. Mazlum xalq zolim xon va vazirlarga, makkor boy va savdogarlarga, tovlamachi muallim va imomlarga qarshi kurash olib bordi, o'zining dono qahramoniga qarshi chiqdi. Nasriddin hamisha oddiy xalq orasida yurdi, adolat va haqiqatni himoya qildi, amaldorlarning nopok ishlarini fosh qildi, ularni masxara qildi, qorni to'q bo'lgan kambag'allarning orzu-umidlarini bor mehnati bilan himoya qildi.

### FOYDALANILGAN ADABIYOTLAR

1. Shah, I. The Exploits of Incomparable Mulla Nasrudin. London, 1974. <https://www.amazon.co.uk/Exploits-Incomparable-Mulla-Nasrudin/dp/1784790095>
2. Peterson M. Treasury of Uzbek Legends and Lore. Toshkent: Qatortol, 1953. — 119 p.
3. Hoja Nasreddin" selection in English by publishing house "Sanat" <https://scroll.in/article/991773/seven-retold-satirical-stories-starring-mullah-nasruddin-that-are-absurdly-relevant-today>
4. Сухарев А. Человек без границ – Хорошие шутки Ходжи Насреддина. <https://www.bez-granic.ru/main/lichnostivistorii/khoroshie-shutki-khodzhi-nasreddina.html>
5. Graves R. Where the crakeberries grow. <https://exhibits.lib.byu.edu/wwi/influence/graves.html#:~:text=If%20you're%20born%20that,would%20like%20you%20to%20say>
6. Eng sara latifalar. [https://latifa.uz/uz\\_latn/tag/afandi?page=191](https://latifa.uz/uz_latn/tag/afandi?page=191)
7. Bobohonova L.T. A metaphor is based on relative attitude of denotative – logical and figurative – contextual meanings. <https://en.m.wikipedia.com>
8. Explanatory Dictionary of Uzbek language. <https://www.nasruddin.org>



“QISSASI RABG‘UZIY” ASARIDA QO‘LLANILGAN FRAZEOLOGIK BIRLIKLAR TAHLILI

Ismatova Nilufar

TerDU O‘zbek filologiyasi  
fakulteti 3-bosqich talabasi

**Annotatsiya:** Ushbu maqolada Rabg‘uziyning mashhur asari “Qissasi Rabg‘uziy” asarida qo‘llanilgan frazeologik birliklar tahlili, talqini yoritiladi va mazmun mohiyati yoritiladi. Rabg‘uziyning qissalari ma’nosini anglatuvchi “Qissasi Rabg‘uziy” asari olam va odamning yaratilishi, insonning yo‘ldan og‘ishi va komillik sari mashaqqatli va uzoq yo‘l bosib borayotganligi haqida g‘oyat mantiqli va qiziqarli tarzda hikoya qilinadi va qadr jihatdan badiiy asarlar orasida o‘zining yuksak o‘rniga ega.

**Kalit so‘zlar:** asarning bag‘ishlov tarzida yozilishi, Qissasi Rabg‘uziy, hikoyat, ma’no, komillik, frazeologik ifodalar, tilga oid jihatlari

Rabg‘uziyning qissalari ma’nosini anglatuvchi “Qissasi Rabg‘uziy” asari olam va odamning yaratilishi, insonning yo‘ldan og‘ishi va komillik sari mashaqqatli va uzoq yo‘l bosib borayotganligi haqida g‘oyat mantiqli va qiziqarli tarzda hikoya qilinadi va qadr jihatdan badiiy asarlar orasida o‘zining yuksak o‘rniga ega. Ushbu asar musulmon dinini qabul qilgan e’tiborli mo‘g‘ul beklaridan biri Nosiruddin To‘qbug‘aning iltimosiga ko‘ra, hijriy 109 (milodiy 1309 - 1310) yilda yozilgan. Nosiriddin To‘qbo‘g‘a adibdan “o‘qimoqg‘a keraklik, o‘granmakka yarog‘liq” payg‘ambarlar qissalaridan iborat asar yozib berishini so‘ragan edi. Mazkur vazifani ulkan salohiyat, katta mahorat bilan uddalagan adibning asari “Qissasi Rabg‘uziy”, “Qisas ul-anbiyoi turkiy” nomi bilan shuhrat topdi va yaratilgandan to bugungi kungacha sevilib o‘qib kelinmoqda. Bunga asosiy sabab esa bu asarning poetik jihatdan mukammal tuzilganligi hisoblanadi. Rabg‘uziyning bu ijod mahsuli mazkur mavzu an’anasidagi o‘ziga xos bosqich bo‘ldi. Birinchidan, adib o‘zigacha yaratilgan payg‘ambarlar haqidagi qissalarni puxta o‘rgandi, umumlashtirdi, rivojlantirdi. Ikkinchidan, salafari yo‘l qo‘ygan kamchiliklarni tuzatdi. Uchinchidan, oldinlari nabiyalar haqidagi qissalar arab va fors tillarida yozilgan bo‘lsa, Rabg‘uziyning turkiy tilda yozishga jazm qildi. Unda XIII asr oxiri - XIV asr boshlaridagi turkiy adabiyotning bir qator o‘ziga xos xususiyatlari juda yorqin namoyon bo‘lgan. Nosiriddin Burxoniddin Rabg‘uziyning “Qissai Rabg‘uziy” asarining eng qadimgi qo‘lyozmasi Londondagi “Britaniya” muzeyida saqlanadi. Milodiy 1309-1310 yillarda yozilgan “Qisasi Rabg‘uziy” asarini kitobat olamining go‘zal, betakror bir obidasiga qiyos etilishi ham bejiz emas. Yozma yodgorlikda Odam Ato va Momo Havodan tortib, Muhammad Mustafogacha yashab o‘tgan payg‘ambarlarning hayoti, ezgu o‘yu amallari hikmatlar, rivoyatlar orqali mohirona aks ettirilgan. Unda Sharq falsafasi bilan qadimiy milliy qadriyatlarimiz uyg‘unlashib ketgan. El orasida qadimdan mashhur bo‘lgan bu asar “Payg‘ambarlar qissasi” yoki “Avliyolar qissasi” deb ham yuritiladi. Zero, asarda Odam Atodan boshlanib, Muhammad alayhissalomgacha o‘tgan barcha payg‘ambarlar haqida zikr etiladi. Kitobda afsonaviy payg‘ambarlar bilan birga payg‘ambarlashtirilgan shaxslarga, jumladan, Luqmoni hakim, Iskandar Zulqarnaynga ham katta o‘rin berilgan. Nosiruddin Rabg‘uziy asarni deyarli bir yillik tinimsiz mehnatdan so‘ng hijriy 710 yilning Hut (melodiy 1310 yil 21-fevral-21-mart) oyida nihoyasiga yetkazadi. Bu haqida qo‘lyozmaning so‘zboshisida ya’ni, Rabg‘uziyning o‘zi tomonidan yozilgan birinchi kitobdagi muqaddimada keng qamrovli sharh berilgan.

Asarda qo‘llanilgan frazeologik birliklar tahlili haqida gap ketganda, muallif ikkinchi kitobning she’riy xulosasida ham uni qachon yozganligini ifoda etadi. “O‘zgalar dunyo lazzati deb, qimmatbaho toshlardan mol dunyo yiqqanida, xushmanzara joylarda ko‘ngil ochib yurganida men so‘zdan gavharu dur tuzdim”, deb bashorat qiladi. Darhaqiqat, ushbu kitob o‘lmas ganjina bo‘lib, asrlardan asrlarga, xalqlar tilidan o‘zga xalqlar tiliga o‘tib kelyapti. Rabg‘uziy uni shunday ifoda etadi: Asarda yigirma to‘qqiz nafar payg‘ambar va tarixiy shaxslar haqida alohida qissalar mavjud bo‘lib, ularning hayoti, faoliyati hadislar, sharqona rivoyatu hikmatlar orqali juda qiziqarli ifoda etilgan. Qur’oni karimdan oyatlar keltirilishi asarning qadri va qiymatini oshirgan. Ikkinchi kitobning o‘zida yetti yuzga yaqin oyatu hadislardan misollar keltiriladi. Shuningdek, rivoyatlar va hikmatlar orqali farishtalar bilan parilarning, obidlar bilan zohidlarning farqi nimadaliqi, Ya’juj bilan Ma’juj haqidagi axborotlar asosli va g‘oyat go‘zal ifodasini topgan. Mis, simob, temir, oltin kabi kimyoviy elementlarning kashf etilishi, ishlatilishi ham ushbu soha egalarini, kimyogarlarni qiziqtirishi tabiiy. Kimyoviy elementlarning kitobdagi ifodasi ota-bobolarimiz azal-azaldan ilm-u fanga juda qiziqqanligini o‘zida aks ettiradi.



Tabiiyki, asar tilida mavjud bo'lgan so'zlarning ayrimlari bugungi kitobxon uchun tushunarsiz. Vaqt o'tishi, turli ijtimoiy-siyosiy voqealarning sodir bo'lishi natijasida turkiydagi ba'zi so'zlar o'z umrini yashab bo'lgan va iste'moldan chiqib ketgan. Masalan: *ud, uy-sigir; to'ra - qonun-qoida; ev - uy, joy* kabi so'zlar. Shu bilan bir qatorda hayot sinovlariga bardosh bergan va bugungi kundaham tilimizda faol qo'llanilayotgan juda ko'p so'zlar Rabg'uziy yozib qoldirgan bebaho durdonaning har bir satrida uchraydi. Masalan, tishi-xotin so'zi respublikamizdagi ba'zi viloyatlarning shevasida hali ham ishlatiladi. *Tangmoq-o'ramoq; navmid-umidsiz, noumid; iya-ega, sohib; xarbuz-tarvuz; chanoq-yog'och idish, tovoq; og'-to'r, tuzoq; daf (dap)-doira; sichak (secha) -chumchuk; ovuch-kaft, hovuch; kirpich - g'isht; ashog-past; avlo-yaxshiroq, afzalroq; kezik(gazik)-navbat; qo'ndog'lab-yo'rgaklab; yurtug' (yirtiq kiyim -kechak)-teshik; o'kcha-tovon; amurd (almurd)-nok; buz-muz.* Xorazm shevasida bu so'zlar bugun ham aynan shu ma'noda ishlatiladi. *Ko'kilamoq-rashk qilmoq; yozilamoq-yozilmoq; bag'irsoq-rahmdil, oq ko'ngil; isurmoq - mast, kayf.* Bu so'zlar ham hozir ko'pgina shevalarda ishlatiladi. Shuningdek, o'z mazmun - mohiyatidan biroz uzoqlashgan so'zlar ham mavjud. "Bodiya" so'zi asarda - cho'l, dasht, sahro, biyobon ma'nosida ishlatilgan. Xorazmda palov yeydigan maxsus idishni *bodiya* deb yuritishadi. Asarda "arig'" so'zi pokiza, sof ma'nosida ishlatilgan. Xorazmda bugun bu so'z ozg'in, nimjon ma'nosida ishlatiladi. Asarda "yobon" so'zi cho'l biyobon ma'nosida ishlatilgan. Ajdodlarimizning ilm sohasidagi ildizlari chuqur ekanligini anglatadigan so'zlar ham mavjud. *Aqron-sayyora; baqir-mis; Saqit - Zuhra, Venera; tuch-bronza* kabi ko'plab so'zlardan foydalanadi. Hozirda biz o'qiyotgan Hikoyalarni poetik jihatdan tahlil qiladigan bo'lsak, ularda xalq og'zaki ijodining tasiri ham yorqin seziladi. Xususan, latifa janriga xos belgilar hikoyaga ko'chib o'tgan. Suhbatning diolog asosida olib borilishi, soddalik, donishmandlik, topqirlik, hozirjavoblik fazilatlarining ustuvorligi, ifodalarning qisqa, aniq, lo'ndaligi, og'zaki ijoddan tasirlanish natijasidir.

Xulosa qilib aytganda, Qissasi Rabg'uziy asarida ko'plab hikoyatlar payg'ambarlarga oid qarashlar tahlil etiladi va frazeologik jihatdan talqin qilinadi. Shuningdek, muallif ikkinchi kitobning she'riy xulosasida ham uni qachon yozganligini ifoda etadi. "O'zgalarda dunyo lazzati deb, qimmatbaho toshlardan mol dunyo yiqqanida, xushmanzara joylarda ko'ngil ochib yurganida men so'zdan gavharu dur tuzdim", deb bashorat qiladi. Darhaqiqat, ushbu kitob o'lmas ganjina bo'lib, asrlardan asrlarga, xalqlar tilidan o'zga xalqlar tiliga o'tib kelyapti. Rabg'uziy uni shunday ifoda etadi: *O'zgalarda ko'p olamunchoq tuzdilar el tizginib, Man guvar, dur, yinju tuzdim, kezmadim yobon yozi. Yetti yuz o'n erdi yilg'akim bitildi bu kitob, Tug'mish erdi ul o'g'urda Hut saodat yulduzi.*

### Foydalanilgan adabiyotlar

1. O'zbek adabiyoti tarixi., T., Habib Abdunazar 1977y.
2. O'zME. Birinchi jild. Toshkent, 2000-yil
3. Ra'no Zaripova, O'zbekistonda xizmat ko'rsatgan journalist, Nodira Sa'dullayeva, Toshkent davlat sharqshunoslik instituti o'qituvchisi «Qissasi Rabg'uziy» asarining o'ziga xos xususiyatlari



INTEGRATING ACCESSIBLE MULTIMEDIA TECHNOLOGY IN ENHANCING LISTENING SKILLS

Shoyimkulova Makhzuna Shavkatovna

Senior teacher of Foreign languages department  
Bukhara engineering technological institute

**Annotation:** As the conventional teaching method seems to be outdated, the modern technologies can be used as a supplement to the classroom teaching method to have a lively atmosphere in the classroom. It is the need of the hour to integrate modern technologies to upgrade the level of English teaching. The modern technologies relax the mind of the students to get into the subject with full involvement rather than a difficult task to do. New technologies in language learning by multiple intelligence and mixed abilities replace with old methods of teaching.

**Key words:** using multimedia technology, listening practice, authentic situations, listening strategies, integrate listening activities, audio files, textual, aural, and visual media in a wide range of formats.

Listening is the language modality that is used most frequently. It has been estimated that adults spend almost half their communication time listening, and students may receive as much as ninety percent of them in-school information through listening to instructors and to one another. Often, however, language learners do not recognize the level of effort that goes into developing listening ability. Far from passively receiving and recording aural input, listeners actively involve themselves in the interpretation of what they hear, bringing their own background knowledge and linguistic knowledge to bear on the information contained in the aural text. Not all listening is the same; casual greetings, for example, require a different sort of listening capability than do academic lectures. Language learning requires intentional listening that employs strategies for identifying sounds and making meaning from them. Listening involves a sender (a person, radio, television), a message, and a receiver (the listener). Listeners often must process messages as they come, even if they are still processing what they have just heard, without backtracking or looking ahead. In addition, listeners must cope with the sender's choice of vocabulary, structure, and rate of delivery.

The complexity of the listening process is magnified in second language contexts, where the receiver also has incomplete control of the language. Given the importance of listening in language learning and teaching, it is essential for language teachers to help their students become effective listeners. In the communicative approach to language teaching, this means modeling listening strategies and providing listening practice in authentic situations: those that learners are likely to encounter when they use the language outside the classroom. The one of the best ways introduce students to listening strategies is to integrate listening activities into language lessons using multimedia technology. As multimedia technology (interactive videodisc, CD-ROM, CD-I, etc.) becomes more accessible to teachers and learners of other languages, its potential as a tool to enhance listening skills becomes a practical option. Multimedia allows integration of text, graphics, audio, and motion video in a range of combinations. The result is that learners can now interact with textual, aural, and visual media in a wide range of formats. The past two decades have brought to language teaching and learning a wide range of audio-visual technologies. From among these, no single tool for teaching and learning has had greater impact than the personal computer.

Today, individual learners can, in addition to interacting with computer-generated text and graphics, control combinations of analog and digital sound and images. Over the years, a wide variety of teaching aids have been placed at the disposal of language teachers. Charts, slides, tape-recorders, videos, overhead projectors and many other technological innovations have taken the place of traditional chalk and board, though not completely. Not long ago a language laboratory was widely used in learning listening as it was tied to the belief that individual listening practice with audiotape helps build a learner's ability to understand and speak the target language. Technology continues to be perceived as an enhancement to the process of language acquisition. The large-scale infusion of computers in language instruction programs in the past decade attests to this belief.

The rationale behind what is now growing support for Computer Assisted Language Learning (CALL) is not unlike earlier enthusiasm for audiotape based technologies. That is, both media provide individualized access to target language material that the learner can control and use in a



self-study format. The fast and powerful computational capacity, in conjunction with the orchestrated video, text, and graphics of today's multimedia learning systems would predict more sophisticated paradigms within which students can interact with the target language and, consequently, more effective learning. Learning a language via individualized instruction with the computer — especially when audio and video are involved — is an extremely appealing proposition, one that has sold to many an administrator in search of instructional panaceas. Listening skills fall into three categories: Passive listening (listening for pleasure or entertainment); Active listening (listening to learn and retain information); and Critical/Analytical listening (listening to critique or make judgments about what one has heard). Modern, computer-based technology fosters listening skills by providing a multitude of opportunities for listening to spoken language.

A good language teacher will be aware of these current and emerging technologies to immerse their students in the spoken language experience.

#### REFERENCES:

1. Shoyimkulova, M. S. (2020). Use of information technologies in foreign language. *Journal Impact Factor*.
2. Sh, S. M. (2019). Character description in John Webster's "The Duchess of Malfi". *International Journal on Integrated Education*. <https://doi.org/10.21070>.
3. Shoyimkulova, M. S. (2019). Satire against Hypocrisy in "The Alchemist". *Proceeding of The ICECRS*.
4. Shavkatovna, S. M. (2022). The Use of Ict in English Lessons. *Eurasian Research Bulletin*, 5, 71-79.





WIDE RANGES OF EFFECTIVE MULTIMEDIA FACILITIES IN LISTENING

**Shoyimkulova Makhzuna Shavkatovna**

Senior teacher of Foreign languages department

Bukhara engineering technological institute

**Annotation:** English language has become an international language. Among nations it serves as a lingua franca. It is spoken, learnt and understood even in those countries where it is not a native's language. English is playing a major role in many sectors including medicine, engineering, education, advanced studies, business, technology, banking, computing, tourism, and so on. All our software development today, the communication facilities available to us through internet, our access to a variety of websites, are all being carried out in English.

**Key words:** to upgrade, the level of English teaching, multimedia, mixed abilities listening practice, authentic situations, listening strategies, integrate listening activities, audio files, textual, aural, and visual media in a wide range of formats.

Most current multimedia applications allow the student some control over the rate of language presentation. That is, users can start, stop, and review pieces of information to better understand and remember the aural text. The addition of video provides a clear, logical flow of events so that linking (remembering) new information to old is facilitated. User control over language presented in more than one modality supports a student's ability to discriminate where words begin and end. When learners can see the faces of those speaking in the video, moreover, they can additionally make use of facial movements to understand the sound-meaning correspondence in the target language.

Multimedia is particularly well suited to assist learners in their understanding of reduced forms of target language speech. Having the written version of fast, naturally-paced aural text on the computer screen allows the learner access to both the written and spoken forms simultaneously. Coordinated aural, visual, and textual information on the computer screen at the same time makes up an ideal laboratory for student problem-solving at the level of individual words and sentence structures. The learner has at her disposal rich visual and contextual clues that can assist in breaking the code of the written and aural text. The multi modal cues can be cross-referenced for word, sentence-level and broader understanding.

Video can be a very rich source of context for language processing. In a multimedia format, learners are provided control over the rate and order of video presentation and can therefore take advantage of starting and stopping the action in order to study language in a well-represented context. Video also typically boasts tight correspondence between what is seen and what is heard. By studying target language communication in a multimedia format, learners can experience and come to understand the connections between utterances and how they function within a visually depicted context. Rate and style of audio naturally vary according to the genre of the video selection. Many situation comedies, for example, exemplify slowed speech. Interlocutors speak slowly and deliberately so the joke can be processed and understood. There are other kinds of programming, talk shows, for example, that are very fast-paced and difficult for non-native speakers to comprehend. Multimedia that includes varied genres permits a broad experience of different voices with differing rates and speech styles. Students can control the aural text so they have sufficient time for their individual processing needs.

Video is a medium to which language learners come well equipped. Students are very accustomed to inferring meaning and making predictions from what they see and hear on the screen. In a multimedia format, these viewing/comprehension strategies can be cued and guided by, for example, posing pre-viewing questions on top of the stilled first frame of the sequence they are about to watch. Inference, predication, and calling up prior knowledge and experience can thus be activated. The Internet is suitable place to practise languages as it offers the possibility, with the right software, of using images and communicative situations in the real world. It also provides users with a highly appealing and innovative format. But only when the sources are properly selected can the internet be useful in learning environment. There is a plethora of educational video and audio material available online and accessible via Web search engines such as Google.com. These softwares can also transmit video at the same time when the users speak to each other. So, this feature raises the level of interaction between practisers. As an alternative, internet TVs and radios can be used to develop listening comprehension skills of a student in an entertaining atmosphere; however, there is a relatively new



emerging phenomenon:

Television/radio shows, news, documentaries, music videos and any videos beyond the imagination of people are just one click away. All you need is an internet connection. As regards listening activities, there are many activities based on listening comprehension. Apart from that, songs can be highly useful for developmental process of listening skills of a student. As music is everywhere in human life to change or boost the emotions and feelings, we can include music and songs in language learning as well.

Teachers should be prepared with professional skills which include pedagogical and technical skill because the more enthusiastic and more knowledgeable language teachers are, the more successfully they can implement Internet in the language classroom. Learners can only benefit from technology – based activities provided that these activities are relevant to their needs and interest.

### REFERENCES:

1. Shoyimkulova, M. S. (2020). Use of information technologies in foreign language. *Journal Impact Factor*.
2. Sh, S. M. (2019). Character description in John Webster’s “The Duchess of Malfi”. *International Journal on Integrated Education*. <https://doi.org/10.21070>.
3. Shoyimkulova, M. S. (2019). Satire against Hypocrisy in” The Alchemist”. *Proceeding of The ICECRS*.
4. Shavkatovna, S. M. (2022). The Use of Ict in English Lessons. *Eurasian Research Bulletin*, 5, 71-79.



## ИҚТИСОД ФАНЛАРИНИ РИВОЖЛАНТИРИШ ЙЎЛИДАГИ ТАДҚИҚОТЛАР

### MAHALLIY BUDJET DAROMADLARI BARQARORLIGINI TA'MINLASH HUDUDLARDA INFRASTRUKTURANI RIVOJLANTIRISHNING ASOSIY OMILI (*BUXORO VILOYAT MISOLIDA*)

**Adilov Baxtiyor Alisherovich**  
Osiyo xalqaro universiteti magistranti

**Annotatsiya.** Mazkur maqolada mahalliy budjet daromadlari barqarorligini ta'minlash hududlarda infrastrukturani rivojlantirishning muhim omili ekanligi xususida so'z boradi. Bu boradagi fikr-mulohazalar Buxoro viloyati misolida dalillanadi.

**Kalit so'zlar:** mahalliy budjet, daromad, infrastruktura, soliq, ochiqlik.

### ENSURING THE STABILITY OF LOCAL BUDGET INCOME IS THE MAIN FACTOR OF INFRASTRUCTURE DEVELOPMENT IN THE REGIONS (IN THE CASE OF BUKHARA REGION)

**Adilov Bakhtiyor Alisherovich**  
Master student of  
Asian International University

**Abstract.** This article mentions that ensuring the stability of local budget revenues is an important factor in the development of infrastructure in the regions. Opinions in this regard are proved by the example of Bukhara region.

**Key words:** local budget, revenue, infrastructure, tax, openness.

### ОБЕСПЕЧЕНИЕ СТАБИЛЬНОСТИ ДОХОДОВ МЕСТНОГО БЮДЖЕТА – ГЛАВНЫЙ ФАКТОР РАЗВИТИЯ ИНФРАСТРУКТУРЫ В РЕГИОНАХ (В СЛУЧАЕ БУХАРСКОЙ ОБЛАСТИ)

**Адиллов Бахтиёр Алишеревич**  
Магистрант Азиатского международного  
университета

**Аннотация.** В данной статье упоминается, что обеспечение стабильности доходов местных бюджетов является важным фактором развития инфраструктуры в регионах. Мнения по этому поводу подтверждаются на примере Бухарской области.

**Ключевые слова:** местный бюджет, доходы, инфраструктура, налог, открытость.

So'nggi yillarda yurtimizda Prezidentimiz Sh.M.Mirziyoyev boshchiligida mahalliy budjetlar mustaqilligi, shaffofligi va ochiqligi hamda mahalliy budjet xarajatlarini taqsimlashda jamoatchilik va fuqarolarning ishtirokini ta'minlash borasida keng ko'lamli islohotlar davom ettirilmoqda. Buning yaqqol misoli sifatida budjet ma'lumotlarining ochiqligi va shaffofligini yanada oshirish, budjet mablag'larining shakllanishi va sarflanishi ustidan parlament va jamoatchilik nazoratini kuchaytirish hamda doimiy ravishda viloyat xalq deputatlari Kengashi tomonidan mahalliy budjetlar parametrlari va ijrosi haqidagi hisobotlarning ko'rib chiqilishi va tasdiqlanishi mexanizmlari yaratilganligini kuzatishimiz mumkin. Shuningdek, keyingi yillarda Prezidentimiz Sh.M.Mirziyoyev tomonidan tadbirkorlik faoliyatini qo'llab-quvvatlash va tadbirkorlarga yaratib berilayotgan sharoitlar, shuningdek, xorijiy investitsiyalarni jalb qilishdagi oqilona siyosat hamda muttasil ravishda soliq ma'murchiligini yaxshilash bo'yicha olib borilayotgan ishlar budjetning qo'shimcha daromadlar bazasining shakllanishiga zamin yaratmoqda. Xususan, mahalliy budjetlar tuzilmasi o'zgartirildi,



joylardagi hokimliklarning budjet vakolatlari sezilarli darajada oshirildi. Mahalliy budjetlarning daromadlar prognozidan ortiqcha qismini respublika budjetiga olib qo'yish qat'iyon ta'qiqlandi, aksincha, viloyatda yig'ilgan va respublika budjetiga ajratma qilingan qo'shimcha daromadlarning bir qismi viloyat budjetiga qayta yo'naltirildi.

Buxoro viloyat mahalliy budjetining daromadlari 2023-yilda jami **3792,0 mlrd. so'mni** tashkil etib, o'tgan 2022-yilga nisbatan **367,0 mlrd. so'mga** yoki **111 foizga** oshgan. Mazkur tushumlar o'tgan 2021-yilga nisbatan **160 foizga** yoki qariyb **1418,0 mlrd. so'mga** ko'paygan.

2023-yilda tushgan mahalliy budjet daromadlarining **50 foiz** ulushi yoki **1893,0 mlrd. so'mini** bevosita soliqlar tashkil etgan. Bunda jismoniy shaxslardan olinadigan daromad solig'i miqdori **1436,2 mlrd. so'm**, yuridik shaxslardan olinadigan foyda solig'i miqdori **301,3 mlrd. so'm** hamda aylanmadan olinadigan soliq bo'yicha **155,2 mlrd. so'm**. Resurs soliqlaridan yuridik va jismoniy shaxslardan qishloq xo'jaligida foydalanilmaydigan yerlar uchun olinadigan yer solig'i bo'yicha 2021-yildan boshlab Qoraqalpog'iston Respublikasi Jo'qorig'i Kengesi va viloyatlar xalq deputatlari Kengashlari Soliq kodeksi bilan belgilangan soliq stavkalari asosida (yuridik va jismoniy shaxslarning) qishloq xo'jaligiga mo'ljallanmagan yerlar uchun tuman va shaharlar kesimida, ularning iqtisodiy rivojlanishiga qarab yer solig'i stavkasiga 0,5 dan 2,0 gacha kamaytiruvchi va oshiruvchi koeffitsiyentlarni qo'llagan holda yer solig'i stavkalarini belgilash vakolatining berilishi. O'z navbatida, tuman va shahar xalq deputatlari Kengashlariga Qoraqalpog'iston Respublikasi Jo'qorig'i Kengesi va viloyatlar xalq deputatlari Kengashlari tomonidan belgilangan, Toshkent shahri bo'yicha esa Soliq kodeksida belgilangan yer solig'i stavkalariga (yuridik va jismoniy shaxslarning) qishloq xo'jaligiga mo'ljallanmagan yerlari uchun ularning hududlarida joylashgan daha, mavze, mahalla, ko'cha kesimida 0,7 dan 3,0 gacha kamaytiruvchi va oshiruvchi koeffitsiyentlarni qo'llash mehanizmining yaratilishi natijasida, 2023-yilda yuridik va jismoniy shaxslardan olinadigan yer solig'i daromadlariga jami **538,4 mlrd. so'm** mablag'lar kelib tushishi ta'minlanib, o'tgan 2022-yilga nisbatan **1,2 barobar**, 2021-yilga nisbatan esa qariyb **1,6 barobarga** oshgan.

1 - jadval

**Buxoro viloyatida 2021-2023-yillarda mahalliy budjet daromadlariga tushgan mablag'lar to'g'risida**

Manbalar nomi	2021-yil		2022-yil		2023-yil		O'sish sur'ati (%)	
	Tushum (mlrd. so'm)	Ulushi (%)	Tushum (mlrd. so'm)	Ulushi (%)	Tushum (mlrd. so'm)	Ulushi (%)	2021- yilga nisbatan	2022- yilga nisbatan
<b>Jami</b>	<b>2 374,1</b>	<b>100%</b>	<b>3 425,3</b>	<b>100%</b>	<b>3 791,9</b>	<b>100%</b>	<b>160%</b>	<b>111%</b>
<b>Bevosita soliqlar</b>	<b>1 178,4</b>	<b>50%</b>	<b>1 697,5</b>	<b>50%</b>	<b>1 892,7</b>	<b>50%</b>	<b>161%</b>	<b>111%</b>
Yuridik shaxslar foyda solig'i	250,5	11%	475,8	14%	301,3	8%	120%	63%
Aylanmadan soliq	87,3	4%	141,0	4%	155,2	4%	178%	110%
Jismoniy shaxslardan olinadigan daromad solig'i	840,6	35%	1 080,8	32%	1 436,2	38%	171%	133%
<b>Bilvosita soliqlar</b>	<b>248,3</b>	<b>10%</b>	<b>274,4</b>	<b>8%</b>	<b>249,6</b>	<b>7%</b>	<b>101%</b>	<b>91%</b>
Aksiz solig'i	248,3	10%	274,4	8%	249,6	7%	101%	91%
Qo'shilgan qiymat solig'i	0,0	0%	0,0	0%	0,0	0%	0%	0%
<b>Resurs soliqlari</b>	<b>484,1</b>	<b>20%</b>	<b>749,9</b>	<b>22%</b>	<b>945,8</b>	<b>25%</b>	<b>195%</b>	<b>126%</b>
Mol-mulk solig'i	85,0	4%	241,9	7%	370,9	10%	436%	153%
Yer solig'i	339,9	14%	459,2	13%	538,4	14%	158%	117%
Yer qa'ridan foydalanganlik uchun soliq	15,1	1%	13,0	0%	10,8	0%	72%	83%
Suv resurslaridan foydalanganlik uchun soliq	44,1	2%	35,8	1%	25,7	1%	58%	72%
Boshqa daromadlar	304,8	13%	387,6	11%	380,5	10%	125%	98%
<b>O'tkazib beriladigan daromadlar</b>	<b>158,5</b>	<b>7%</b>	<b>315,8</b>	<b>9%</b>	<b>323,2</b>	<b>9%</b>	<b>204%</b>	<b>102%</b>

Budjetga to'lanadigan soliq va majburiy to'lovlar turlari soni kamaygan va stavkalari pasaytirilganligiga qaramasdan, oxirgi yillarda soliq to'lovlarining miqdorlari dinamikasi ko'payishiga



erishilgan. Buning asosiy sababi yangi tahrirdagi Soliq kodeksining jahon standartlari talablariga mos ravishda ishlab chiqilgani va hayotga tatbiq etilganidir. Yangi tahrirdagi Soliq kodeksining asosiy maqsadi “adolatlilik” prinsipi asosida soliqqa tortish tizimini yo‘lga qo‘yishdir. Eng birinchi navbatda mulkchilik shaklidan qat’iy nazar jismoniy va yuridik shaxslarni soliqqa tortish tizimining yo‘lga qo‘yilishi va soliq imtiyozlarini qo‘llashdagi adolatlilik prinsipiga rioya etilishi bo‘ldi.

Budjet daromadlarining oshishida asosiy omillardan yana bittasi bu 2020-yildan boshlab mahalliy budjetlar o‘z xarajatlarini erkin va mustaqil ravishda shakllantirishi tizimining joriy etilishidir. Bunda, birinchi navbatda ish haqi va unga tenglashtirilgan to‘lovlar, oziq-ovqat, dori-darmon va kommunal xizmatlar, davlat dasturlari xarajatlariga mablag‘lar ajratilishi lozim bo‘ladi.

Ta’kidlash kerakki, mahalliy hokimlik organlariga mustaqil budjetni shakllantirish vakolatlari berilganligi, bu esa kelgusida mahalliy budjetlar ijrosi jarayonida budjet tashkilotlarining birinchi darajali xarajatlarining to‘g‘ri rejalashtirilishi va o‘z vaqtida to‘lanishi bo‘yicha majburiyat yuklaydi.

**Mahalliy hokimliklar o‘zlariga biriktirilgan soliqlardan tushumlarning ko‘proq tushishini prognoz qilsalar**, o‘zlari mustaqil ravishda bemalol shunga mos holda xarajatlarini ham oshirish imkoniyatiga ega bo‘ladilar.

Shu o‘rinda alohida ta’kidlash lozimki, daromad tushumi prognoz ko‘rsatkichlari bajarilmasa, hududdagi xarajatlar mos ravishda kamaytiriladi. Bu esa o‘z navbatida hududlarda mahalliy budjet daromadlariga qo‘shimcha mablag‘larni jalb qilish va rezervlarni axtarib topishda alohida majburiyatlarni yuklaydi.

Buning yaqqol misoli sifatida Buxoro viloyatida 2021-yilda mahalliy budjet daromadlarining qo‘shimcha manbalari hisobidan “Tashabbusli budjet” loyahasiga **33,5 mlrd.so‘m** mablag‘lar yo‘naltirilgan bo‘lsa 2023-yil yakuniga qadar mazkur loyihaga mahalliy budjet hamda uning ortirilgan qismi hisobidan qariyb **268,0 mlrd so‘m** mablag‘lar yo‘naltirilgan. Mazkur mablag‘lar aholining tashabbusi bilan hududlardagi infrastruktura rivojlantirishga hamda aholi turmush darajasini yaxshilashga qaratilgan g‘olib deb topilgan loyihalarga yo‘naltirilgan. Jumladan:

2023-yilda mazkur ajratilgan mablag‘larning **46 foizi yoki 122,1 mlrd.so‘mi** umumta’lim maktablarini ta’minlash va moddiy-texnik bazasini rivojlantirish yuzasidan g‘olib deb topilgan loyihalarni moliyalashtirishga yo‘naltirilgan bo‘lsa, **16 foizi yoki 44,0 mlrd.so‘mi** sog‘liqni saqlash muassasalarini ta’minlash va moddiy-texnik bazasini rivojlantirish masalalari bo‘yicha g‘olib deb topilgan loyihalarni moliyalashtirishga yo‘naltirilgan. Shuningdek, ichki yo‘llarni ta’minlash masalalariga qariyb **49,0 mlrd. so‘m** miqdoridagi mablag‘lar moliyalashtirilib, jami ajratilgan mablag‘larning **18 foizi** ulushini tashkil etgan.

Xulosa qilib aytganda, hududlarda mahalliy budjet daromadlari barqarorligini ta’minlash, mahalliy budjet daromadlariga qo‘shimcha rezervlarni aniqlash hamda prognoz ko‘rsatkichlari ijrosini so‘zsiz ta’minlash hududlar infrastrukturasi rivojlantirishda hamda aholining turmush darajasini yaxshilashga qaratilgan islohotlarni tizimli moliyalashtirish imkoniyatlarini yaratadi.

### FOYDALANILGAN ADABIYOTLAR

1. O‘zbekiston Respublikasining Budjet Kodeksi. <https://old.lex.uz/docs/2304138>
2. O‘zbekiston Respublikasining Soliq Kodeksi (2022-yildagi yangi tahriri). <https://lex.uz/m/acts/4674902>
3. 2023-yil uchun “O‘zbekiston Respublikasining Davlat budjeti to‘g‘risida”gi Qonun № O‘RQ-813 30.12.2022 y.
4. <https://openbudget.uz/incomes>



ТЕКУЩЕЕ СОСТОЯНИЕ ПРОБЛЕМНЫХ КРЕДИТОВ

**Каландаров Абдулла Бахтиёрвич**

Банковско-Финансовая Академия

Республики Узбекистан

Начальник отдела кредитного мониторинга

Яшнабадского филиала АКИБ “Ипотека-банк”

**Жуманов Сирожиддин Бозорбой угли**

Начальник отдела взыскания розничных кредитов

Яшнабадского филиала АКИБ “Ипотека-банк”

**Шодиев Зариф Шариф угли**

Главный специалист отдела взыскания бизнес кредитов

Яшнабадского филиала АКИБ “Ипотека-банк”

На сегодняшний день банковское дело является одной из наиболее быстро развивающихся систем в экономике Республики Узбекистан, и этот быстрый рост ставит под угрозу качество кредитов и способность банков управлять кредитными рисками.

В результате быстрого развития методологически неадекватной практики кредитования в коммерческих банках возникает ряд экономических, финансовых и социальных проблем.

Повышение качества кредитного портфеля и снижение количества проблемных кредитов остается актуальным в банковской практике.

Однако, по результатам анализа, банки, работающие в нашей стране, имеют проблемы с финансовой устойчивостью в связи с тем, что у них не создана эффективная система по работе с проблемными кредитами, повышения качества активов и улучшения кредитного портфеля.

В течение 2016 и 2023 годов банковская система Республики Узбекистан находится в фазе постоянного и интенсивного роста, за этот период совокупные активы коммерческих банков увеличились с 84 075 млрд. сумов до 556 746 млрд. сумов, или в 6,6 раза, а объем кредитов, выданных банками, увеличился с 52,045 млрд. сумов до 471,406 млрд. сумов или увеличился в 9,0 раз. Это можно считать беспрецедентным результатом по мировым меркам.

Увеличение кредитного потенциала банков положительно влияет на стабильное развитие национальной экономики. За счет наличия источников финансирования на внутренних рынках и привлеченных иностранными банками потребность банков в дополнительных средствах удовлетворяется.

За этот период уровень проблемных кредитов (NPL) в кредитных портфелях банков нашей страны составляет 3,5% или 16,621 миллиарда сумов.

По состоянию на 1 января 2024 года объем совокупных проблемных кредитов банковской системы увеличился на 16 229,5 млрд. сумов по сравнению с соответствующим периодом 2017 года и составляет 16 621 млрд. сумов. Объем проблемных кредитов в кредитном портфеле банков с государственной долей достиг 13,267 млрд. сумов. По данным ЦБ, наибольший прирост проблемных кредитов в 2023 году наблюдается у Банка Развития Бизнеса (+1 145,6 млрд. сумов), Узмиллийбанка (+459,9 млрд. сумов), Агробанка (+385,2 млрд. сумов), Микрокредитбанка (+229,7 млрд. сумов). Халк Банку (-729,4 млрд. сумов), Узсаноаткурилишбанку (-75,5 млрд. сумов) и Алокабанку (-29,2 млрд. сумов) удалось погасить часть проблемных кредитов. Среди банков с государственной долей самый высокий процент проблемных кредитов составляет 8,9% в Банке Развития Бизнеса, 7,6% в Халк Банке, 6,0% в Микрокредитбанке и 4,4% в Асакабанке.

По состоянию на 1 января 2024 года объем проблемных кредитов в кредитном портфеле банков без государственной доли увеличился на 1 189,0 млрд. сумов и составил 3 354,2 млрд. сумов. Увеличился он в Ипотека-банке (+922,7 млрд. сумов), в Капиталбанке (+194,5 млрд. сумов), в Ипак Йули Банке (+99,9 млрд. сумов). Тенгебанку (-71,5 млрд. сумов), Гарант банку (-44,3 млрд. сумов) и Трастбанку (- 31,3 млрд. сумов) удалось погасить часть проблемных кредитов.

Причинами проблемных кредитов являются реализованные кредитные риски. Некоторые из них могут быть вызваны собственными действиями клиента, некоторые – действиями банка, а некоторые – внешними факторами.

Современный этап возникновения проблемных кредитов связан с негативным воздействием следующих факторов, например:



- высокий уровень инфляции и, как следствие, девальвация доходов (средств) населения и субъектов предпринимательства;

- непропорционально высокие процентные ставки по кредитам в коммерческих банках по сравнению с валовыми доходами населения и ценами на основные потребительские товары, что приводит к низкой платежеспособности клиентов банков;

- кредиты, выделяемые коммерческими банками, в основном направляются на приобретение основных средств, что приводит к замедлению производственных мощностей, уменьшению объемов торговли, увеличению себестоимости товаров, в результате чего движение денежных средств предпринимателей снижается, а показатели бизнес-плана не выполняются.

В результате резкого увеличения объемов кредитов, выделяемых коммерческими банками нашей страны, необходимо введение в коммерческих банках специальных отделов, специализирующихся на работе с клиентами-должниками.

Для минимизации доли проблемных кредитов предлагается следующий комплекс мер:

1) Ликвидация в результате передачи проблемных кредитов специально созданным финансовым структурам или коллекторским агентствам (деятельность коллекторских агентств в нашей стране законодательством не регулируется);

2) Обеспечение заинтересованности клиента в своевременной выплате кредита (создание системы бонусов и скидок, льготное кредитование);

3) Укрепление потенциала подразделений, занимающихся проблемными кредитами;

4) Формирование комплекса мер по упрощению реструктуризации проблемных кредитов;

5) Организация регулярных мероприятий, направленных на повышение финансовой грамотности клиентов;

6) Мониторинг финансового состояния заемщика на этапе предоставления и обслуживания кредита;

7) Эффективное использование всех установленных законодательством механизмов для снижения текущих показателей просроченной задолженности в банках;

8) Повышение качества кредитных проектов.

### Использованная литература

1. Каландаров А.Б. (2020) «Банклардаги муаммоли кредитларни камайтириш механизмлари ва усуллари», Международный журнал финансов и бухгалтерского учета, 2020. – №4. – С.13

2. Каландаров А.Б. (2020) “Банклардаги муаммоли кредитларни ундириш амалиёти ва уни такомиллаштириш”, Электронный научный журнал финансов и банковского дела, 2020. - №4. - С.42-47

3. Каландаров А.Б. (2020) “Банклардаги муаммоли кредитларни бошқаришнинг долзарб масалалари”, Научный журнал науки и инновационного развития, 2020. - №6. - С. 19-26.

4. Каландаров А.Б. (2021) “Тижорат банкларидаги кредит қарздорлиги сифатининг пасайиши омиллари ва уни бошқаришдаги қийинчиликлар”, Научный электронный журнал «Логистика и экономика», 2021. – №2. - С. 236-242.

5. Каландаров А.Б. (2021) “Банклардаги муаммоли кредитларни назорат қилишда NPL кўрсаткичининг аҳамияти”, Научно-технический журнал «Инновационные технологии», 2021/2(42) - С. 84-87.

6. Каландаров А.Б. (2022) “Банклардаги муаммоли кредитларнинг амалдаги ҳолати”, Научно-практический журнал «Сервис», 2022 – С. 155-159.



**Utebergenov Asamatdiyn Abdraxmanovich**

Doctor of Economics Department of Karakalpak State University

utebergenovasamatdin@gmail.com

Telephone: +99 899 554 66 45

**ANNOTATION:** In this thesis, the economic efficiency of the demand for agricultural products and the issue of increasing the export potential of agricultural products are highlighted.

**Keywords:** Infrastructure, strategy, agriculture, animal husbandry, farming, horticulture, fruits and vegetables, export.

The Uzbek people have been engaged in agriculture, animal husbandry, and horticulture since time immemorial. The increase in the need for fruits and vegetables in particular is increasing the attention to growing more of these products in the localities. 20 million tons of fruits and vegetables are grown in the country per year. But the rate of their industrial processing is only 15 percent, of which 7-8 percent is exported. Due to insufficient infrastructure, 30 percent of products are lost in the process of collection and storage. From the decision of the President of the Republic of Uzbekistan dated January 28, 2020, No. PQ-4575 “On measures to implement the tasks set in the strategy for the development of agriculture of the Republic of Uzbekistan for 2020-2030 in 2020” [ 1] then, focusing on increasing labor productivity in all areas of agriculture, improving product quality, high-quality, complete production of agricultural products and timely delivery for the needs of our people are being carried out in all regions of our republic. . Supplying the markets with agricultural products on time, especially in the conditions of the pandemic, has become an urgent task today.

Agriculture is a field rich in additional opportunities, the blessings of our ancestors and the well-being of our lives largely depend on it. The soil of our country is generous. Therefore, in the following years, great attention is being paid to the radical reform of the agrarian sector and its adjustment to market requirements. By rationally using the opportunities in this area and expanding the deep processing of products, it is possible to further develop the food industry and increase the export volume [2].

For this purpose, the head of state emphasized that, first of all, it is necessary to increase the number of modern agro-logistics centers that cover the processes of collection, transportation, storage, processing, packaging, and export of agricultural products, and this, it is necessary to pay attention to the following:

- ensuring the accuracy of information through the wide introduction of information technologies in agriculture and the complete digitization of agricultural statistics;
- improving the use of agricultural land;
- increase the efficiency of water use;
- state support for agriculture and improvement of the state procurement system;
- increasing the export potential of agriculture and increasing the volume of products with added value;
- solving personnel issues, developing science;
- formation of a competitive environment in the field of agricultural services;

Of course, the main goal of this is to further improve the living conditions of the villagers, to ensure their interest, to satisfy the demand for food products, and for this, the production is further developed and provided with new technologies that can meet the requirements of world standards. establishment of enterprises and production of products, saturating markets with consumer products. In short, to completely abandon the old way of working in agriculture and completely reform the industry, which has become a source of raw material production. Because the time to switch to a new way of working has already arrived. For this, it is necessary to emphasize the opinions of Shavkat Mirziyoyev about the creation of a wide infrastructure for keeping the price of food products stable and for continuous supply to the market. There are 31 agro logistics centers and 1,500 cold warehouses in our country. They can store only 4.5% of the total fruits and vegetables. It is very rare indeed. If we focus on production, 65% of fruits and vegetables, and 93-95% of meat and dairy products are grown on farms and households. However, enterprises processing these products are operating at 50-60 percent capacity. Last year, only 19% of fruits and vegetables, and 16% of meat





and dairy products were processed at the industrial level. Today, the 30th anniversary of our beloved Uzbekistan is being celebrated. In this regard, the environment of peace and stability, and civil and inter-national solidarity is being strengthened in our society. To build a new Uzbekistan, large-scale reforms, liberalization of all aspects of our life, rapid development of the economy and its branches, and private entrepreneurship are being implemented. In particular, special attention is paid to all-round support of the population in need of social protection, reduction of poverty, and creation of new jobs and sources of income. In particular, Ye.N.Mikheyeva and M.V.Seroshtan, in the source “Upravlenie kachestvom”, focused on the role of modern quality management in the delivery of products to consumers, and discussed the forms of product quality management and their evolutionary changes. provides interesting information about. In this work, there are issues of certification within the requirements for products in the processes of increasing the quality of products that meet the requirements of today’s era, collection, storage, and sales, and it is an important source for us. serves as [3].

As a result of the reforms carried out in recent years, especially based on the implementation of the Action Strategy on the five priority directions of the development of the Republic of Uzbekistan in 2017-2021, the political, legal, socio-economic, spiritual and educational development of our country Significant progress is being made in terms of radically renewing the life of the people, turning the idea of “From national recovery to national rise” into a reality, and these are reflected in the following:

- The productivity of the lands is increased and the demand for agricultural products is being met;
- Crop rotation in agriculture increases economic efficiency;
- Joint ventures are established and various methods of attracting new technologies to agriculture are used;
- Industries for processing and selling agricultural products are being developed;
- Introduction of the digital economy is underway;
- The cluster method is widely used.

### List of used literature.

1. Mirziyoyev Sh.M. “O’zbekiston Respublikasi qishloq xo’jaligini rivojlantirishning 2020-2030 yillarga mo’ljallangan strategiyasida belgilangan vazifalarni 2020 yilda amalga oshirish chora-tadbirlari to’g’risida”gi qarori.

2. Шерматов О. А., Имомов Р. Д., Эргашев А. А. ISSUES OF INCREASING ECONOMIC EFFICIENCY IN THE FRUIT VEGETABLE SYSTEM //Life Sciences and Agriculture. – 2021. – №. 1. – С. 1-5.

3. Михеева Е.Н, Сероштан М.В. „Управление качеством“ 2012 г.- <http://nashol.com/2015051184599/upravlenie-kachestvom-miheeva-e-n-seroshtan-m-v-2012.html>

4. <http://www.tesso-agro.ru/news01/htm>



MINTAQADA AHOLINI OZIQ-OVQAT BILAN TAMINLASHNING ASOSIY MUAMOLARI

**Utepbergenov Asamatdiyn Abdraxmanovich**

Qoraqalpoq davlat universiteti iqtisodiyot kafedrasida tayanch doktoranti  
utepbergenovasamatdin@gmail.com

Telefon: +99 899 554 66 45

**Aydaniyazova Baxtigul Abilkasimovna**

QDU akademiyalik litsey matematika fani o'qituvchisi  
utepbergenovasamatdin@gmail.com

Telefon: +99 897 220 58 20

**ANNOTATSIYA:** Tadqiqotlar davomida aholi oziq-ovqat xavfsizligi ta'minlovchi talab miqdori aniqlangan. Mahsulotni iste'molchilarga yetkazib berishdagi yo'qotishlarni kamaytirish va oziq – ovqat xavfsizligini ta'minlash ahamiyatini ochib beradi.

**Kalit so'zlar:** Oziq-ovqat, talab, xavfsizligi, aholi, mahsulot, iste'mol, tadqiqot.

O'zbekiston Respublikasi Sog'liqni saqlash vazirligi ma'lumotlariga ko'ra, Respublikada aholi jon boshiga asosiy oziq-ovqat mahsulotlarining iste'mol qilish tibbiy me'yori ishlab chiqilgan (1-rasm)

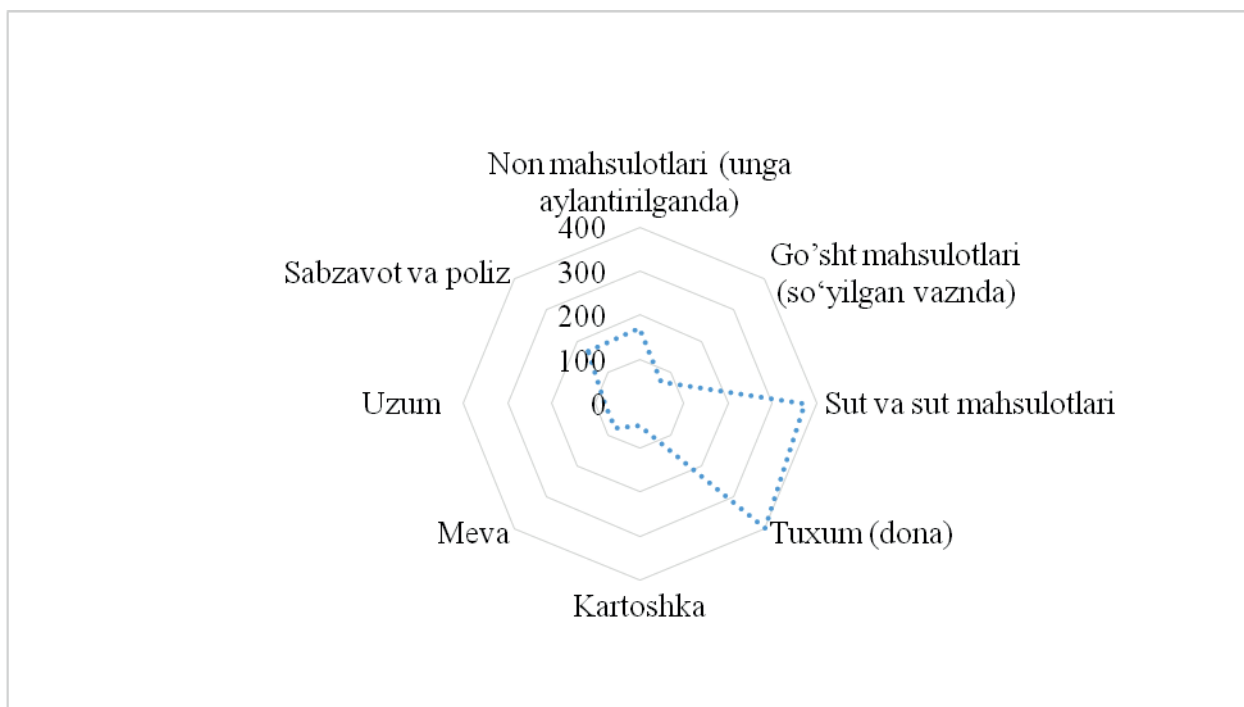

**1-rasm. O'zbekistonda aholi jon boshiga asosiy oziq-ovqat mahsulotlarining iste'mol qilish ilmiy asoslangan tibbiy me'yori, kg [4]**

O'zbekistonda aholi jon boshiga asosiy oziq-ovqat mahsulotlarining iste'mol qilish ilmiy asoslangan tibbiy me'yoriga ko'ra, non va non mahsulotlari (unga aylantirilganda) iste'moli – 170 kg, go'sht mahsulotlari (so'yilgan vaznda) – 70 kg, sut va sut mahsulotlari – 375 kg, tuxum – 400 dona, kartoshka - 50 kg, meva – 80 kg, uzum – 80 kg, sabzavot va poliz mahsulotlari – 166 kg.ni tashkil etishi belgilab berilgan.

Yuqoridagi ma'lumotlar asosida Qoraqalpog'iston Respublikasi hududlarida yashovchi aholining oziq-ovqatga bo'lgan talabi o'rganildi (1-jadval).

Qoraqalpog'iston Respublikasida 2022 yil yakuni holatiga jami – 1948,5 ming kishi yashagan [6]. Eng ko'p aholi Nukus shahrida – 329,0 ming kishi, eng kam aholi esa Bo'zatov tumanida – 21,8 ming kishi yashaydi. Tadqiqotlar davomida aholi oziq-ovqat xavfsizligi ta'minlovchi talab miqdori aniqlandi.



Qoraqalpog‘iston Respublikasi aholisining ilmiy asoslangan me‘yorlar asosida oziq-ovqatga bo‘lgan talabi (2022 yil)\*

№	Hududlar	Aholi soni, ming kishi	Talab qilinadigan mahsulot, ming tonna							
			Un va un mahsuloti	Kartoshka	Sabzavot va poliz	Meva	Uzum	Go‘sht mahsulotlari	Sut mahsulotlari	Tuxum, mln dona
1	Nukus sh.	329,0	55,9	23,0	54,6	26,3	26,3	23,0	123,4	131,6
2.	Amudaryo	204,8	34,8	14,3	34,0	16,4	16,4	14,3	76,8	81,9
3	Beruniy	197,4	33,6	13,8	32,8	15,8	15,8	13,8	74,0	79,0
4	Bo‘zatov	21,8	3,7	1,5	3,6	1,7	1,7	1,5	8,2	8,7
5	Qorao‘zak	53,6	9,1	3,8	8,9	4,3	4,3	3,8	20,1	21,4
6	Kegeyli	73,6	12,5	5,2	12,2	5,9	5,9	5,2	27,6	29,4
7	Qo‘ng‘irot	132,8	22,6	9,3	22,0	10,6	10,6	9,3	49,8	53,1
8	Qonliko‘l	52,4	8,9	3,7	8,7	4,2	4,2	3,7	19,7	21,0
9	Mo‘ynoq	33,0	5,6	2,3	5,5	2,6	2,6	2,3	12,4	13,2
10	Nukus	51,9	8,8	3,6	8,6	4,2	4,2	3,6	19,5	20,8
11	Taxiatosh	75,5	12,8	5,3	12,5	6,0	6,0	5,3	28,3	30,2
12	Taxtakopir	40,6	6,9	2,8	6,7	3,2	3,2	2,8	15,2	16,2
13	To‘rtko‘l	221,0	37,6	15,5	36,7	17,7	17,7	15,5	82,9	88,4
14	Xo‘jayli	125,5	21,3	8,8	20,8	10,0	10,0	8,8	47,1	50,2
15	Chimboy	114,0	19,4	8,0	18,9	9,1	9,1	8,0	42,8	45,6
16	Shumanay	57,0	9,7	4,0	9,5	4,6	4,6	4,0	21,4	22,8
17	Ellikqal‘a	164,6	28,0	11,5	27,3	13,2	13,2	11,5	61,7	65,8
	<b>Jami</b>	<b>1948,5</b>	<b>331,2</b>	<b>136,4</b>	<b>323,5</b>	<b>155,9</b>	<b>155,9</b>	<b>136,4</b>	<b>730,7</b>	<b>779,4</b>

\*Manba: Qoraqalpog‘iston Respublikasi statistika boshqarmasi ma‘lumotlari asosida muallif ishlanmasi

Tadqiqotlar asosiy 8 turdagi oziq-ovqat mahsulotlari uchun olib borildi. Unga ko‘ra, 2022 yil uchun talab un va un mahsulotlari uchun kamida 331,2 ming tonnani, kartoshka – 136,4 ming tonnani, sabzavot va poliz ekinlari – 323,5 ming tonnani, turli mevalar – 155,9 ming tonnani, uzum – 155,9 ming tonnani, go‘sht mahsulotlari – 136,4 ming tonnani, sut mahsulotlari – 730,7 ming tonnani, tuxum – 779,4 mln donani tashkil etgan. Nukus shahri uchun esa, talab un va un mahsulotlari uchun kamida 55,9 ming tonnani, kartoshka – 23,0 ming tonnani, sabzavot va poliz ekinlari – 54,6 ming tonnani, turli mevalar – 26,3 ming tonnani, uzum – 26,3 ming tonnani, go‘sht mahsulotlari – 23,0 ming tonnani, sut mahsulotlari – 123,4 ming tonnani, tuxum – 131,6 mln donani tashkil etgan.

Aniqlanilgan integral ko‘rsatkichlar aholini oziq-ovqat mahsulotlari bilan ta‘minlashda ularning talablarini hisobga olish, ular uchun qulay bo‘lgan sotuv kanallarini rivojlantirish, har bir sotuv kanalining kamchiliklarini aniqlash va ular bartaraf etish yo‘llarini izlab topishga xizmat qiladi. Fikrimizcha bu yo‘nalishdagi tadbirlarni amalga oshirish mahsulotni iste‘molchilarga yetkazib berishdagi yo‘qotishlarni kamaytirish va oziq – ovqat xavfsizligini ta‘minlashda ijobiy natijalarga erishishga xizmat qiladi.

**Foydalanilgan adabiyotlar ro‘yxati.**

1. Abdug‘aniyev A., Abdug‘aniyev A.A.. Qishloq xo‘jaligi iqtisodiyoti. -T.: O‘zb.yozuv.uyush. Adab.jamg‘., 2004. -304 b. -256-b.
2. Сауханов Ж.К. Аграр тармоқда ташқи самараларни оптимал тартиблаштириш ва трансакция харажатларини пасайтириш механизмлари (Қорақалпоғистон Республикаси мисолида). Иқт. фан. док. илм. дар. ... дисс. автореф. –Урганч, 2022. – 80 б
3. Sauxanov J., Daniyarov S. Qoraqalpog‘iston qishloq xo‘jaligining hududiy oziq-ovqat xavfsizligini ta‘minlashdagi o‘rni // Agroiqtisodiyot jurnali. -T., 2023, №1. 79-80 b. (08.00.00 №25).
4. O‘zbekiston Respublikasi Sog‘liqni saqlash vazirligi ma‘lumotlari
5. Qoraqalpog‘iston Respublikasi Qishloq xo‘jaligi vazirligi ma‘lumotlari
6. Qoraqalpog‘iston Respublikasi statistika boshqarmasi ma‘lumotlari - <http://www.qrstat.uz/files/294/Demografiya/5295/Hududlar-boyicha-shahar-va-qishloq-aholisi-soni.xls>



ХУФИЁНА ИҚТИСОДИЁТ ЖАРАЁНИДА ДАВЛАТ МОЛИЯВИЙ НАЗОРАТИНИ АХАМИЯТИ

Гофуров Умиджон Боходир ўғли

Солиқ кўмитаси хузуридаги

Фискал институт магистранти

ТЕЛ: 99-876-13-15

**Аннотация.** Ушбу мақолада янги Ўзбекистоннинг 2022-2026 йилларга мўлжалланган ривожланиш стратегиясини амалга ошириш давлат дастурининг бюджет маблағларини сарфлаш самарадорлигини янада ошириш ва давлат молиявий назорати органлари фаолиятини такомиллаштириш вазифасидан келиб чиқиб, «Давлат молиявий назорати» концепсияси<sup>1</sup> илмий жиҳатдан ишлаб чиқилган ва сўнгги йилларда «давлат молиявий назорати» концепсияси ишлаб чиқилган. Мамлакатимизда молиявий назорат органларининг фаолияти халқаро микёсда тан олинган стандартларга асосланган тизимга замонавий назорат усулларини қўллашни ўрганиб чиқади.

**Калит сўзлар.** Молиявий назорат, ҳисоб палатаси, ички аудит, давлат бюджети, самарадорлик.

**Abstract.** In this article, based on the task of further increasing the efficiency of spending budget funds of the state program for the implementation of the development strategy of New Uzbekistan for 2022-2026 and improving the activities of state financial control bodies, the concept of «State Financial Control» was developed scientifically and in recent years, the activities of financial control bodies in our country have studied the application of modern control methods to a system based on internationally recognized standards.

**Keywords.** Financial control, Accounts Chamber, internal audit, state budget, efficiency

**Кириш.** Янги Ўзбекистонни ижтимоий-иқтисодий жиҳатдан тараққий эттириш борасида амалга оширилаётган кенг қамровли ислохотларнинг натижаси кўп жиҳатдан давлат молиясининг тўғри шакллантирилиши ҳамда ундан самарали фойдаланишга боғлиқ.

Шунга кўра, 2022-2026 йилларга мўлжалланган Янги Ўзбекистоннинг тараққиёт стратегиясини “Инсон қадрини улуғлаш ва фаол маҳалла йили”да амалга оширишга оид давлат дастурининг 15-бандида “Давлат бюджети харажатлари самарадорлигини янада ошириш ва давлат молиявий назорати органлари фаолиятини такомиллаштириш” вазифаси белгилаб берилди. Мазкур вазифани амалга ошириш механизмлари сифатида қуйидагилар кўрсатиб ўтилди:<sup>2</sup>

- 1) давлат молиявий назорати органлари фаолиятини қайта кўриб чиқиш;
- 2) бюджет қонунчилиги бузилишининг профилактикаси ва олдини олишга қаратилган чора-тадбирларни белгилаш;
- 3) бюджет ташкилотларидаги иш ҳақи ва унга тенглаштирилган тўловларнинг тўғри ҳисобланишини таъминлашга қаратилган ахборот тизимларини такомиллаштириш;
- 4) Давлат бюджети ҳисобидан амалга оширилаётган қурилиш объектларида бажарилаётган иш ҳажмлари ҳамда белгиланган муддатларда фойдаланишга топширилиши юзасидан мониторингни амалга ошириш тизимини жорий этиш;
- 5) ички аудит хизмати ходимларини малакасини ошириш ва сертификатлаш тизимини яратиш;
- 6) давлат харидлари соҳасидаги қонунбузилиш ҳолатларининг олдини-олиш чораларини кўриш;
- 7) давлат томонидан субсидия ажратишни мувофиқлаштириш ҳамда унинг самарадорлигини ошириш ва уни такомиллаштириб бориш бўйича ягона давлат органини белгилаш;
- 8) аҳоли ва тадбиркорлик субъектларига субсидия ажратишнинг ягона электрон платформаси

1 Курбонов Мухиддин Абдуллаевич. (2023). ЎЗБЕКИСТОНДА ДАВЛАТ ХАРИДЛАРИ ТИЗИМИНИ ТАКОМИЛЛАШТИРИШ. World Scientific Research Journal, 16(1), 204–212. Retrieved from <http://wsrjournal.com/index.php/wsrj/article/view/2719>

2 Курбонов Мухиддин Абдуллаевич. (2023). ДАВЛАТ ХАРИДЛАРИ ЖАРАЁНЛАРИНИ ТАШКИЛ ЭТИШ ВА БОШҚАРИШДА АХБОРОТ КОММУНИКАЦИЯ ТЕХНОЛОГИЯЛАРНИ ТАКОМИЛЛАШТИРИШ. World Scientific Research Journal, 16(1), 170–177. Retrieved from <http://wsrjournal.com/index.php/wsrj/article/view/2715>



орқали амалга ошириш тизимини жорий этиш;

9) ажратилган субсидия ва улардан эришилган натижалар тўғрисидаги маълумотларни очик эълон қилиш тартибини белгилаш.

Юқоридаги вазифа ва уни амалга ошириш механизмлари, шунингдек, кейинги йилларда мазкур соҳа фаолиятига оид қабул қилинаётган Президент фармон ва қарорлари, ҳукумат қарорларидан кўринадики, мамлакатимизда давлат молиявий назоратини такомиллаштириш долзарб аҳамият касб этади.

**Материал ва метод.** Давлат молиявий назоратининг иқтисодий мазмунини ўрганишга қаратилган илмий тадқиқотлар шуни кўрсатадики, мазкур тушунчанинг ўзи жуда кенг ва серқирра жараёнларни қамраб олади. Буни турли муаллифлар томонидан ушбу тушунча мазмунига ёндашувларнинг турлилиги орқали ҳам кўриш мумкин (1-жадвал).<sup>1</sup>

1-жадвал

“Давлат молиявий назорати” тушунчаси мазмунига турлича ёндашувлар<sup>2</sup>

Ёндашувлар	Ёндашув муаллифлари ва манбаси
Назорат объектларини кенгайтирилган ва аниқлаштирилган ҳолда ифодалашга асосланган ёндашув	Бабич А.М., Павлова Л.Н. Государственные и муниципальные финансы. – М.: Финансы, ЮНИТИ, 2003. Крикунов А.В. Сущность, организация и перспективы государственного финансового контроля в РФ. – СПб.: Изд. СПб государственного университета экономики и финансов, 2001. Ялбулганов А.А. Финансовый контроль как институт финансового права. – М.: Юрист, 1999.
Давлат бошқаруви функцияси сифатидаги ёндашув	Бахран Д.Н. Административное право России. – М., 2001. – С. 166. Васильева М.В. Государственный финансовый контроль в управлении регионом. – Волгоград, 2003. – 182 с.
Кузатувлар ва текширувлар тизими сифатида ёндашув	Белуха Н.Т. Контроль и ревизия в отраслях народного хозяйства: учебник. – М.: Финансы и статистика, 2002. Бланкенагель А. Теория и практика конституционного контроля в ФРГ // Советское государство и право. – 1989. – №1. – С. 102. Шохин С.О., Воронина Л.И. Бюджетно-финансовый контроль и аудит. Теория и практика применения в России. – М.: Финансы и статистика, 1997. Финансовое право: учеб. / под ред. Н. И. Химичевой. – М.: Юрист, 2004.
Тегишли меъёрий ҳужжатлар билан ўрнатилган давлат ҳокимияти ва бошқарув органлари фаолияти сифатида ёндашув	Бурцев В.В. Организация системы государственного финансового контроля в РФ: теория и практика. – М.: Дашков и К, 2002.
Молиявий ҳуқуқнинг кичик тармоғи сифатида ёндашув	Грачева Е.Ю. Проблемы правового регулирования государственного финансового контроля. – М.: Юриспруденция, 2000.
Иқтисодий субъектлар эҳтиёжларининг молиявий сиёсатга мувофиқлиги индикатори сифатида ёндашув	Козенко Ю.А., Федотова Г.В. Роль финансового контроля в повышении эффективности управления бюджетами: монография. – Элиста: Изд-во «КИСЭПИ», 2006. – С. 57.

Мазкур ёндашувларнинг хилма-хиллиги унинг мазмунида бир-бирини инкор этувчи ёки зид келувчи жиҳатларнинг мавжудлигини аниқлашмайди. Балки, юқорида таъкидланганидек, ундаги серқирра жараёнларнинг муайян жиҳатига ҳар бир муаллиф томонидан шахсий тарзда устуворлик бериш натижаси ҳисобланади.

Ўзбекистон Республикаси Бюджет кодексига давлат молиявий назорати ва уни амалга оширишга қуйидагича таъриф берилган: “Давлат молиявий назорати – бюджет тўғрисидаги қонун ҳужжатларининг ижроси устидан назоратни амалга ошириш мақсадида молиявий назорат объектларининг бухгалтерия, молия, статистика, банк ҳужжатлари ва бошқа ҳужжатларини ўрганиш ҳамда таққослаш”. Ушбу таъриф 2019 йилда умумхалқ муҳокамасига қўйилган “Давлат молиявий назорати тўғрисида”ги Ўзбекистон Республикаси қонуни лойиҳасидаги таърифдан шаклан бироз фарқ қилсада, мазмун жиҳатдан деярли мос келади: “Давлат молиявий

<sup>1</sup> Курбонов Муҳиддин Абдуллаевич. (2023). ЎЗБЕКИСТОНДА ДАВЛАТ ХАРИДЛАРИ ТИЗИМИНИ ТАКОМИЛЛАШТИРИШ. World Scientific Research Journal, 16(1), 204–212. Retrieved from <http://wsrjournal.com/index.php/wsrj/article/view/2719>

<sup>2</sup> Муаллиф ишланмаси асосида тузилган.



назорати – бюджет тўғрисидаги қонун ҳужжатлари бузилишларини аниқлаш мақсадида молиявий назорат объектларининг бухгалтерия, молия, статистика, банк ҳужжатлари ва бошқа ҳужжатларни ўрганиш, таҳлил қилиш ҳамда таққослаш”. Давлат молиявий назорати аҳамиятининг юқори даражаси бугунги кунда ушбу қонун лойиҳаси Жаҳон банки, Халқаро валюта жамғармаси каби халқаро ташкилотларнинг техник кўмаги ва экспертларнинг хулоса ва тавсиялари асосида қайтадан ишлаб чиқилмоқда.

Давлат бюджети маблағларининг тўғри шакллантирилиши, тақсимланиши ва сарфланиши жуда катта аҳамият касб этади. Шунга кўра, дунёнинг етакчи мамлакатларида давлат молиявий назорати пухта йўлга қўйилган.<sup>1</sup>

Сўнгги йилларда мамлакатимизда амалга оширилаётган ислохотлар доирасида Давлат молиявий назорати тизимида ҳам ижобий ўзгаришларга эришилди.

Хусусан, Ўзбекистон Республикаси Президентининг 2021 йил 27 августдаги ПФ-6300-сон Фармони билан республика бўйича барча давлат молиявий назорати органлари ва ички аудит хизматларининг ягона сиёсатини юритиш йўлга қўйилди, бюджет жараёнининг барча босқичларида қонунчиликка риоя этилиши устидан вертикал назорат ўрнатилди, масофавий тарзда ва халқаро тан олинган стандартлар асосида назоратни амалга оширишнинг замонавий усуллари тизимга татбиқ этилди.

Умумий ҳолда, Ўзбекистон Республикасида амалдаги давлат молиявий назорати ва ички аудити тизими ўз ичига қуйидаги асосий тузилмаларни олади (2-жадвал).

2-жадвал

Ўзбекистон Республикасида амалдаги давлат молиявий назорати ва ички аудити тизими<sup>2</sup>

Тузилма номи	Бевосита бўйсунди	Бевосита ҳисоб беради	Юридик мақомга эгалик	Фаолиятининг молиялаштирилиши
Ҳисоб палатаси	Ўзбекистон Республикаси Президентига	Президент ва Олий Мажлис палаталарига	Эга	Республика бюджетидан
Молия вазирлиги хузурида Давлат молиявий назорати инспекцияси	Молия вазирига	Молия вазирига	Эга эмас	Республика ва ҳудудий бюджетлардан
Ички аудит хизматлари	Вазирлик, идора раҳбарига	Вазирлик, идора раҳбарига	Эга эмас	Республика ва ҳудудий бюджетлардан

Ўзбекистон Республикаси Ҳисоб палатасининг асосий фаолияти, вазифа, мажбурият ва ваколатларининг ҳуқуқий меъёрлари “Ўзбекистон Республикасининг Ҳисоб палатаси тўғрисида”ги Қонуни (2019 йил 1 июлдаги ЎРҚ-546-сон) билан тартибга солинади. Ушбу қонунга кўра, “Ўзбекистон Республикасининг Ҳисоб палатаси давлат ташқи аудити ва молиявий назоратининг олий органидир”.

**Наतिжалар.** Ўзбекистон Республикаси Ҳисоб палатаси охириги 3-4 йилдаги фаолияти даврида жуда катта ижобий ишлар амалга оширилди. Шу билан бир қаторда, мазкур тузилманинг янада самарали фаолият кўрсатишига салбий таъсир кўрсатқувчи бир қатор муаммолар кўзга ташланди.

Биринчидан, Ўзбекистон Республикаси Ҳисоб палатаси томонидан давлат бюджети харажатларини назорат қилиш қамрови пастлиги намоён бўлди. Жумладан, маълумотларга кўра, 2020 йилда бу кўрсаткич атиги 5-6 фоиз даражасида бўлган.

Иккинчидан, Ўзбекистон Республикаси Ҳисоб палатаси таркибидаги ходимлар штат сони кам, палатанинг ҳудудий бўлинмалар йўқ, назорат тадбирларида асосан бошқа ташкилотлардан

<sup>1</sup> Курбонов Мухиддин Абдуллаевич. (2023). ДАВЛАТ ХАРИДЛАРИ ЖАРАЁНЛАРИНИ ТАШКИЛ ЭТИШ ВА БОШҚАРИШДА АХБОРОТ КОММУНИКАЦИЯ ТЕХНОЛОГИЯЛАРНИ ТАКОМИЛЛАШТИРИШ. World Scientific Research Journal, 16(1), 170–177. Retrieved from <http://wsrjournal.com/index.php/wsrj/article/view/2715>

<sup>2</sup> Муаллиф ишланмалари асосида тузилган.



ходимлар жалб қилинади, айрим текширишлар танлов усулида, тор доирада олиб борилади. Бу эса Ҳисоб палатасига ўзининг асосий фаолият ва вазифаларини тўлақонли ва самарали ташкил этиш имконини бермай, фаолият самарадорлигига салбий таъсир кўрсатар эди.

Учинчидан, бошқа қатор назорат қилувчи ташкилотлар билан ҳамкорлик тизимининг мажуд эмаслиги фаолиятни амалга ошириш тезкорлиги ҳамда жараёнларнинг изчиллигини пасайтирар эди.

Тўртинчидан, Ҳисоб палатасининг Олий аудит органларининг халқаро ташкилоти (INTOSAI) ва Осиё Олий аудит органларининг халқаро ташкилоти (ASOSAI) каби халқаро ташкилотларига аъзо эмаслиги унинг ўз фаолиятида халқаро тажрибаларни қўллаш, жумладан, халқаро тан олинган аудит стандартлари асосида мамлакатимизда янги молиявий, самарадорлик ва мувофиқлик аудитининг миллий стандартларини ишлаб чиқиш ва назорат тадбирларини ушбу стандартларга мувофиқ ўтказиш тадбирларини чеклаб қўйган эди.

Ушбу йўналишдаги саъй-ҳаракатлар натижасида Ўзбекистон Республикаси Ҳисоб палатаси 2021 йил 23 ноябрь куни Олий аудит органларининг халқаро ташкилоти (INTOSAI)нинг таркибига, 2022 йил 31 майда Осиё Олий аудит органларининг халқаро ташкилоти (ASOSAI) Бошқарув кенгашининг 58-учрашувида ушбу ташкилот таркибига тўлақонли аъзо сифатида қабул қилинди.

Давлат молиявий назорати фаолиятини такомиллаштиришда ички аудит тизими муҳим ўрин тутди. “Ички аудитга бўлган эҳтиёж йирик корхоналарда раҳбарият қуйи бошқарув тузилмасининг кундалик ва умуман корхона фаолиятини назорат қилиш билан шуғулланмаганлигида намоён бўлади. Бинобарин, “Йирик корхоналарда раҳбариятнинг юқори бўғини корхонани кундалик фаолиятини назорати билан шуғулланмайди, бунинг оқибатида энг қуйи бўғиндаги ёки қуйи бўғин менежерларининг ҳисоботларини ҳаққонийлигини тасдиқлаш учун йиғиладиган унинг фаолияти ҳақидаги ахборотга эҳтиёж сезилади”. Ички аудит ушбу фаолият ҳақида ахборот беради ва менежерлар ахборотининг тўғрилигини тасдиқлайди. Ички аудит асосан ресурслар йўқотилишининг олдини олиш ва корхона ичида керакли ўзгаришларни амалга ошириш учун зарур”.

Мамлакатимиздаги ички аудит фаолиятини ташкил этиш ва амалга оширишдаги қуйидаги қатор муаммоларни бартараф этиш муҳим ҳисобланади:

1) ички аудитнинг асосий мақсади хато ва камчиликларни аниқлаш, уларнинг олдини олиш, тизимли муаммоларини бартараф этиш бўлсада, бироқ, аксарият ҳолларда амалда улар тизимсиз, самарасиз текшириш билан шуғулланиб келган;

2) ички аудит ходимлари сони ўз соҳасидаги объектлар сонига номуносив бўлиб, айрим ҳолатларда самарали аудитни таъминлаш учун ходимлар малакаси етишмаслиги, фаолият натижалари устидан назорат ўрнатилмаслиги кўзга ташланади;

3) ички аудит натижасида аниқланаётган қонунбузарликларни тизимли равишда бартараф этиш таъминланмаган;

4) аудит жараёнида риск-тахлил, масофавий назорат ва талон-тарожликни олдини олиш тизими самарали йўлга қўйилмаган, ташқи манба маълумотларидан фойдаланиш имконияти чекланган;

5) қонунчиликда ички аудит тизимини молиявий назорат йўналишида статуси белгиланмаган.

Натижада, ички аудит хизматларининг хулосалари ҳуқуқни муҳофаза қилиш органлари томонидан Давлат молиявий назорати инспекциясига қайта тафтиш белгилаш учун қайтарилмоқда.

Бу борада Ўзбекистон Республикаси Вазирлар Маҳкамасининг 2022 йил 1 августдаги 416-сон “Вазирлик ва идораларнинг ички аудит хизмати тўғрисидаги намунавий низомни тасдиқлаш ҳақида”ги қарори муҳим меъёрий-ҳуқуқий асос бўлди.

**Муҳокама.** Давлат молиявий назорати таркибига кирувчи тузилмаларнинг юқорида қайд этиб ўтилган муаммолари билан бир қаторда қуйидаги умумий тавсифдаги тизимли муаммоларга ҳам тўхталиб ўтиш мақсадга мувофиқ:

- давлат молиявий назорати тизимида ягона сиёсатни юритиш, тизимдаги ташкилотлар фаолиятини ўзаро мувофиқлаштириш ва услубий таъминлаш учун масъул ташкилот белгиланмаган;

- ходимларни тайёрлаш, қайта тайёрлаш ва малакасини ошириш, аудиторлик даражасини сертификатлаш тизими яратилмаган;

- “Давлат аудити ва молиявий назорат тўғрисида” қонун қабул қилинмаган, ички ва ташқи



аудитни амалга ошириш бўйича стандартлар мавжуд эмас;

- Вазирликлар, идоралар ва банк муассасаларининг маълумотлар базаларидан фойдаланиш имконияти яратилмаган. Камерал назорат, риск-тахлил асосида самарали назорат тизими мавжуд эмас;

- назорат тадбирларидан аниқланган ҳолатларни ҳисобини юритишнинг ягона маълумотлар базаси яратилмаган;

- аниқланган қонунбузарликларни оммавий ахборот воситаларида кенг ёритиш, жамоатчилик билан ишлаш самарали йўлга қўйилмаган;

- назорат объектини белгилашда турли молиявий назорат органларини иш режалари ўзаро мувофиқлаштирилмайди. Натижада бюджет ташкилотлари узоқ вақт давомида назоратдан ўтказилмаслиги ва талон-тарожликлар кўпайиш ҳолатлари юзага келган.<sup>1</sup>

Кейинги йилларда ўтказилаётган назорат тадбирлари натижалари асосида таъкидлаш мумкинки:

- узоқ даврлар (3-5 йилдан ортиқ муддат)да якуний назоратдан ўтказилмаган бюджет ташкилотларида қонун бузилиш ҳолатлари кўп кузатилган;

- штатлар сонини назорат объектларининг сонига, ажратилган бюджет маблағлари миқдорига нисбатан мутаносиб тарзда белгилаш мезонлари ишлаб чиқилмаганлиги натижасида 1 аудиторга ўртача ҳисобда 80 та объект тўғри кел келган;

- натижада назорат тадбирлари қонунбузилишлар содир этиб бўлганидан кейин аниқлашга қаратилган, уларни сабабларини аниқлаб, олдини олиш ва самарадорлик аудити каби профилактик тадбирлар эътибордан четда қолган.

Юқоридаги баён этилган муаммоли ҳолатларни бартараф этиш мақсадида давлат молиявий назорати ва ички аудити тизимини такомиллаштириш юзасидан бир қатор таклифларни илгари суриш мумкин. Энг аввало, Давлат молиявий назорати тизимини мувофиқлаштириш Кенгашини тузиш, унинг асосий фаолият тамойилларини белгилаб олиш мақсадга мувофиқ (1-расм).

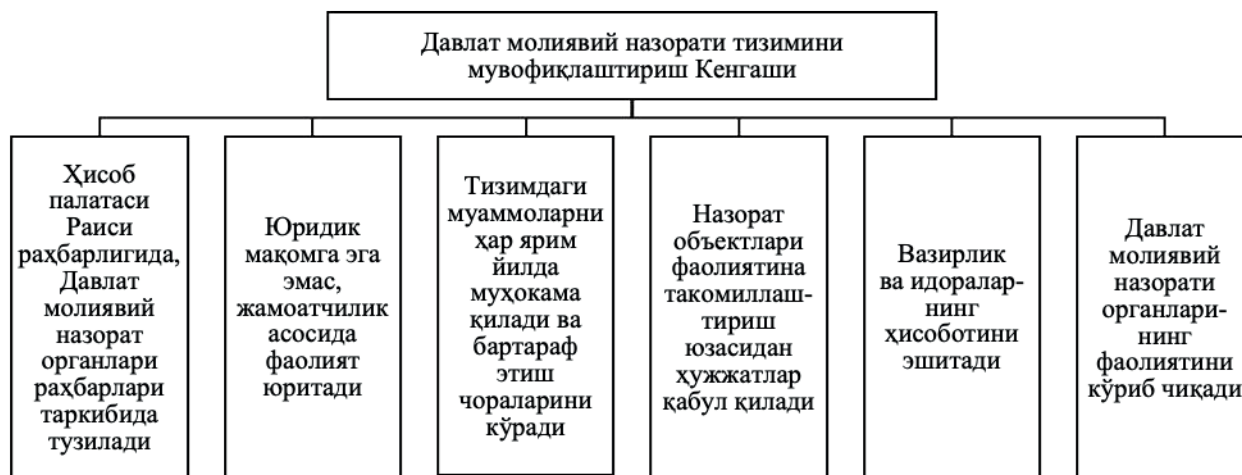

1-расм. Давлат молиявий назорати тизимини мувофиқлаштириш Кенгашининг асосий фаолият тамойиллари<sup>2</sup>.

Шунингдек, давлат молиявий назорати ва ички аудит тизимини бўйсунуви ва ҳисобдорлиги, асосий вазифа ва функциялари жиҳатидан такомиллаштириш йўналишларини қуйидаги жадвал орқали ифодалаш мумкин (3-жадвал).<sup>3</sup>

<sup>1</sup> Қурбонов Мухиддин Абдуллаевич. (2023). ЖИНОИЙ ФАОЛИЯТИДАН ОЛИНГАН ДАРОМАДЛАРНИ ЛЕГАЛЛАШТИРИШГА ҚАРШИ КУРАШИШ УСУЛЛАРИНИ ЯНАДА ТАКОМИЛЛАШТИРИШ. World Scientific Research Journal, 16(1), 213–221. Retrieved from <http://wsrjournal.com/index.php/wsrj/article/view/2720>

<sup>2</sup> Муаллиф ишланмалари асосида тузилган.

<sup>3</sup> Қурбонов Мухиддин Абдуллаевич. (2023). ДАВЛАТ ХАРИДЛАРИ ЖАРАЁНЛАРИНИ ТАШКИЛ ЭТИШ ВА БОШҚАРИШДА АХБОРОТ КОММУНИКАЦИЯ ТЕХНОЛОГИЯЛАРНИ ТАКОМИЛЛАШТИРИШ. World Scientific Research Journal, 16(1), 170–177. Retrieved from <http://wsrjournal.com/index.php/wsrj/article/view/2715>





Давлат молиявий назорати ва ички аудит тизимини бўйсунуви ва ҳисобдорлиги, асосий вазифа ва функциялари жиҳатидан такомиллаштириш йўналишлари<sup>1</sup>

Тузилма номи	Бўйсунуви ва ҳисобдорлиги	Фаолиятининг молиялаштирилиши	Асосий вазифа ва функциялари
Ўзбекистон Республикаси Ҳисоб палатаси	Ўзбекистон Республикаси Президентига бўйсунди, Президент ва Олий Мажлис Сенатига ҳисобдор	Юридик мақомга эга бўлади, республика бюджетидан молиялаштирилади	1) соҳалар ва ҳудудлар бўйича давлат ташқи аудитини амалга оширади; 2) Давлат молиявий назорат органлари фаолиятини мувофиқлаштиради ва услубий таъминлайди, аудит стандартларини ишлаб чиқади; 3) Давлат молиявий назорати органлари фаолиятининг самарадорлигини назорат қилади ҳамда фаолиятига баҳо беради.
Назорат органлари фаолиятини мувофиқлаштириш ва услубий таъминлаш шўъбаси			
Давлат молиявий назорати Инспекцияси	Ўзбекистон Республикаси Бош Вазирига бўйсунди ва ҳисобдор	Юридик мақомга эга бўлади, республика бюджетидан молиялаштирилади	1) бюджет ташкилотлари кесимида ташқи молиявий назоратни амалга оширади; 2) Ҳисоб палатаси билан ҳамкорликдаги ташқи назоратда иштирок этади.
Инспекциянинг ҳудудий бўлинмалари			
Бюджетдан ташқари маблағлари ҳисобидан жалб қилинган экспертлар			
Вазирлик ва идораларнинг ички аудит ва молиявий назорат хизматлари	Вазирлик ва идораларнинг биринчи раҳбарига бўйсунди ва ҳисобдор	Юридик мақомга эга эмас, вазирлик ва идораларга республика бюджетидан ажратилган маблағ ҳисобидан сақланади	1) вазирликлар тизимидаги ташкилотларда ички назорат ва профилактика тадбирларини амалга оширади; 2) Ҳисоб палатаси билан ҳамкорликдаги ташқи назоратда иштирок этади.
Ички аудит хизматлари фаолиятини мувофиқлаштириш ва услубий таъминлаш департаменти	Молия вазирлиги таркибида тузилади	Юридик мақомга эга эмас, Молия вазирлигига республика бюджетидан ажратилган маблағлар ҳисобидан сақланади	1) ички аудит хизматлари фаолиятини мувофиқлаштиради; 2) ички аудит хизматларини услубий таъминлайди; 3) давлат ички аудити стандартларини ишлаб чиқади.
Аудиторларни қайта тайёрлаш ва малакасини ошириш маркази	Молия вазирлиги хузурида, ўқув дастурларини Ҳисоб палатаси ва Молия вазирлиги билан келишади	Юридик мақомга эга бўлади, республика бюджетидан молиялаштирилади	1) давлат молиявий назорат органлари ходимларини қайта тайёрлайди ва малакасини оширади; 2) ўқув дастурларини ва методик қўлланмаларни тайёрлайди.

**Хулоса.** юқорида баён этилган давлат молиявий назорати ва ички аудит тизимини такомиллаштириш юзасидан таклифларнинг амалга оширилишидан қуйидаги ижобий натижаларга эришиш кўзда тутилади:

- “Давлат молиявий назорати ва аудити тўғрисида” Қонунни ишлаб чиқиш ва қабул қилиш орқали давлат назорат органлари ва ички аудит хизматларининг вазифалари аниқ белгиланади;
- давлат молиявий назорати тизимида ягона сиёсатни юритиш, тизимдаги республика ва ҳудудий ташкилотлар фаолиятини мувофиқлаштириш ва услубий таъминлаш учун масъул орган сифатида Ҳисоб палатаси белгиланади;
- барча молиявий назорат органларининг ягона маълумотлар базаси яратилиб, камерал назорат, риск-тахлил асосида самарали назорат тизими йўлга қўйилади;

<sup>1</sup> Муаллиф ишланмалари асосида тузилган.



- аниқланган қонунбузарлик ва муаммоларни ягона электрон базада жамлаш, коллегиял муҳокама этиш ҳамда уларни бартараф этиш бўйича тизимли ишлар йўлга қўйилади;
- давлат молиявий назорати органлари ўртасида ўзаро тийиб туриш ва манфаатлар мувозанатининг самарали механизми яратилади;
- халқаро талабларга жавоб берадиган давлат молиявий назоратининг яхлит тизими яратилади;
- ички аудиторлар фаолияти аниқ белгилаб берилиб, вазирликлар тизимида жорий назорат кучайиши натижасида қонунбузарликлар содир этилишидан аввал аниқланади ва ноқонуний ўзлаштиришларнинг олди олинади;
- назорат органлари ва ички аудит хизмати ходимларини қайта тайёрлаш ва малакасини ошириш тизими яратилиб, кадрлар савияси ва маҳорати оширилади;
- текширишларнинг такрорланишини олди олинади, коррупция ҳолатлари камаяди, бюджет ташкилотларининг бюджет интизомига қатъий риоя этилиши таъминланади;
- тизимда иш ҳақи миқдорларини ошириш ҳисобига ходимлар қўнимсизлиги камаяди, малакали аудиторлар институти юзага келади.

### Фойдаланилган адабиётлар

1. Кодекс (2020) Ўзбекистон Республикасининг янги таҳрирдаги Солиқ кодекси. / Code (2020) Tax Code of the Republic of Uzbekistan in the new edition.
2. Фармон (2020) Ўзбекистон Республикаси Президентининг 2020 йил 30 октябрдаги “Яширин иқтисодиётни қисқартириш ва солиқ органлари фаолияти самарадорлигини ошириш бўйича ташкилий чора-тадбирлар тўғрисида” ПФ-6098-сон. / Decree (2020) of the President of the Republic of Uzbekistan dated October 30, 2020 No PD-6098 «On organizational measures to reduce the shadow economy and increase the efficiency of tax authorities.» [www.lex.uz](http://www.lex.uz)
3. Қурбонов Мухиддин Абдуллаевич. (2024). хуфиёна иқтисодиётга қарши курашиш жараёнида солиққа оид ҳуқуқбузарлик учун жавобгарлик чораларини такомиллаштириш. World Scientific Research Journal, 23(2), 325–333. Retrieved from <http://www.wsrjournal.com/index.php/wsrj/article/view/3046>
4. Қарор (2010) Ўзбекистон Республикаси Президентининг 2010 йил 8 январдаги “Республика солиқ органлари тизимини янада модернизация қилиш чора-тадбирлари тўғрисида” ПҚ-1257-сон. / Resolution (2010) No. PR-1257 of the President of the Republic of Uzbekistan dated January 8, 2010 “On measures to further modernize the system of tax authorities of the Republic”. [www.lex.uz](http://www.lex.uz)



Қўшилган қиймат солиғини бюджетдан қайтаришни янги тартиби

Қурбонов Муҳиддин Абдуллаевич  
Ўзбекистон Республикаси Солиқ  
қўмитаси хузуридаги Фискал институти  
“Солиқлар ва солиққа тортиш”  
кафедраси доценти (PhD)  
ТЕЛ:90-644-74-77

**Аннотация:** Ушбу мақолада 2020-2023 йилларда қўшилган қиймат солиғини такомиллаштириш бўйича Ўзбекистонда амалга оширилаётган ислохотларнинг самарадорлиги, товарлар (хизматлар) нархини шакллантиришда автоматлаштирилган тизимни қўшилган қиймат солиғининг таъсири, қўшилган қиймат солиғи бўйича занжирнинг ўзаро номуаносиблиги ва солиқ режими такомиллаштирилиши кўриб чиқилган.

**Калит сўзлар:** қўшилган қиймат солиғини такомиллаштириш, товарлар (хизматлар) нархига таъсир, занжирнинг номуаносиблиги.

**Abstract:** This article discusses the effectiveness of reforms in Uzbekistan to improve the value added tax in 2020-2023, the impact of value added tax on the pricing of goods (services), the imbalance of the value added tax chain and the improvement of the tax regime.

**Keywords:** improvement of value added tax, impact on the price of goods (services), chain imbalance.

**Кириш**

**Қўшилган қиймат** - бу иқтисодий моҳиятига кўра сотилган товарлар, бажарилган ишлар ва кўрсатилган хизматлар қиймати билан ишлаб чиқариш жараёнида истеъмол қилинган товарлар, хом ашё ва хизматлар қиймати ўртасидаги фарқнинг ифодасидир. Табиийки, ишлаб чиқариш жараёнида, кейинчалик эса меҳнат тақсмоти натижасида маълум маҳсулот ишлаб чиқариш ва муомалалар жараёнида бир неча босқичдан ўтади, токи у бозорга чиқарилгунга қадар бу босқичларнинг ҳар бирида қўшимча қиймат яратилади.

Қўшилган қиймат солиғи жаҳон амалиётида нисбатан янги солиқ ҳисобланади. У илк бор Францияда XX асрнинг 50-йиллари ўрталарида жорий этилган ва кейинчалик иқтисодий тараққиётнинг турли босқичларида дунёнинг турли бурчакларида кўплаб мамлакатларда билвосита солиққа тортишнинг асосий шаклига айланган.

қўшилган қиймат солиғи бўйин товлаш қийин бўлган истеъмолни солиққа тортишдаги бюджетга барқарор ва қафолатли маблағлар оқимини таъминовчи кучли фискал инструментга айланди. Шу билан бирга қўшилган қиймат солиғи мамлакатларда бозор иқтисодиётини солиқлар воситасида тартибга солиш тизимида муҳим тактик восита сифатида ҳам қўлланилади.

**Асосий қисим**

Солиқ тўловчиларга ноль даражали ставкани қўллаш натижасида ҳосил бўлган қўшилган қиймат солиғининг ортиқча суммасини солиқ тўловчининг банкдаги ҳисобварағига қайтариш тартиби тўғрисидаги низомга ўзгартиришлар киритилди (рўйхат рақами 2775-2, 27.05.2019 й.).

2019 йил 1 апрелдан бошлаб ноль ставкани қўллаш натижасида вужудга келган ҚҚСни қайтариш зарур бўлган ҳужжатлар тўлиқ тақдим этилган кундан эътиборан 7 иш куни давомида солиқ тўловчига тезкорлик билан қайтарилади. Солиқ органларида мавжуд бўлган маълумотлар, шу жумладан, солиқлар ва бошқа мажбурий тўловлар бўйича таққослаш далолатномаси ҳамда ҚҚС ҳисоб-китоблари тақдим этилмайди (12.02.2019 йилдаги ПҚ-4186-сон қарорга қаранг).

биринчидан, солиқ тўловчи энди ариза билан бевосита Давлат солиқ қўмитасига мурожаат қилади (илгари – ҳудудий ДСБга). Шу тариқа, тартиб-таомилдан солиқ тўловчи ва ДСҚ ўртасидаги яна битта “поғона” чиқариб ташланди. Эслатиб ўтамиз, 2018 йил март ойида туман ДСИ жараёнда иштирок этишни тўхтатган эди. Бундан ташқари, энди мурожаатни ўз шахсий кабинети орқали электрон шаклда ҳам юбориш мумкин. ДСҚ ва Молия вазирлиги Ҳазначилиги ўртасидаги ўзаро ҳамкорликка электрон форматда ҳам йўл қўйилади.

Хусусан, бу чоралар тартиб-таомилнинг умумий муддатини амалдаги 15 иш кунидан 7 иш кунигача қисқартириш имконини беради, чунки илгари барча ҳужжатларни ДСБда тасдиқлаш, у томонидан хулоса тузиш ва кейинчалик ҳужжатлар пакетини ДСҚга юбориш, ДСҚ томонидан



уни текширишга муайян вақт талаб этиларди;

## Солиқ органи томонидан аризани кўриб чиқиш тартиби



1-расм. Солиқ органи томонидан аризани кўриб чиқиш тартиби

иккинчидан, аризага мажбурий тартибда товарлар экспорт қилинганлиги ва валюта тушганлиги тўғрисида маълумот илова қилинади ва алоҳида ҳолларда 1 нусхада қуйидаги кўшимча ҳужжатлар талаб этилади:

товарлар экспортга воситачи (ишончли вакил) орқали воситачилик (топширик) шартномаси бўйича реализация қилинганда - Солиқ кодексининг 213-моддасида кўрсатилган ҳужжатлар;

ташиш бўйича тегишли хизматлар реализация қилинганда - йўловчилар, багажлар, юклар ва почтани халқаро йўналишда ташиш бўйича ягона халқаро ташиш ҳужжатлари реестри;

халқаро тўлов тизими орқали тўланган ҳолда Интернет орқали битта инвойс бўйича 5 000 АКШ долларигача товар (хизмат)лар экспорт қилинганда – инвойс;

учинчидан, солиқ тўловчининг банкдаги ҳисобварағига қайтарилиши лозим бўлган ҚҚСнинг ортиқча суммаси бўйича ҳисоб-китоб тегишинча ДСҚга тақдим этилади, бироқ илгаригидек 3 нусхада эмас, балки 1 нусхада.

### Хулосалар

•ҳар хил уюшма ва ассоциациялар таркибига кирган ташкилотлар учун қўшилганқиймат солиғи бўйича имтиёزلарни қайта кўриб чиқиш;

•Қўшилган қиймат солиғни қайтариш тизимини такомиллаштириб, инсон омилини камайтиришга эътибор қаратиш шарт;

•Қўшилган қиймат солиғни қайтариш жараёнида автоматлаштирилган тизимини кенг жорий этиш шарт;

## Фойдаланилган адабиётлар рўйхати

1. Ўзбекистон Республикаси Президентининг “Ўзбекистон Республикасини янада ривожлантириш бўйича Ҳаракатлар стратегияси тўғрисида”ги ПФ-4947-сонли Фармони,-2017 йил 7 февраль. Смит А. Исследование о природе и причинах богатства народов// Москва. ЭКСМО. 2009. 186 с.

2. Тошматов Ш.А., Комилов М.М. Қўшилган қиймат солиғи, Тошкент. Иқтисодиёт ва ҳуқуқ дунёси, 2004. – Б. 22.

3. Маликов Т.С. Солиқ юкини оғирлигини кескин камайтириш керакми?- Тошкент: Алишер Навоий номидаги Ўзбекистон Миллий кутубхонаси нашриёти, 2006.-Б.31.

4. Қурбонов Муҳиддин Абдуллаевич. (2023). давлат харидлари жараёнларини ташкил этиш ва бошқаришда ахборот коммуникация технологияларни такомиллаштириш. World Scientific Research Journal, 16(1), 170–177. Retrieved from <http://wsrjournal.com/index.php/wsrj/article/>



view/2715

5. Караева И.В. Налоговое регулирование рыночной экономики: Учеб. Пособие для вузов.-М.: ЮНИТИ-ДАНА, 2000.-с.215.

6. <http://www.mf.uz> маълумотлари асосида муаллиф томонидан ишлаб чиқилган.

7. <http://www.customs.uz> маълумотлари асосида муаллиф томонидан ишлаб чиқилган



ИЖТИМОЙ ҲИМОЯ ЯГОНА РЕЕСТРИ, ҚЎШИЛГАН ҚИЙМАТ СОЛИҒИНИ  
БЮДЖЕТДАН ҚАЙТАРИШНИ

Қурбонов Муҳиддин Абдуллаевич  
Ўзбекистон Республикаси Солиқ  
қўмитаси хузуридаги Фискал институти  
“Солиқлар ва солиққа тортиш”  
кафедраси доценти (PhD)  
ТЕЛ:90-644-74-77

**Аннотация:** Ушбу мақолада 2020-2023 йилларда қўшилган қиймат солиғини такомиллаштириш бўйича Ўзбекистонда амалга оширилаётган ислохотларнинг самарадорлиги, товарлар (хизматлар) нархини шакллантиришда автоматлаштирилган тизимни қўшилган қиймат солиғининг таъсири, қўшилган қиймат солиғи бўйича занжирнинг ўзаро номуаносиблиги ва солиқ режими такомиллаштирилиши кўриб чиқилган.

**Калит сўзлар:** қўшилган қиймат солиғини такомиллаштириш, товарлар (хизматлар) нархига таъсир, занжирнинг номуаносиблиги.

**Abstract:** This article discusses the effectiveness of reforms in Uzbekistan to improve the value added tax in 2020-2023, the impact of value added tax on the pricing of goods (services), the imbalance of the value added tax chain and the improvement of the tax regime.

**Keywords:** improvement of value added tax, impact on the price of goods (services), chain imbalance.

### Кириш

**Қўшилган қиймат** - бу иқтисодий моҳиятига кўра сотилган товарлар, бажарилган ишлар ва кўрсатилган хизматлар қиймати билан ишлаб чиқариш жараёнида истеъмол қилинган товарлар, хом ашё ва хизматлар қиймати ўртасидаги фарқнинг ифодасидир. Табиийки, ишлаб чиқариш жараёнида, кейинчалик эса меҳнат тақсмоти натижасида маълум маҳсулот ишлаб чиқариш ва муомалалар жараёнида бир неча босқичдан ўтади, токи у бозорга чиқарилгунга қадар бу босқичларнинг ҳар бирида қўшимча қиймат яратилади.

Қўшилган қиймат солиғи жаҳон амалиётида нисбатан янги солиқ ҳисобланади. У илк бор Францияда XX асрнинг 50-йиллари ўрталарида жорий этилган ва кейинчалик иқтисодий тараққиётнинг турли босқичларида дунёнинг турли бурчакларида кўплаб мамлакатларда билвосита солиққа тортишнинг асосий шаклига айланган.

қўшилган қиймат солиғи бўйин товлаш қийин бўлган истеъмолни солиққа тортишдаги бюджетга барқарор ва кафолатли маблағлар оқимини таъминовчи кучли фискал инструментга айланди. Шу билан бирга қўшилган қиймат солиғи мамлакатларда бозор иқтисодиётини солиқлар воситасида тартибга солиш тизимида муҳим тактик восита сифатида ҳам қўлланилади.

### Асосий қисим

2023 йил 1 майдан бошлаб “Ижтимоий ҳимоя ягона реестри”га киритилган жисмоний шахслар чакана савдо объектларидан айрим товарларни сотиб олганда харид суммасидан 1% миқдоридаги кешбэк ўрнига, 12% миқдорида тўланган ҚҚС суммаси қайтарилади.

ҚҚС қайтариб бериладиган товарлар рўйхати:

- қўй гўшти;
- парранда гўшти;
- мол гўшти;
- тухум;
- ўсимлик ёғи.

ҚҚСни қайтариб олиш учун “Ижтимоий ҳимоя ягона реестри”га киритилган истеъмолчи “Soliq” мобил иловасини юклаб олиб, FACE ID орқали рўйхатдан ўтиши ҳамда иловада харид чекининг QR-кодини сканер қилиши лозим.<sup>1</sup>

1 Қурбонов Муҳиддин Абдуллаевич. (2023). давлат харидлари жараёнларини ташкил этиш ва бош аришда ахборот коммуникация технологияларни такомиллаштириш. World Scientific Research Journal, 16(1), 170–177. Retrieved from <http://wsrjournal.com/index.php/wsrj/article/view/2715>



ҚҚСни қайтаришда:

сотиб олинган товар ҚҚС қайтариладиган товарлар рўйхатига киритилганлиги;  
харидор “Ижтимоий ҳимоя ягона реестри”га киритилганлиги;  
тадбиркор ҚҚС тўловчиси сифатида рўйхатдан ўтганлиги инобатга олинади.



Агар реестрга киритилган истемолчи:

ҚҚС қайтариладиган товарлар билан бирга бошқа турдаги товарларни харид қилиб чекни рўйхатдан ўтказса, ҚҚС қайтариладиган товарлар учун 12%, бошқа турдаги товарлар учун 1% кешбэка эга бўлади;

ҚҚС тўловчиси бўлмаган тадбиркорлик субъектидан ҚҚС қайтариладиган товарлар сотиб олса, унга 1% кешбэк қайтарилади.

ҚҚС суммаси чек рўйхатдан ўтказилган ойдан кейин ойнинг 25 санасидан сўнг “Soliq” мобиль иловаси орқали тўлаб берилади.

### **Хулосалар**

- ҳар хил уюшма ва ассоциациялар таркибига кирган ташкилотлар учун қўшилганқиймат солиғи бўйича имтиёзларни қайта кўриб чиқиш;
- Қўшилган қиймат солиғни қайтариш тизимини такомиллаштириб, инсон омилини камайтиришга эътибор қаратиш шарт;
- Қўшилган қиймат солиғни қайтариш жараёнида автоматлаштирилган тизимини кенг жорий этиш шарт;

### **Фойдаланилган адабиётлар рўйхати**

1. Ўзбекистон Республикаси Президентининг “Ўзбекистон Республикасини янада ривожлантириш бўйича Ҳаракатлар стратегияси тўғрисида”ги ПФ-4947-сонли Фармони,-2017 йил 7 февраль. Смит А. Исследование о природе и причинах богатства народов// Москва. ЭКСМО. 2009. 186 с.
2. Тошматов Ш.А., Комилов М.М. Қўшилган қиймат солиғи, Тошкент. Иқтисодиёт ва ҳуқуқ дунёси, 2004. – Б. 22.
3. Маликов Т.С. Солиқ юкини оғирлигини кескин камайтириш керакми?- Тошкент: Алишер Навоий номидаги Ўзбекистон Миллий кутубхонаси нашриёти, 2006.-Б.31.
4. Қурбонов Муҳиддин Абдуллаевич. (2023). давлат харидлари жараёнларини ташкил этиш ва бошқаришда ахборот коммуникация технологияларни такомиллаштириш. World Scientific Research Journal, 16(1), 170–177. Retrieved from <http://wsrjournal.com/index.php/wsrj/article/view/2715>
5. Караева И.В. Налоговое регулирование рқночной экономики: Учеб. Пособиедля вузов.-М.: ЮНИТИ-ДАНА, 2000.-с.215.
6. <http://www.mf.uz> маълумотлари асосида муаллиф томонидан ишлаб чиқилган.
7. <http://www.customs.uz> маълумотлари асосида муаллиф томонидан ишлабчиқилган



## ПЕДАГОГИКА ФАНЛАРИНИ РИВОЖЛАНТИРИШ ЙЎЛИДАГИ ТАДҚИҚОТЛАР

### ПЕДАГОГНИНГ МАҲОРАТИ ВА КОМПЕТЕНЦИЯВИЙ ХУСУСИЯТЛАРИ

Асатова Зулфия Дилмурод қизи,  
Навоий вилояти Хатирчи тумани 24-умумий ўрта  
таълим мактаби инглиз тили фани ўқитувчиси

***Аннотация.** Мазкур мақола педагогнинг касбий фаолиятида муваффақиятни таъминловчи билимлар ва амалий фаолият усуллари комплекс равишда ўзлаштиришига қаратилган, компетентлик ёндашуви асосидаги касбий таълимни ташкил этиши ва ривожлантириши масалаларига қаратилган.*

***Калим сўзлар:** касб, педагогика, методика, компетенция, компетентлик, компетентли ёндашув.*

Бугунги долзарб масалалардан бири бу педагогнинг касбий компетентлиги ва уларнинг касбий маҳоратидир. Шу боисдан ҳам кадрлар тайёрлаш миллий дастури замонавий педагог жавоб бериши керак бўлган талаблар комплексини белгилайди. Қуйидагилар мутахассиснинг педагогик ишга тайёргарлигининг зарур ва етарли даражасини таъминлайдиган асосий талаблар ҳисобланади. Зеро, давлатимиз томонидан таълимга қаратилаётган эътибор барча педагогларнинг ўзи устида ишлаши, тинмай изланиш олиб бориши ҳамда ўқув жараёнини замон талаблари даражасида, илмий асосда ташкил этишлари учун зарурий шароитларни яратиб бериш билан бир қаторда, таълим соҳасига ёш мутахассисларнинг келиб қўшилишига имконият яратмоқда, бу эса ўз навбатида таълим муассасаси педагоглар олдига янги вазифалар қўяди. Натижада педагогик маҳорат тўлақонли мазмунга эга бўлмай, уни эгаллаш қийин бўлиб қолиши мумкин. Хўш, педагогик маҳоратнинг ўзи нима? Уни қандай эгаллаш мумкин?

Педагогик маҳорат—бу ўқитувчи-тарбиячининг шундай шахсий (болажонлиги, хайрихоҳлиги, инсонпарварлиги, меҳрибонлиги, самимийлиги, назокати, ва ҳ.к) ва касбий (билимдонлиги, зукколиги, фидойилиги, ижодкорлиги ва ҳ.к) фазилатларини белгилайдиган хусусиятки, ўз ўқув фанини чуқур ва атрофлича билишида, педагогик психологик ва методик тайёргарлигида, ўқувчи-ёшларни ўқитиш, тарбиялаш ва ривожлантиришнинг оптимал йўллари излаб топиб, амалий фаолиятига қўллашидир. Шундай қилиб, педагогик маҳорат эгаси бўлиш учун ўқитувчи ўз ўқув фанини давр талаблари асосида билиши, педагогика, психология, методика фанларини мукамал ўзлаштириши ҳамда инсонийлик, меҳнатсеварлик ва фидойилик каби маънавий-ахлоқий фазилатларни ўзида таркиб топтириши лозим. Шунини алоҳида қайд қилиб ўтмоқ зарурки, педагогик касби мураккаб ва маъсулиятли касбдир.

Ўқитувчи ёш авлод қалби ва тафаккурига бевосита таъсир ўтказиш билан бирга, уларнинг маънавий эҳтиёжларини замон талаблари асосида янги босқичга кўтаради. Янгича фикр ва дунёқарашни шакллантиради.

Ўқитувчи шахсига қўйиладиган муҳим талаблардан бири шуки, у ўзи ўқийдиган фанларни чуқур билиши, унинг методикасини яхши ўзлаштириб олган бўлиши зарур. Фанни ва унинг назариясини чуқур билиши, уни қизиқарли қилиб ўқувчиларга етказа олиши болаларни шу фанга бўлган қизиқишларини оширади, ўқитувчи обрўсини кўтаради. Ўқувчилар ўқитувчи билимини ва бу билимни болаларга етказа олиш имкониятларини кадрлабгина қолмай, балки унинг шу фанга бўлган қизиқишини, фидойилигини ҳам тақдирлашади.

Ўз хизмат хусусиятига кўра ўқитувчи ташкилотчилик фазилатига ҳам эга бўлмоғи лозим. Бунинг учун ўқитувчи ташаббускорлик ва ташкилотчилик қобилиятига эга бўлиб, ҳар доим тетик, ғайратли, ўз кучи ва имкониятларига ишонган бўлмоғи зарур. Ташаббускор ва ғайратли ўқитувчи болаларни ўз орқасидан эргаштира олади.

Бола мактабда ўқир экан нафақат таълим-тарбия олади, балки шахс сифатида шаклланади ҳам. Юқорида келтирилган маълумотларга асосланиб айтиш мумкинки, ўқитувчининг педагогик жараёнларни ташкил этиш ва бошқариш йўналишидаги билими, кўникма ва





малакалари, қобилият ва имкониятларидан таълим-тарбия жараёнларини бошқаришда, ўқувчиларни фаолиятларини мувофиқлаштиришда қандай даражада фойдалана олиши, таълимий муҳитнинг шаклланганлиги уларнинг касбий компетентлигига боғлиқ бўлади.

Компетентлик таълим муассасаси ўқитувчиларининг маънавий дунёқараши, психологик-педагогик ва ташкилий-технологик салоҳияти, яъни унинг касбий имкониятлари салоҳиятини тасвирлайди. Шундай экан, педагогик жараёнларни ташкил этиш ва бошқаришда компетентлик ўқитувчининг педагогик жараёнларни ташкил этиш ва бошқариш йўналишидаги тушунчалар даражаси, унинг индивидуал қобилиятлари ва малакаси, ўзини -ўзи ривожлантиришга ва узлуксиз мустақил таълим олишга бўлган мойиллиги, интилишлари, шунингдек, замонавий талаблар асосида ташкил этилаётган педагогик жараёнларнинг ҳолати ва самарадорлиги орқали аниқланади.

Ўқитувчи ютуққа эришиши учун кўплаб турли методларни қўллаши эмас, балки шу метод орқали ўқув жараёнига янгилик олиб кириши ва шу янгиликлар билан ўқувчини «куроллантириши» лозим. Юқоридагилардан кўриниб турибдики, таълим сифатини оширишда ўқитувчининг ўрни бекиёсдир.

Демак, ўқитувчи баркамол авлод таълим-тарбияси учун жавобгар шахс бўлиб, нафақат атрофдагиларга ўрнак бўлиши, шу билан бирга, педагогик маҳоратини намоён эта олиши, етук ўқитувчи сифатида малакали кадрлар тайёрлаш ишига ўзининг муносиб ҳиссасини қўшиши зарур.

### **Фойдаланилган адабиётлар:**

1. Tursunnazarova E.T. The Internet for English teaching: guidelines for teachers”./“Bridge to science: research works” Xalqaro ilmiy jurnal, San Fransisco, - USA-2018, 28-February. – B. 69-70. (ISBN 978-1-941655-64-1). DOI: [http://doi.org/10.15350/L\\_2/3](http://doi.org/10.15350/L_2/3)

2. Tursunnazarova E.T. “Developing nonspecial teachers motivation in learning English”. // Impact factor 2,8. // “Multidisciplinary scientific journal “ARHIVARIUS” collection of scientific publications”./Ukraine, Kiev 2019, - B. 130-134. - ISSN: 2524-0935. special issue

3. Асадов Ю., Турдиев Н., Акбарова С., Темиров Д., Бабаджонов С. Ўқувчилар компетенцияларининг шаклланганлигини ташхислаш ва коррекциялаш методикалари. – Т.: 2016. 7-б.



INGLIZ TILI DARSLARIDA TALABALARDA TEXNIK TAFAKKURINI RIVOJLANTIRISHDA «SINKVEYN» STRATEGIYASIDAN FOYDALANISH

**Shakhida Yusupova**

Buxoro muhandislik-texnologiya instituti  
 “Xorijiy tillar” kafedrası dotsenti  
 +998936237472  
 yusupovashakhida@gmail.ru

**ANNOTATSIYA:** Hozirgi kunda ingliz tilini o`rganish davr talabi bo`lib kelmoqda. Shuning uchun, ingliz tili darslarida «Sinkveyn» strategiyasidan foydalangan holda talabalarda texnik tushunchalar, jarayonlar va loyihalarni ifodalash hamda tahlil qilish orqali texnik tafakkurni rivojlantirishga yordam beradi.

**KALIT SO`ZLAR:** strategiya, tanqidiy fikrlash, texnik tafakkur, texnika, usullar, ixtiro, texnik loyiha.

«Sinkveyn» strategiyasi. J.Still, K.Meredit, Ch.Temil tomonidan ishlab chiqilgan «O`qish va yozish asosida tanqidiy fikrlashni rivojlantirish dasturi»da har bir talaba va talabalar guruhlarining fikrlash faolligini oshirish, ularda tanqidiy fikrlash qobiliyatini rivojlantirish uchun «Sinkveyn» strategiyasini qo`llash samarali ekanligi aytiladi.

Frantsuz tilidan tarjima qilingan «*cinquains*» so`zi ma`lum qoidalarga muvofiq yozilgan besh qatordan iborat she`rni anglatadi. Ushbu metodologik yondashuvning ma`nosi nima? Sinkveynni tuzish talabadan o`quv materialini, ma`lumotni qisqacha umumlashirishni talab qiladi, bu unga har qanday vaziyatda fikr yuritish imkonini beradi. Bu erkin ijodkorlikning bir shakli, ammo ma`lum qoidalarga muvofiq. Sinkveynni yozish qoidalari quyidagicha:

- ✓ Birinchi qatorda bitta so`z yoziladi – ot. Bu sinkveyn mavzusi.
- ✓ Ikkinchi qatorda siz sinxronlash mavzusini ochib beradigan ikkita sifatni yozishingiz kerak.
- ✓ Uchinchi qatorda sinxronlash mavzusi bilan bog`liq harakatlarni tavsiflovchi uchta fe`l yozilgan.
- ✓ To`rtinchi qatorda butun bir ibora, bir nechta so`zlardan iborat jumla mavjud bo`lib, uning yordamida talaba mavzuga o`z munosabatini bildiradi. Bu talaba tomonidan mavzu kontekstida tuzilgan ibora, iqtibos yoki ibora bo`lishi mumkin.
- ✓ Oxirgi satr mavzuning yangicha talqinini beruvchi, unga shaxsiy munosabat bildirish imkonini beruvchi xulosa so`zdir. Sinkveyn mavzusi iloji boricha hissiy bo`lishi kerakligi aniq.

Sinkveyn bilan tanishish quyidagi tartibda amalga oshiriladi:

1. Sinkveyn yozish qoidalari tushuntirilgan.
2. Misol tariqasida bir nechta sinxronlashlar keltirilgan.
3. Sinkveyn mavzusi o`rnatildi.
4. Ushbu turdagi ishlarni bajarish vaqti belgilangan.
5. Sinkveynlarning variantlari talabalarning iltimosiga binoan eshitaladi.

Ingliz tilida darslarida texnik tafakkurni rivojlantirish uchun «Sinkveyn» strategiyasidan foydalanish usullari.

**1. Texnik atamalar:** Talabalardan o`rganilayotgan mavzuga oid texnik atamalar uchun “sinkveyn” yaratishni so`rang. Bu talabalarga texnik tushunchalarni chuqurroq tushunish va har bir atamaning muhim jihatlarini eslab qolish imkonini beradi.

Robot	Robot
Aqlli, aniq	Smart, precise
Harakat qiladi, bajaradi, qaror qiladi	Moves, executes, decides
Dasturlash, mexanika	Programming, mechanics
Texnologiya	Technology

**2. Texnik jarayonlar tavsifi:** Talabalar ingliz tilida texnik jarayonlar yoki mexanizmlarni tasvirlash uchun «Sinkveyn» strategiyasidan foydalanishlari mumkin. Bu strategiya ularga murakkab tushunchalarni qisqa va aniqroq ifodalashga yordam beradi.



Dasturlash	Programming
Ijodiy, mantiqiy	Creative, logical
Kodlaydi, yaratadi, boshqaradi	Codes, creates, controls
Algoritmlar, sintaksis	Algorithms, syntax
Rivojlanish	Development

**3. Texnik loyihalar:** Talabalar texnik loyihalar yoki ixtirolarni tasvirlash uchun «Sinkveyn» strategiyasidan foydalanishlari mumkin. Bu ularga loyihaning asosiy jihatlarini ajratib ko'rsatishga yordam beradi va texnik tafakkurni rivojlantiradi.

Dron	Drone
Uchuvchisiz, innovatsion	Unmanned, innovative
Uchish, suratga olish, kashf qilish	Flying, photographing, exploring
Masofadan boshqarish, avtopilot	Remote control, autopilot
Kelajak texnologiyalari	Future technologies

Ingliz tili darslarida «Sinkveyn» strategiyasidan foydalanish talabalarga ingliz tilida texnik tushunchalar, jarayonlar va loyihalarni ifodalash hamda tahlil qilishda yordam berish orqali texnik tafakkurni rivojlantiradi. Bu strategiya, shuningdek, ularning til ko'nikmalarini, assotsiativ tafakkurni va o'rganilayotgan mavzularning asosiy jihatlarini ajratib ko'rsatish qobiliyatini rivojlantirishga yordam beradi.

**FOYDALANILGAN ADABIYOTLAR RO'YXATI:**

1. Yusupova, S. (2020). Factors of Students' Technical Thinking Development in English lessons at technical universities. *International Journal for Social Studies*, 6(1), 42-47.
2. Yusupova, S. (2024). THE CONCEPT OF TECHNICAL THINKING IN PEDAGOGY AND PSYCHOLOGY. *Herald pedagogiki. Nauka i Praktyka*, 4(1).
3. Yusupova, S. (2020). TECHNOLOGIES TO DEVELOP STUDENTS' TECHNICAL THINKING IN ENGLISH LESSONS. *Cutting edge-science*, 104.



INGLIZ TILINI O‘QITISHDA MNEMONIKA USULLARIDAN FOYDALANISHNING  
METODIK JIHATLARI

**Xoliqulova Dilafruz Turdikulovna,**  
Navoiy viloyat Xatirchi tumani  
24-umumta’lim maktab  
ingliz tili fani o‘qituvchisi

Innovatsion omil zamonaviy ta’lim tizimining bosh xususiyatlaridan biri sifatida qaralar ekan, pedagogikadagi innovatsiyalar pedagogik kadrlarning innovatsion faoliyatga tayyorlik va muvofiqlik darajasi, ularning innovatsion bilim, malaka va ko‘nikmalarni egallaganligi, kundalik ta’lim tizimida yaratuvchilik xususiyatlari bilan, ta’limdagi sifat va samaradorlik bilan belgilanadi. Shu jihatdan olganda, ingliz tilini o‘qitish jarayonida mnemonik usullardan foydalanish muhim bo‘lib hisoblanadi.

Mnemonik usullardan foydalanish orqali ingliz tilini o‘rganish jarayonida o‘quvchilarda tashqi motivatsiya ijobiy (muvaffaqiyatga intilish) sifatida oltita asosiy bosqichdan o‘tadi:

1. Tilni o‘zlashtirish ehtiyojining paydo bo‘lishi.

2. Vujudga kelgan ehtiyojni o‘quvchi mavjud bo‘lgan usullardan biri - to‘liq qondirish, almashtirish, boshqa ehtiyojlarga o‘tish kabilar bilan ifodalaydi;

3. Harakatning maqsadlarini aniqlash. Ehtiyojni qondirish uchun ingliz tilini o‘rganish jarayonida o‘quvchi aniq maqsadni belgilaydi, faoliyat yakunida uni qanday natija kutishini biladi;

4. Ingliz tilini o‘rganish jarayonida o‘quvchilarda til o‘zlashtirish ehtiyojlarini qondirish uchun ma’naviy xarajatlar talab qilinadi. Ehtiyojlar vaqt o‘tishi bilan o‘zgarishi mumkin, ammo ular kamdan-kam hollarda o‘z-o‘zidan, insonning irodali harakatlari bilan qondiriladi;

5. Harakat qilganligi uchun mukofot olish. Ushbu bosqichda ingliz tilini o‘rganish o‘quvchilar uchun olingan natija g‘oyalar bilan bog‘lanadi. Mukofot ijobiy hissiyotlarning paydo bo‘lishida aks etadi;

6. Ehtiyoj ta’sirining ijobiy hal etilishi va kerakli natijaga erishilgan taqdirda, ehtiyoj bir muncha vaqtga yo‘qoladi.

Yuqorida keltirilgan oltita asosiy bosqich o‘quvchilarda tashqi motivatsiyani hosil qilishi va buning natijasida ingliz tilini o‘rganish muvaffaqiyatli kechishi ifoda etilgan. Albatta, ushbu motivatsiyani hosil qilishda mnemonik usullar (Sitseron, Ayvazovskiy)dan foydalanish asosida ingliz tilidagi so‘z va iboralarni xotirada saqlashga mo‘ljallangan texnologiya takomillashtirish ehtiyoji mavjud. Shu vazifalarni amalga oshirish maqsadida biz tadqiq etilayotgan masala doirasida til o‘rganuvchilarning ingliz tilidagi birliklarni o‘rganish, ular nutqining salmoqli qismini tashkil qiluvchi semantik va grammatik konstruksiyalarni o‘rganishga kirishdik. Shu sababli, ularni muayyan turkumlarga ajratib tahlil etish lozimligini qayd etish joiz. Mnemonika usullaridan foydalanish ko‘p jihatdan o‘quvchining ingliz tilini o‘zlashtirishida nutq madaniyatini oshiradi, insonning intellektual faoliyatini belgilab berishga xizmat qiladi. Bundan tashqari, mnemonik bazadagi so‘zlarni teran anglash, millat tarixi, urf-odatlarini chuqurroq anglashga, ma’lum bir millat madaniyati bilan yaqindan tanishishga imkon yaratadi.

Mnemonik usullardan foydalanish orqali ingliz tilini o‘rganish jarayonida o‘quvchilarda tashqi motivatsiya rivojlantirish, grammatika va til qurilishini anglash, so‘zlarni yodda saqlash, ularning ifoda hamda talaffuzini o‘rganish kabi jihatlarga qaratiladi. Bu ko‘nikmalarni egallash uchun quyidagi usullardan foydalanish mumkin:

**1) Inglizcha kitob, jurnal, gazeta o‘qish**

Xorijiy til o‘rganishning oltin qoidasi - ko‘p o‘qishdir. Bu ko‘nikmaga ega bo‘lmay turib, og‘zaki va yozma sinovlarda yetarli darajada muvaffaqiyatga erisha olish qiyin. Modomiki, til o‘rganish masalasida internetdan qiziqtirgan mavzudagi biron kitob, jurnal, gazetani topib, muntazam o‘qib borish lozim. Bu yo‘nalishda [onlinenewspapers.com](http://onlinenewspapers.com); [gutenberg.org](http://gutenberg.org) xizmat qiladi.

**2) Qo‘l telefoni va kompyuter tilini inglizchaga o‘tkazish**

Telefon, kompyuter dasturini inglizchaga o‘zgartirish, bajaradigan amalni ma’lum bir so‘z bilan bog‘lash va buni har kuni bajarish, so‘z boyligini orttiradi. Ayni vaqtda ijtimoiy tarmoqlar tilini ham o‘zgartirish yangi bilimlar o‘rganishda yordam beradi.

**3) Mobil ilovalardan foydalanish**

Mobil jihozlar va ilovalar ingliz tilini o‘rganish istagida bo‘lganlar uchun cheksiz imkondir. Texnika taraqqiyoti yashin tezligida ildamlab borayotgan bir vaqtda bu imkondan foydalanish orqali, ilovalar



yordamida soʻz yodlash, oʻqish va anglash koʻnikmasi ortadi. Bunda: [learnenglishbritishcouncil.org](http://learnenglishbritishcouncil.org); [duolingo.com](http://duolingo.com); [busuu.com](http://busuu.com) yordamchi vositasini oʻtaydi.

#### 4) Yozish

Inglizcha yozish oʻzlashtirilishi eng qiyin malakalardan biridir. Odatda, esse, motivatsion maktub yozish talab qilinadi. Yozish davomida qisqa ifodalar oʻrniga bogʻlovchilar va yordamchi jumalarni qoʻllash, fikrni kengaytirilgan holda ifodalay olish juda muhimdir.

#### 5) Blog yozish

Bugungi kunda blog yozish, fikrlar, qiziqishlar, biror mavzu yuzasidan mulohazalarni bildirish keng tarqalgan. Inglizcha blog ochish, xotiradagi soʻzlarni «uygʻotish» uchun bu usul juda katta yordam beradi.

#### 6) Yangi soʻzlarni eʼtiborda tutish

Yangi, ingliz tilidagi soʻzlarni yozilgan qogʻoz parchalariga, tez-tez koʻz tushadigan yerga yopishtirish va ularni har kuni oʻqib borish natijasi samaralidir.

#### 7) Forumlardagi bahslarda ishtirok etish

Tasviriy sanʼat, musiqa, teatr, adabiyot kabi sanʼat turlari, shuningdek, siyosat, texnologiya, moda olami, pazandachilik kabi mavzularda forumlarda qatnashish lozim. Bu mavzular haqida fikr almashish, bahslashish, ingliz tilidagi yangi soʻzlar va iboralarni qoʻllashga turtki beradi.

#### 8) Tinglash

Bu koʻnikmani rivojlantirib borish muhim ahamiyatga ega. Ayniqsa, xorijda stajirovkada, oʻqituvchilar almashinuvi dasturida, seminarlar yoki bahslarda faol qatnashish uchun bu koʻnikmani rivojlantirish lozim.

#### 9) Inglizcha qoʻshiq tinglash

Ingliz tilini rivojlantirmoqchi boʻlganlarga ilk tavsiyalardan biri oʻrganayotgan tillarida koʻp qoʻshiq eshitishdir. Bu esa ham soʻzlarni, ham ularning talaffuzini oʻrganishda, shuningdek, quloq uchun notanish soʻzlarga moslashishda asqotadi.

#### 10) Inglizcha OAV bilan tanishish

Amerika va Angliya TV kanallarida efirga uzatiladigan seriallarni, shoularni, xabarlarni, filmlarni koʻrish eng foydali usullardan biridir. Dastlabki bosqichda subtitr bilan tomosha qilib, keyin yozuvsiz holda anglashga urinib koʻrish kerak.

#### 11) Musobaqalarda qatnashish

Turli millatga mansub nomzodlar qatnashuvchi simpozium va musobaqalarda ishtirok etib, tajriba orttirish, ingliz tilidagi talaffuzni toʻgʻirlashga olib keladi.

Ingliz tilida mnemonika bazasiga taalluqli soʻzlar, iboralar turli semantik sathlarda ifodalanib kelish bilan birga oʻziga xos stilistik emotsional semaga ham ega boʻladi. Xususan, emotsional – ekspressiv semalar ularning oʻziga xosligini taʼminlab, nutq jarayonida toʻgʻri voqeʼlanishi uchun zamin yaratadi. Mnemonik usullarning emotsionalligi ularning turli xil his-tuygʻulari, shaxs-predmetlarga nisbatan subyektiv munosabatlarini ifodalash bilan bogʻliqdir. Ularning emotsionalligi bir vaqtning oʻzida ikki maʼnoning reallashuvi va obrazlilik natijasida yuzaga chiqadi. Ingliz tilida mnemonika bazasiga taalluqli soʻzlar, iboralar qoʻrquv, shodlik azoblanish, hayrat, taajub kabi emotsional xususiyatlarni ifodalash imkoniyatiga ega. Masalan, “*wish had never been bogn*”, “*dog’s life*”, “*heart in smb’s boots*” FBlari dardu-alam, xafagarchilik emotsional boʻyogʻiga ega boʻlsa, “*have a field day*”, “*jump for joy*”, “*in seventh heaven*” kabilar quvonch, sevinch emotsional boʻyogʻiga ega.

### Foydalanilgan adabiyotlar ruyhati

1. Axliddinov R.Sh. umumiy oʻrta taʼlim sifatini boshqarishning ijtimoiy-pedagogik asoslari (kadrlar tayyorlash milliy dasturi asosida) ped.fan.dok... diss. Toshkent, 2002. 338.b.
2. Tursunnazarova E.T. “Oʻquvchi yoshlarga chet tilini oʻqitishda samarali usullardan foydalanish”. // “Uzluksiz Taʼlim” ilmiy-uslubiy jurnal, // Toshkent 2018. -B. 108-111. - ISSN 2091-5594, № 2.
3. Tursunnazarova E.T. “Pedagogikada innovatsiya”. “Umumtaʼlim fanlari metodikasi” maʼnaviy-maʼrifiy, ilmiy, metodik nashr. 2019-yil/fevral № 2 (98)



Рузиева Ширин Азимовна,

Учитель начальных классов школы № 7, г.Навои

**Аннотация:** Разница между человеком и всеми другими живыми существами заключается в том, что человек, который за очень короткий период времени достиг больших успехов в познании и освоении сил природы, превосходит всех других по своему сознанию, языку и речи. Язык является одним из признаков существования нации и движущей силы развития общества. В данной статье рассматривается роль культуры речи учителя.

**Ключевые слова:** речь, важный элемент учителя, преподавание

Как и во всех развитых странах, у нас в стране большое внимание уделяется развитию национального языка: узбекский объявлен государственным языком. Сегодня языковая картина в республике такова: многие родители понимают, что родной язык необходимо знать. Рост национального самосознания в последнее время заставляет людей все чаще обращаться к народным истокам, национальным корням. Это не может не радовать общество, стремящееся к росту культурного уровня населения, что в первую очередь выражается в желании знать и понимать родной язык, обучить своих детей родному языку. Как отмечал Первый Президент Ислам Каримов, выражение самосознания, национального мышления, духовно-нравственная взаимосвязь между поколениями проявляются посредством языка. Все благородные цели и устремления внедряются в сознание человека через него, колыбельную песню матери, неповторимую красоту.

Язык - это средство общения, а речь - это процесс общения. Речевая деятельность - это процесс, с помощью которого человек использует язык для усвоения исторического наследия и передачи его будущим поколениям для установления связи, для развития своих собственных действий.

Чем красивее и содержательнее речь, тем привлекательнее она. Люди интересовались этим вопросом с древних времен. Теоретические основы речевой культуры были заложены в Древней Греции и Риме, где публичное выступление поднялось до уровня искусства. В 335 году была создана «Риторика» Аристотеля. Произведения Цицерона «О спикере», «Спикер» и «О подготовке спикера» Марка Фабиуса Квинтилиана также посвящены искусству публичных выступлений.

На Востоке, включая Мовароуннахр, очень важна была проповедь. В «Кабуснаме» Кайковус призывает своего ребенка говорить любезно, вежливо, уместно и не напрасно. «Когда вы говорите публично, пусть ваше слово будет красивым, пусть люди примут это слово. Пусть люди узнают, что вы достигли высокого уровня по слову, потому что они знают ранг человека по слову ...», - писал ученый. Он также отмечает, что говорящий должен знать язык людей, их мысли и психику.

«Кутадгу Билиг» Юсуфа Хоса Хаджиба также содержит ценную информацию о языковом этикете и культуре ораторского искусства. Он говорит о лаконичности высказывания, о добавлении в слова как можно большего значения. «Язык повышает достоинство человека: через него человек может пойти вверх» - говорит автор.

Важнейшим элементом профессионального мастерства учителя является устная речь, служащая средством педагогической деятельности. Если учитель не владеет культурой речи, он никогда не станет настоящим мастером своего дела, не выйдет за рамки старого смысла, использования готовых шаблонов. Речь учителя служит не только решению учебных задач. Речевое воспитание ведется постоянно, поскольку учителю стремятся подражать ученики. Искусство воспитания, прежде всего, включает в себя искусство владения словом. Он должен уметь красиво говорить, доступно излагать свою мысль, чтобы сделать урок интересным, эффективным. Когда учитель начинает разговор, он может начать с вопроса - вот где смысл будущего разговора вступает в игру. Также можно попытаться привлечь внимание к теме, начиная с интересного факта. Завершение разговора также важно.

Преподавание - это постоянный подход лидера, который иногда заставляет педагога действовать так, чтобы выразить чувства и мысли словами. Содержание словесного воздействия зависит от конкретного вида воздействия. Если используется эффективное наставление,



речь должна быть краткой. Уникальность воздействия заключается не только в содержании высказывания, но и в тоне и оформлении речи.

Речь начинается с приветствия. Вежливость приветствия является прелюдией к хорошему разговору. Создает хорошее настроение у слушателя. Если приветствие сухое и недоброе, оно может негативно повлиять на последующий разговор. Ребенка также нужно научить этикету благодарности тем, кто сделал добрые дела, этикету просьбы. В нашем языке есть прекрасные выражения ободрения и благодарности. Как прекрасно использовать их уместно и каждый день.

Таким образом, речь учителя является важной частью педагогических навыков. Знание основ искусства речи, приемов ораторского мастерства помогает учителю говорить ясно, понятно, образно, воздействовать не только на умы, но и на чувства слушателей.



ТРАДИЦИЯ «УЧИТЕЛЬ-УЧЕНИК» В СОВРЕМЕННОМ ОБРАЗОВАНИИ

Элмуродова Наиля Равильевна,

Учитель начальных классов школы № 7, г.Навои

Аннотация: «Педагогика сотрудничества» одна из наиболее богатейших педагогических обобщений, которая включает в себе многочисленные инновационные процессы в образовании. В данной статье рассматривается роль традиция «учитель-ученик» в современном образовании

**Ключевые слова:** Педагогика сотрудничества, индивидуальный подход, система учитель-ученик

Это название появилось в 80-х годах XX века благодаря группе педагогов-новаторов, которые в обобщенном опыте объединили лучшие традиции советской школы, достижения русской и зарубежной психолого-педагогической науки, и практики. Как проявление нового педагогического мышления «Педагогика сотрудничества» характерна для всех образовательных учреждений, структурных элементов учебно-воспитательного процесса и для производственного обучения. Отношения педагогов и детей представляют среду становления и развития личности школьника. Базой этих отношений являются, прежде всего, личностный подход и педагогика сотрудничества. Гуманное и демократическое отношение к школьнику, признание права каждого на собственное мнение и позицию способствуют развитию своеобразной и уникальной личности.

Перевод учебного процесса на уровень личностного взаимодействия означает превращение его в сотрудничество учителя и учащихся. Значимость отношений сотрудничества в учебной деятельности определили в своих трудах известные педагоги-новаторы и ученые как Ш.А. Амонашвили, Л.С. Выготский, Е.Н. Ильин, С.Н.Лысенкова, А.В. Мудрик, В.Ф.Шаталов и др.

Удовлетворение отношениями с учителями вызывает бодрое настроение у учащихся, жизнерадостность и способствует развитию творческой активности, продуктивности познавательной деятельности. Одной из основных причин неудач и неэффективности труда учителей, а иногда и разочарований в педагогической профессии становится неумение строить педагогически целесообразные отношения с учащимися.

Анализ психолого-педагогической литературы показал, что именно отношения сотрудничества наиболее эффективно способствуют развитию учащихся как субъектов деятельности и становлению активной жизненной позиции воспитанников в целом, поскольку категория «сотрудничество» являет собой сложное единство:

- а) формы перцептивной взаимосвязи, основанной на взаимопонимании, взаимо переживании;
- б) способа организации совместной деятельности, т.е. «на равных», предусматривающего проявление самостоятельности, активности и организованности;
- в) формы взаимодействия учителя и учащихся, когда труд основывается на взаимной поддержке и взаимопомощи, т.е. умении учащихся работать вместе как между собой, так и с учителем, при объединении усилий и согласованности действий.

Несмотря на то, что в литературе по проблеме развития отношений учителя и учащихся уделялось достаточно внимания определению роли отношений сотрудничества, в качестве самостоятельного предмета исследований данная проблема занимает скромное место в теории педагогики. Кроме того, вне поля зрения исследователей остались пути развития данных отношений и факторы, эффективно влияющие на данный процесс.

Таким образом, сложилось явное противоречие между необходимостью развития личности ребенка в системе отношений сотрудничества учителя и учащихся и отсутствием целостного теоретического обоснования становления данных отношений. В связи с изменившимися социокультурными условиями, переоценкой взглядов на назначение человека и выделенным противоречием обозначилась проблема поиска новых путей и средств развития педагогически целесообразных отношений в системе учитель-ученик. Нами проанализировано множество факторов, обеспечивающих интенсификацию процесса становления отношений сотрудничества (педагогическое требование, тщательное планирование всей деятельности школы, индивидуальный подход к учащимся, учет возрастных особенностей воспитанников и др.), однако чаще всего эти факторы даются рядоположенно, без выделения доминанты





и связываются ролью педагога, оставляя учащихся на позиции пассивных участников образовательного процесса, что противоречит природе сотрудничества. Мы полагаем, что существует еще один фактор, имеющий несомненное преимущество перед другими, т.к. позволяет преодолеть перечисленные выше недостатки. Этот фактор мы определили как «ситуация успеха», который активизирует не только деятельность учителя, но и самих учащихся.

### Литература:

1. Глассер У. “Школа без неудачников”, М., 1991.
2. Голованова Н.Ф. “Общая педагогика”, Санкт – Петербург, 2005.
3. Харламов И.Ф. “Педагогика”, М.: Высшая школа, 1990. 4. Щуркова Н.Е. “Новые технологии воспитательного процесса”, М.: Новая школа, 1994.



**BIOLOGIYA FANI O'QITUVCHILARINING OCHIQ AXBOROT TA'LIM MUHITLARIDAN FOYDALANISH METODIKASINI TAKOMILLASHTIRISH**

**Tashxodjayeva Shaxnoza Utkurovna**

Toshkent tumani 28-umumiy o'rta ta'lim maktabi Biologiya fani o'qituvchisi

**Dilnoza Ismoilova Ilyosjonovna**

Qibray tumani 9-umumiy o'rta ta'lim maktabi Biologiya fani o'qituvchisi

E-mail: xushnud.nurmetov.85@mail.ru

**Annotatsiya:** Ushbu maqolada uzluksiz ta'lim tizimida ta'lim sifati va samaradorligini oshirishda maktab o'qituvchilarini masofaviy-ta'lim platforma asosida malaka oshirish texnologiyasini takomillashtirish doirasida olib borilayotgan tadqiqotlar va ularning tahlili, masofaviy va an'anaviy ta'limga yangicha yondashuvlarni tatbiq qilishning muhim ahamiyatga ega ekanligi bayon etilgan.

**Tayanch so'zlar:** uzluksiz ta'lim jarayoni, masofaviy-ta'lim, malaka oshirish, innovatsion ta'lim, ZOOM dasturi, innovatsion pedagogik texnologiya, AKT.

Prezidentimiz tomonidan o'tkazilgan so'ngi barcha yig'ilishlarda ham yurtimizda uchinchi renessansning poydevorini yaratishdek ulug' vazifa qo'yildi, belgilandi. Ular ta'kidlaganidek, yangi O'zbekistonning ostonasi maktabdan boshlanadi, degan ezgu g'oyalarni umummilliy harakatga aylantirish va ro'yobga chiqarish barcha fuqarolarning, jumladan, biz pedagoglarning sharafli burchimizdir. Shuningdek, bugungi kunda ta'lim sifatini oshirish eng muhim vazifalarimizdan biridir. Davlatimiz rahbari nutqlarida, avvalo maktablarda o'qituvchilarni faqat yodlashga emas, balki fikrlashga chorlaydigan metodika yaratish zarurligini ta'kidladi. Bu borada Finlyandiya tajribasi misol qilib keltirildi. Ushbu mamlakat, tabiiy fanlar va matematika bo'yicha dunyoda eng ilg'orlardan biri. "Maktabda o'qitish metodikasi o'zgarib, ta'lim sifati ham, mazmuni ham, muhit ham o'zgarib qolmaydi," dedi Shavkat Mirziyoyev. Maktablardagi muammo - ta'lim sifati pastligi, moddiy - texnik baza va shu bilan birga oliy ta'limni bitirgan mutaxassislar tayyorgarligi talab darajasida emasligidir. Endi oliy ta'lim, maktabgacha ta'lim va xalq ta'limi tizimi o'zaro uyg'un tarzda ishlaydi. Oliy ta'lim tizimiga axborot kompyuter texnologiyalarini joriy etish juda dolzarb bo'lgan zamonaviy sharoitda, masofaviy va an'anaviy ta'lim shakllarini yangi usul va texnologiyalar bilan to'ldiradigan ta'lim muassasalarining soni o'smoqda. Masofaviy o'qitish shakli eng ommaviy va qulay shakl bo'lib hisoblanadi.

Masofaviy o'qitishga xos bo'lgan yangi yondashuvlar, metodlar va o'qitish vositalarini hisobga olgan holda, o'qituvchilar o'zaro munosabatlarning yangi shakllarini o'zlashtirishda qiyinchiliklarga duch kelmoqdalar. Shu sababli, oliy o'quv yurtlarining ushbu ta'lim shaklidan foydalanishga tayyorligi to'g'risida savol tug'iladi. Bu savolga javob nafaqat oliy o'quv yurtlari texnik jihozlanishining tayyorligi, balki professor-o'qituvchilar tarkibining masofaviy o'qitish shaklida o'qitish va ta'lim berishga tayyorligi hisoblanadi. Masofaviy o'qitish deganda bugungi kunda ta'lim shakli emas, balki texnologiya sifatida tushuniladi. Ko'pgina oliy o'quv yurtlarining texnik tashkil etuvchisi bo'lgan multimedia uskunalari takomillashtirilishi, eng so'nggi dasturiy ta'minot bilan jihozlanishi, aloqa tarmoqlari va kanallari o'tkazilishi va sozlanishini nazarda tutadi. Masofaviy o'qitish shakli bilan bevosita tanish bo'lmagan ko'pgina o'qituvchilar ushbu o'qitish shaklini elektron o'quv materiallarini internet tarmog'i orqali uzatish jarayoni deb hisoblashadi. Biroq, o'qituvchisiz o'qitish mumkin emas. Masofaviy o'qitish - bu turli xil multimedia texnologiyalari orqali o'quv jarayoni ishtirokchilarining o'zaro va ta'lim muhiti bilan o'zaro ta'sir birgalikda ishlash jarayoni hisoblanadi. Ba'zi oliy ta'lim muassasalarining rahbarlari masofaviy o'qitish shakli o'qituvchilar ishini yengillashtiradi deb hisoblashadi. Aslida, masofaviy o'qitish shaklidagi ta'lim jarayoni ko'p vaqtni, hamda ushbu jarayon individual yondashuvni talab etadi. O'z-o'zidan, bu ko'proq o'quv materiallarini tuzishda individuallashtirish jarayonini nazarda tutadi va ushbu jarayonga tayyorlanish ko'p vaqtni talab etadi. Bundan tashqari, masofaviy o'qitishning turli xil modellari mavjud. Ular mashg'ulotlarni o'tkazish metodikasi, o'zaro hamkorlikda ishlash shakllari bo'yicha bir-biridan farq qiladi, shuningdek o'quv materiallarini tuzish va taqdim etishda ham farqlandi. Materialning mohiyati tushunish uchun qulay va tushunarli bo'lishi kerak. Bunday



materiallarni ishlab chiqish uchun mutaxassislarini, metodistlarini, axborot texnologiyalari bo'yicha mutaxassislarini jalb qilish kerak.

O'qituvchini shunday tayyorlash kerakki, ushbu barcha funksiyalarni o'zida birlashtira olsun. Hozirgi kunda fanlar bo'yicha, o'qitishni tashkil etishning zamonaviy usullari va axborot texnologiyalari sohasida, shuningdek, pedagogika va psixologiya, biologiya sohalarida bilimlarning o'sish va rivojlanish dinamikasi kuzatilmoqda. Ushbu tendensiya yaqin kelajakda saqlanib turishi shubhasiz. Ushbu sharoitda raqobatli kurashda umidsiz orqada qolmaslik uchun, o'qitish texnologiyasining istiqbolli vositalari va usullarini joriy etishdan tashqari, o'qituvchilarning tayyorgarlik darajasini bugungi kunning emas, balki ertangi kunning talablariga muvofiqlashtirish zarurati yuzaga keladi. Talablarning o'zgarish tezligini hisobga olgan holda o'qituvchilar malakasini oshirish uzluksiz va doimiy jarayon bo'lishi kerak.

Ushbu jarayon axborot o'qitish texnologiyalarining doimiy yangilanishi bilan bog'liq. Bilimlarning barcha sohalarida tezlashtirilgan taraqqiyoti amaldagi o'quv materiallarida keltirilgan ma'lumotlarning katta qismi o'z ahamiyatini tezda yo'qotishiga va yangilanishi kerakligiga olib keladi. Shu sababli, o'qituvchilarning malakasini oshirish jarayonida biologiya sohasida erishilgan so'nggi yutuqlarga, shuningdek, ta'lim jarayoniga o'qitishning yangi shakllari va vositalarini joriy etish mexanizmlariga e'tibor qaratish zarur. Ko'rinib turibdiki, o'qituvchilarning maxsus tayyorgarligisiz masofaviy o'qitish shaklini amalga oshirish qiyin jarayondir. Masofaviy o'qitishga taalluqli bo'lgan mavzularning ko'p qismini qamrab oladigan dastur ishlab chiqish zarur bo'ladi. Ushbu dastur qonun hujjatlarining bazasi, kompyuter savodxonligi, masofaviy o'qitish shaklida foydalaniladigan axborot tizimlari qo'llanilishi, shuningdek masofaviy o'qitish shaklini amalga oshirishning psixologik-pedagogik xususiyatlarini o'z ichiga olishi kerak. O'qituvchilarni tayyorlash dasturini muvaffaqiyatli o'rganib chiqilgandan keyin, yakuniy nazorat sifatida tanlagan fan bo'yicha attestatsiyadan o'tish kerak bo'ladi.

Innovatsion ta'lim texnologiyalardan foydalanish zarurati o'quv jarayonining sifatini oshirishning samarali vositasi sifatida, malaka oshirish tizimiga quyidagi vazifalarni qo'yadi:

- O'qituvchilarni masofaviy ta'lim ideologiyasiga o'qitish, shuningdek tashkiliy va texnologik muhitni ajralmas yirik tizim sifatida o'rganish;
- O'qituvchilar tomonidan ta'limning istiqbolli axborot texnologiyalarini o'quv jaraenida uzluksiz o'zlashtirish;
- Biologiyaning so'nggi yutuqlarini doimiy o'rganish;
- O'quvchilar bilimlarini nazorat qilish shakllarini o'rgatish.

Masofaviy o'qitish sharoitida o'qituvchilarning katta qismi masofaviy ta'lim shaklini tashkil etishda jiddiy to'siq bo'ladigan muayyan qiyinchiliklarga duch kelishmoqda. Biroq, maxsus tayergarlikdan o'tish bilan qiyinchiliklarning aksariyati bartaraf etilishi e'ki kamaytirilishi mumkin. Bunda o'quvchilar va o'qituvchilarni o'qitishni tashkil etishning yangi shakllariga moslashishini sezilarli darajada tezlashtirish mumkin. Shu bilan birga, o'qituvchilarni masofaviy o'qitish sharoitlariga tayyorlashni tashkil etish zaruriyatini tajriba-eksperimental tasdig'i olingan. Shubhasiz, masofaviy onlayn ta'limning ommalashib borishi bilan ixtisoslashgan universitetlar soni ham ko'payadi. Hozirda nufuzli ta'lim muassasalari tobora yangi masofaviy dasturlarni ochmoqdalar va mavjudlarining sifati doimiy ravishda yaxshilanmoqda. Oliy o'quv yurtlarida ko'rilayotgan chora-tadbirlar va umuman amalga oshirilgan tadbirlar o'quv jaraenini o'z darajasida tashkil etishga imkon beradi va professor-o'qituvchilarning o'z ustida faol ishlashiga, kasbiy mahoratini oshirishga va raqamli va elektron texnologiyalarni jamiyatning barcha jabhalarida istisnosiz faol rivojlantirish va joriy etish sharoitida zamonaviy o'qituvchining mahoratini ma'lum darajada rivojlantirishga yordam beradi.

### REFERENCES

1. O'zbekiston Respublikasi Prezidenti Shavkat Mirziyoyev raisligida 23 avgust kuni xalq ta'limi tizimini rivojlantirish, pedagoglarning malakasi va jamiyatdagi nufuzini oshirish, e'sh avlod ma'naviyatini yuksaltirish masalalariga bag'ishlangan videoselektor yig'ilishidagi nutqi. "Halq so'zi" gazetasi 2019 yil 24 avgust.
2. O'zbekiston Respublikasi Prezidentining 2017 yil 7 fevraldagi "O'zbekiston Respublikasini yanada rivojlantirish bo'yicha Harakatlar strategiyasi to'g'risida"gi PF-4947-son farmoni. "O'zbekiston Respublikasi qonun hujjatlari to'plami", 2017 yil. 6-son, 70-modda.
3. Abduqodirov A.A, Pardaev A.X. Ta'lim jaraenini texnologiyalashtirish nazariyasi va metodologiyasi. O'quv qo'llanma. Toshkent – "Fan va texnologiyalar". – 2012, 104 b.



4. Azizxo'jaeva N.N. Ta'lim jaraeni samaradorligini oshirishda pedagogik texnologiyalar. Oliy o'quv yurti o'quvchilari va malaka oshirish kurslari tinglovchilari uchun metodik qo'llanma. Toshkent 2007.

5. Zakirov D.U., Nurmetov X.S. (2021). OBSHEOBRAZOVATELNAYA SHKOLA OSNOVNOY ISTOCHNIK EKOLOGICHESKOGO VOSPITANIYA. Academic research in educational sciences, 2(Special Issue 2).

6. Xushnud Nurmetov Safarbayevich, Rustam Jurakulovich Xamraev, Gullola Baxtiyor qizi Jumamurodova, Umida Hakimjanovna Azimova GENETIKA ASOSLARI MAVZUSINI O'QITISHDA MODUL TA'LIM TEXNOLOGIYASIDA INNOVATSION MODELINING O'RNI Academic Research in Educational Sciences Volume 4 | Issue 1 | 2023, ISSN: 2181-1385 Cite-Factor: 0,89 | SIS: 1,12 | ASI-Factor: 1,3 | SJIF: 5,7 | UIF: 6,1 519-532 betlar

7. Raximov A. K., Nurmetov X.S., Saidova D.S. Uzluksiz ta'lim tizimida pedagogik ta'lim innovatsion klasterining roli. Academic Research in Educational Sciences, jurnal 2020 1(1), 48-53 betlar.

8. X.S. Nurmetov. Umumiy o'rta ta'lim biologiya fani o'qituvchilarini masofaviy-ta'lim tizimi asosida malaka oshirish texnologiyasini takomillashtirish. Pedagogik ta'lim klasteri: muammo va yechimlar mavzusidagi xalqaro ilmiy-amaliy anjuman, 25 iyun, 2021 yil, 1341-1346 betlar.



## ТЕХНИКА ВА ТЕХНОЛОГИЯ СОҲАСИДАГИ ИННОВАЦИЙЛАР ЙЎЛИДАГИ ТАДҚИҚОТЛАР

### ЎЗБЕКИСТОН РЕСПУБЛИКАСИ ҲУДУДИДА ПАСТ НАПОРЛИ ГИДРОТЕХНИКА ИНШОТЛАРИДАН ФОЙДАЛАНИШ

**Палуанов Данияр Танирбергенович**

Тошкент давлат техника университети профессори, т.ф.д.

Телефон: +998-97-410-28-32

doni\_pol@mail.ru

**Таженев Бахтияр Маратович**

“Қорақалпоғистонсувқурилишинвест” Давлат  
муассасаси лойиҳаларини бошқариш, қурилишни  
техник кузатиш бўлими етакчи мутахассиси

**АННОТАЦИЯ.** Мазкур ишда паст напорли гидротехника иншоотларидан иқтисодиёт тармоқларида фойдаланиш, уларнинг меърий ҳужжатлар бўйича таснифланиши тўғрисида маълумотлар келтирилган. Хорижий олимлар томонидан аниқ объект мисолида паст напорли иншоотлардан фойдаланиш афзалликлари ва камчиликлари келтирилган.

**КАЛИТ СЎЗЛАР:** паст напорли гидротехника иншоотлари, фойдаланиш, канал, синф, сув хўжалиги ва мелиорация, сув ресурслари.

Ҳозирги вақтда сув хўжалиги мажмуаси (мелиорация, сув хўжалиги ва бошқа иқтисодиёт тармоқлари) учун фойдаланиладиган гидротехника иншоотлари (ГТИ)нинг синфлари Қурилиш меъёрлари ва қоидалари [1] бўйича асосий доимий ГТИнинг баландликлари ва замин грунтлари турига боғлиқ синфларига мос келади. Ушбу асосий доимий ГТИнинг белгиланган синфларига мувофиқ, паст напорли ГТИга баландлиги 15 м гача бўлган IV синфдаги грунтли тўғонлар, шунингдек, баландлиги 10 м гача бўлган бетон ва темир-бетон тўғонлар киритилади. Бундан ташқари, асосий доимий ГТИнинг улардан фойдаланишнинг ишдан чиқиши оқибатларига боғлиқ синфига кўра мелиорация мақсадларидаги сув омборлари ҳажми 50 млн.м<sup>3</sup> гача, мелиорация мажмуалари ГТИ, иншоотлар хизмат кўрсатишлари бўйича суғориш ва қурилиш майдонлари 50 минг гектаргача, сув хўжалиги мажмуаси мақсадларида фойдаланиладиган каналлар ва улардаги иншоотлар учун йиллик сув бериши (водоподача) ҳажми 20 млн.м<sup>3</sup> гача бўлган IV синф иншоотлари паст напорли ГТИга мансуб ҳисобланади.

Ҳозирги кунда сув хўжалиги ва мелиорация соҳасида паст напорли ГТИдан кенг фойдаланилади. Гидротехника амалиётида мазкур иншоотлар юқори материал ресурслари, иш ҳажми ва юқори сарф харажатларини ҳамда узоқ муддатли қурилиш жараёнини талаб этмаслиги, ҳар хил иқлимий, геологик ва гидрогеологик шароитларда ҳамда ҳар хил грунтли заминларда қуриш мумкинлиги, атроф-муҳитга таъсири аҳамиятсизлиги, сув ҳавзасининг гидрологик ва муз режимларининг ўзгармаслиги каби афзалликларга эга ҳисобланади. Шунинг учун ҳам бетон ва грунт материалдан барпо этилган паст напорли ГТИ ер усти сувидан фойдаланишни бошқаришда нафақат қишлоқ хўжалиги экинларини суғориш учун, балки мамлакатнинг ижтимоий-иқтисодий соҳаларида муҳим роль уйнайди.

Сўнги вақтларда дунёнинг етакчи мутахассислари ҳам паст напорли ГТИдан фойдаланиш бўйича катта эътибор қаратиш лозимлигини таъкидлаган ва фойдаланилаётган иншоот мисолида уларнинг афзаллик ва камчилик томонларини санаб ўтганлар. Масалан, ўрта ва юқори напорли тўғонли ГЭСга муқобил сифатида Фарбий Европада жуда кенг тарқалган табиий оқимда ишлайдиган паст напорли ГЭС таклиф қилинган. 1978 йилда фойдаланишга топширилган Рейна дарёсида жойлашган паст напорли ўзанли ГЭСнинг афзаллик ва камчиликлари қуйидагилардан иборат. Афзаллик томонлари: одатда кичик сув тошқини майдонлари ўзлаштирилган ерларни ўз ичига олмайди, демак, аҳолини бошқа жойга кўчирилиши шарт бўлмайди ва экотизимларга таъсири унчалик аҳамиятли эмас; балиқ ўтиш жойларини паст напорли тўғонларга бирлаштириш анча осон, балиқ эса камроқ шикастланган



ҳолда турбиналар орқали ўтади. Камчилик томонлари: бундай ГЭС кунлик оқимни тартибга солиш учун энг мос келадиган ёки ҳатто сув оқимида ишлайдиган кичик сув омборларини ҳосил қилади. Натижада, ГЭСни ишлаб чиқариш мавсум ва об-ҳаво шароитларига жуда боғлиқ – сув кам бўлган даврда у кескин пасаяди; ГЭСнинг оқимдан фойдаланиш самарадорлиги классикларга қараганда анча паст – сувнинг мўл бўлиши ва тошқинлар пайтида оқимларни тўплай олмасликлари сабабли улар жуда кўп сувни бўшатишга мажбур; сув омбори етарли ҳажми бўлмаса, бундай гидроузеллар сув тошқини билан кураша олмайди. Бундан ташқари, мутахассислар Белоруссиядаги Полоцк ГЭС, Бразилиядаги Тукуруи ГЭС мисолида ҳам юқоридаги каби афзаллик ва камчилик томонларини қайд этганлар.

Паст напорли ГЭСнинг афзалликлари аҳоли зич жойлашган ҳудудларда энг муҳим ҳисобланади, бу ерда турар жой ери учун аҳолини кўчириш, бошқа муҳандислик иншоотлари ва инфратузилмани олиб ташлаш мақсадга мувофиқ бўлмайди. Шунинг учун ҳам паст босимли ГЭС аҳоли зичлиги юқори бўлган ва ўз энергия ресурслари кам бўлган Европада энг кенг тарқалган. Шу билан бирга, аҳоли нисбатан кам бўлган ҳудудларда кичик ГЭСдан фойдаланиш мақсадга мувофиқлигидан улар ҳозирда бутун дунёда қурилмоқда (гарчи турли мамлакатларда аҳоли мезонлари сезиларли даражада фарқ қилса ҳам, Хитой учун, унинг миллиардлаб аҳолиси билан бир неча ўн минглаб одамларни кўчириш жуда мақбулдир).

Ўзбекистон Республикаси Вазирлар Маҳкамасининг 2023 йил 27 сентябрдаги 500-сон Қарори [2] билан хавфсизлиги назорат қилинадиган ўта муҳим ГТИнинг рўйхати тасдиқланган. Уларнинг юқоридаги синфлар каби тақсимланиши 1-расмда келтирилган. Мазкур расмнинг таҳлили шуни кўрсатадики, мукамаллиги III синф иншоотлари тахминан 45% ни, IV синф иншоотлари эса 10% ни ташкил этади.

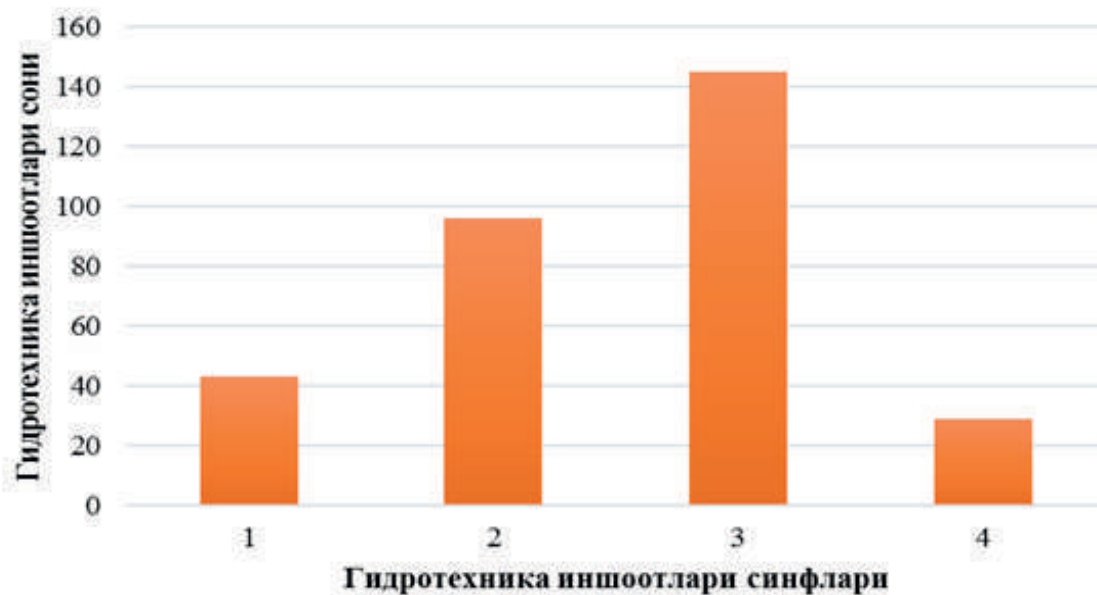

1-расм. ГТИнинг синфлар бўйича тақсимланиши

Илмий изланишлар таҳлили шуни кўрсатдики, паст напорли ГТИ хавфсизлиги устидан тегишли назоратнинг мавжуд эмаслиги сабабли улардан фойдаланиш самарадорлиги пастлигича қолмоқда. Амалда ушбу иншоотларнинг хавфсизлигига унчалик ҳам эътибор қаратилмас эди. Статистика маълумотларига кўра, сўнгги йилларда дунё миқёсида паст напорли ГТИда 300 дан ортиқ авариялар содир бўлган. Уларнинг айримлари кичик вайронагарчиликка олиб келган, ижтимоий-иқтисодий зарар етказган. Бунга асосий сабаблар сифатида мазкур иншоотларнинг техник ҳолати узоқ вақтдан буён узлуксиз ишлатилишини, етарли ҳажмда ва сифатли таъмирлаш ишларини олиб борилмаслиги оқибатида иншоотлар ишончлигини камайиши ҳолатларини кўрсатиш мумкин. Шунингдек, улардан фойдаланиш даврида таъсир этувчи атмосфера, кимёвий, агрессив ва бошқа омилларга эътибор қаратилмаслиги оқибатида иншоотлардан фойдаланишнинг ишончлилик даражасини пасайишига олиб келмоқда, конструкция ва элементларига жиддий талофатлар етказилмоқда.

Шунинг учун паст босимли ГТИни лойиҳалаш, қуриш, фойдаланиш даврида хавфсизлигини



таъминлаш ва турғунлигини ошириш бўйича ҳозирги замон талабларига жавоб берадиган усулларни ишлаб чиқиш, мавжудларини фойдаланиш даврида юзага келган муаммолари асосида такомиллаштириш учун самарали ҳал қилиш йўллари излашга алоҳида эътибор қаратади.

### **Фойдаланилган адабиётлар рўйхати:**

1. Қурилиш меъёрлари ва қоидалари 2.06.01-97. Гидротехника иншоотлари. Лойиҳалаштиришнинг асосий низомлари. – Т.: ЎЗР Давархитектқурилиш, 1997. – 50 б.
2. Ўзбекистон Республикаси Вазирлар Маҳкамасининг 2023 йил 27 сентябрдаги “Ўзбекистон Республикаси Сув хўжалиги вазирлиги ҳузуридаги сув хўжалиги объектлари хавфсизлигини ва сувдан фойдаланишни назорат қилиш инспекцияси фаолиятини тартибга солувчи айрим норматив-ҳуқуқий ҳужжатларни тасдиқлаш тўғрисида” 500-сон Қарори.



## БИОМЕДИЦИНА ФАНЛАРИНИ РИВОЖЛАНТИРИШ ЙЎЛИДАГИ ТАДҚИҚОТЛАР

### ҚОРАҚАЛПОҒИСТОН РЕСПУБЛИКАСИДА ОИВ ИНФЕКЦИЯСИ БЎЙИЧА ЭПИДЕМИОЛОГИК ВАЗИЯТ

Ниязова Гулжамила Толыбаевна  
Васильева Людмила Сергеевна  
Джанибекова Арзыгул Джумабаевна  
Қорақалпоғистон Республикаси  
ОИТСга қарши курашиш маркази  
Телефон: +998913838740  
guljamilaniyazova@gmail.com

**АННОТАЦИЯ:** Бутун жаҳонда миллионлаб инсонларнинг умрига зомин бўлаётган, кўплаб оилаларнинг тинчлигини бузаётган ва шу билан биргаликда дунёдаги давлатлар иқтисодига катта зарар етказаётган ОИВ инфекцияси ўзининг оқибатлари билан инсониятнинг энг долзарб муаммоси бўлиб қолмоқда.

**КАЛИТ СЎЗЛАР:** ОИВ инфекцияси, эпидемиологик вазият, юкиш йўли, соғлом турмуш тарзи.

Бугунги кунда ОИВ инфекцияси ер юзининг барча мамлакатларига тарқалган, шу жумладан Ўзбекистонда ҳам бу касаллик 1987 йилдан бошлаб, дастлаб хорижлик фуқаролар орасида кейинчалик маҳаллий аҳоли қайд қилинди [1]. Қорақалпоғистон Республикасида ОИВ билан зарарланиш 2003 йили рўйхатга олинди [2].

Бугунги кунда Ўзбекистонда ОИВ инфекцияси билан яшовчиларнинг 57 фоизини эркаклар ва 43 фоизини аёллар ташкил этмоқда [3].

**Тадқиқот мақсади.** ОИВ инфекциясининг Қорақалпоғистон Республикасида тарқалишининг эпидемиологик вазиятини ўрганиш.

**Тадқиқот материаллари ва усуллари.** Илмий тадқиқотни бажариш учун Қорақалпоғистон Республикаси ОИТСга қарши курашиш марказининг 2021-2023 йиллардаги мавжуд бўлган эпидемиологик суриштирув карталари расмий маълумотлари ва йиллик ҳисоботлар таҳлил қилинди.

**Тадқиқот натижалари.** Қорақалпоғистон Республикасида бугунги куни жаъми 968 нафар шахслар ОИВ инфекцияси билан рухатга олинган (2021й. -816), жумладан 13 нафари (2021й.-12 шахс) 18 ёшгача бўлган болалар. Сунгги 3 йилда ОИВ инфекциясини юктириб олган шахслар сони 100 минг аҳоли сонига нисбатан 1,2 бараварга ортганлиги аниқланди.

2023 йил давомида Қорақалпоғистон Республикасида ОИВ инфекцияси бўйича касалланиш кўрсаткичи 2019 йил кўрсаткичида сақланиб қолганлиги аниқланди. 2019 йилда Республика бўйича жами 113 нафар шахслар янгидан ОИВ инфекцияси билан рўйхатга олинган бўлса, 2023 йили ҳам 113 нафар шахсларда ОИВ инфекцияси аниқланди (2019й. 100 минг аҳоли сонига нисбатан интенсив кўрсаткич – 6,0ни ташкил этган бўлса, 2023 йилда бу курсаткич -5,7ни ташкил этди). 2023 йили 18 ёшгача бўлган болаларнинг орасида 3 нафарида ОИВ аниқланди (2019й. – 3 нафар).

2023 йил давомида Қорақалпоғистон Республикасида ОИВ инфекцияси бўйича эпидемиологик вазият сунгги 3 йилда бироз мураккаблашиб 2021 йилга нисбатан касалланиш кўрсаткичи 1,1 бараварга ошди. 2021 йил давомида Республика бўйича жами 98 нафар шахслар янгидан ОИВ инфекцияси билан рўйхатга олинган бўлса, 2023 йилнинг шу даврида 113 нафар шахсларда ОИВ инфекцияси аниқланди (2021й. 100 минг аҳоли сонига нисбатан интенсив кўрсаткич – 5,1ни ташкил этган бўлса, 2023 йилда 5,7ни ташкил этди) 2023 йил давомида 18 ёшгача бўлган болалар орасида 3 нафар касалланиш (2021й.-2 нафар) аниқланди.

2023 йилда ОИВ инфекциясига чалинганлар жинслари бўйича таҳлил қилганда 61,1 фоизини эркаклар ва 38,9 фоизини аёллар ташкил этди, 2021 йилда эса эркаклар -57,1 фоизни, аёллар





эса -42,9 фоизни ташкил этди.

Охирги йилларда касалликнинг жинсий йўл билан юқиши ортиб бормокда. 2023 йилда Республикамизда рўйхатга олинганларнинг 89,4 фоизига ОИВ инфекцияси жинсий алоқа йўли билан юққан, 2021 йилда бу кўрсаткич 88,8 фоизни ташкил этиди. 8,2 фоизда парентерал юқиш йўли аниқланди, 2021 йида 9,7 фоиз булган.

**Хулоса** қилиб шунни айтиш мумкинки, охирги уч йилда Қорақалпоғистон Республикасида ОИВ инфекцияси эркалар орасида тарқалиши аёлларга нисбатан ортиб бормокда ҳамда ОИВнинг жинсий йўл билан юқиши юқори кўрсаткичларда сақланиб қомокда.

Шу сабабли ОИВ инфекциясининг юқшининг олдини олиш борада аҳолининг барча катлами ўртасида, айниқса ёшлар орасида, соғлом турмуш тарзини тарғиб қилиш, тартибсиз ва химояланмаган жинсий алоқадан сақланиш, тиббий муолажа олаётганда тиббий анжомларнинг ва маиший хизматдан фойдаланаётганда (соч ва сокол олдираётганда, маникюр, педикюр, татуаж) хизматда фойдаланилаётган асбобларнинг зарарсизлантирилганлигига эътибор қаратиш муҳим аҳамиятга эга.

### Фойдаланилган адабиётлар рўйхати

1. Нетьматова Н.Ў., Алматова У.А., Хикматуллаев Р.К. Тошкент шаҳрида ОИВ-инфекциясининг эпидемиологик хусусиятлари//Сборник тезисов “Международная научно-практическая конференция «Актуальные проблемы эпидемиологии инфекционных и неинфекционных болезней», посвященная памяти доктора медицинских наук, академика медицинских и технических наук Российской Федерации, профессора ТМА Миртазаева Омонтурди Миртазаевича.-Ташкент, 2023г - С.56-57.

2. Ниязова Г.Т., Аметова К.Д., Калниязова И.Б. Распространенность ВИЧ инфекции в административных территориях Республики Каракалпакстан//Сборник тезисов “Международная научно-практическая конференция «Актуальные проблемы эпидемиологии инфекционных и неинфекционных болезней», посвященная памяти доктора медицинских наук, академика медицинских и технических наук Российской Федерации, профессора ТМА Миртазаева Омонтурди Миртазаевича.-Ташкент, 2023г - С.61-62.

3. <https://xabar.uz/post/ozbekistonda>.



УДК: 616.132-002

**МЕТАБОЛИК СИНДРОМДА КАЛАМУШЛАР МАГИСТРАЛ ҚОН  
ТОМИРЛАРИДА ЮЗАГА КЕЛАДИГАН ГИСТОКИМЁВИЙ ЎЗГАРИШЛАР**

**Хошимов Бобур Лукмонович**  
Alfaraganus тиббиёт университети  
Хошимов Б.Л. +99891012-10-58  
Email: bobir74@mail.ru

**Аннотация.** Тажриба шароитида метаболик синдромда каламуш қон томирларида гемодинамик бузилишлар оқибатида, томирнинг ички ва ўрта қаватларида хар хил метаболик нордон табиатли махсулотларнинг тўпланиши ва толали тузилмларда деструктив ўзгаришлар ривожланади. Жумаладан, мушак эластик типдаги томирлар деворида асосан, гипертрофияланган мушак тутамлари оралиғда нордон табиатли мукополисахаридларни тўпланиши ва эластолиз, коллагенолиз ва бошқа турдаги деструктив ўзгаришлар билан давом этиши кузатилади. Натижада, томирларда атеросклероз ва қон томир девори деформацияланган кўринишга келиши билан давом этади. Айнан, ушбу ўзгаришлар гиподинамия ҳолатида, яққол ривожланиши билан характерланади.

**Калит сўзлар:** морфология, қон томирлар, метаболик синдром, эндотелий.

**Муаммонинг долзарблиги.** Дунё аҳолисида, айниқса, ривожланган ва ривожланаётган давлатларда барча маълумотлар, иштимой тармоқлар орқали амалга оширилиши натижасида, барча ҳаракатлар турмуш ҳаётида ўтроқ ҳолатда амалга ошишига олиб келиши йил сайин ошмоқда. Натижада, жисмоний фаоллик кўрсаткичини камайиши ва 35-55 ёшлилиавр орасида ушбу жараён 6 % ни ташкил этиши билан томирларда гемодинамик кўрсаткичларнинг пасийшига олиб келади. Камҳаракатлилик турмуш тарзи оқибатидан келиб чиқадиган ҳаёт тарзи натижасида, йилига, 1,9 млн одамда ўлим кузатилиши хориж адабиётларда келтирилган. Жисмоний фаолликнинг пасайиши организмдаги барча моддалар алмашинувини меъёрдан силжишига олиб келади (Р.Н.Шепель, О.М. Драпкина, 2019; С.Е. Hostinar, et al., 2017; S. Simon, et al., 2020). Гиподинамия метаболик синдромга олиб келиши кўп адабиётларда келтирилган. Метаболик синдром бу бир қанча метаболик бузилишларга олиб келиб, улар юрак қон томир патологиялари ва қандли диабет ривожланиш хавфини оширади.

**Мухокама ва натижалар.** Метаболик ўзгаришлар чақирилган каламушлар қон томири таркибидаги кимёвий ўзгаришлар ва оралиқда муҳитни нордон томонга силжиши, метаболизмни издан чиқишига ва томир деворида хар хил кўринишдаги моддалар алмашинуви бузилишига олиб келади. Бу жараёнда эса, томирлар деворида нордон табиатли мукополисахаридларни тўпланишига олиб келади. Айнан, тадқиқот ишмизда, ШИФФ усулида нордон мукополисахаридларни бўйаш орқали, мовий кўк рангда мултифокал бўялган сохаларнинг кўплиги, эндотелий ва ўрта қаватда метаболизмни издан чиқиши ва томир деворининг қалинлашиши ва бўшлиғини торайиши кўринишида ривожланганлиги аниқланди. Томир субэндотелиал қават базал мембрансида қалинлашиш, оралиқда шишлар ва толали тузилмаларда титилган ўчоқлар, атрофида макрофаглар ва лимфоцитларнинг микдордаги инфильтрацияси аниқланади. Эндотелий қаватининг нотекислиги юзага келади ва гемодинамик оқим таъсирида механик ишқаланиш кучайиши эндотелий қавати юзасида шикастланишлар кўринишида такомил топганлиги аниқланади. Айнан, эндотелий қаватининг механик ишқалиндаги кучли шикастланиши эндотелиоз ўчоқлари кўринишида намоён бўлиб, очилиб қолган юзалардатромбоцитларнинг агрегацияланган ўчоқлари аниқланади. Томир ўрта қаватининг сийрак жойлашган мушак хужайраларида атрофик ва ўчоқли гипертрофик ўзгаришлар аниқланди.

Бу, эса, каламушларда гиподинамия ва метаболизмни издан чиқиши натижасида, қон плазмасидаги хар хил зичлиқдаги липидларни томир юзасига чўкиши интенсивлиги ёки аортанинг метаболзим бузилишдаги энг кўп тўпланадиган сохалари, аортанинг тушувчи ва қорин қисми эканлиги макроскопик жихатдан аниқланди.

**Хулоса.**

1. Метаболик синдромда каламушлар магистрал томирларида ШИФФ мусбат тузилмларнинг кескин кўпайиши, томир деворларининг бўкишига ва томир бўшлиғини



торайиши ва шу томирдан озикланадиган аъзоларда ишемия жараёни ривожланишини тасдиқлайди.

2. Метаболик синдромда гиподинамия холатида, қон томирларда кўпайган мултифокал ШИФФ мусбат тузилмлар, маълум бир вақт (30-90 кун) давомида, томирда артериосклероз, атеросклероз, томир бўшлиғини кескин стенозланишигача олиб келиши билан давом этиши аниқланди. Бу эса, томирларда гистокимёвий жихатдан томир деворида нордон табиатли мукополисахаридлар таъсирида толали тузилмларининг кескин склерозланиши ва дағал толали бириктирувчи тўқиманинг эгаллаши билан тугалланиши аниқланди.

### Фодаланилган адабиётлар

1. Агарков Н. В. Макро-и микроморфология слепой кишки и ее кровеносного русла овец северокавказской породы в постнатальном онтогенезе : дис. – Ставрополь, 2018.

2. Андреева С. А. Возрастное преобразование артериального звена малого круга кровообращения //FORCIPE. – 2022. – Т. 5. – №. 1. – С. 20-26.

3. Андреева С. А., Долгих В. Т. Структурно-функциональные изменения артерий малого круга кровообращения в отдаленном постгеморрагическом периоде //Общая реаниматология. – 2008. – Т. 4. – №. 6. – С. 27-33.

4. Андреевская М. В. и др. Оценка взаимосвязи параметров артериальной жесткости с критериями метаболического синдрома и различными жировыми депо у пациентов с абдоминальным ожирением //Системные гипертензии. – 2020. – Т. 17. – №. 4. – С. 53-60.

5. Анисимова Л. В. и др. Патоморфологические изменения скелетных мышц при формировании реперфузионного синдрома //Цитология. – 2017. – Т. 59. – №. 3. – С. 236-240.

6. Астрейко А. В. Степень поражения коронарных артерий у пациентов с ишемической болезнью сердца: причинно-следственные связи //Медицинские новости. – 2020. – №. 6 (309). – С. 9-12.

7. Атамась О. В., Антонюк М. В. Факторы риска и степень поражения коронарных артерий у больных с ишемической болезнью сердца //Acta Biomedica Scientifica. – 2023. – Т. 8. – №. 2. – С. 93-102.

8. Hu S, Trieb M, Huang R, Tamalunas A, Keller P, Götz M, Waidelich R, Stief CG, Hennenberg M. Organ-specific off-target effects of Pim/ZIP kinase inhibitors suggest lack of contractile Pim kinase activity in prostate, bladder, and vascular smooth muscle. *Naunyn Schmiedebergs Arch Pharmacol.* 2024 Feb;397(2):1219-1231.

9. Jaminon A, Reesink K, Kroon A, Schurgers L. The Role of Vascular Smooth Muscle Cells in Arterial Remodeling: Focus on Calcification-Related Processes.// *Int J Mol Sci.* 2019 Nov 14;20(22):5694.

10. Jiménez-González S., Marín-Royo G., Jurado-López R., Bartolomé M.V., Romero-Miranda A., Luaces M. et al. The crosstalk between cardiac lipotoxicity and mitochondrial oxidative stress in the cardiac alterations in diet-induced obesity in rats. //*Cells.* 2020;9(2):451.



INFRATOVUSHNING ODAM ORGANIZMIGA TA'SIRI VA INFRATOVUSHNING TIBBIYOTDA QO'LLANILISHI

Sodiqov Naim Ochilovich

Samarqand Davlat tibbiyot universiteti

**Annotatsiya:** Infratovush – chastotasi inson eshitish sohasidan past bo'lgan elastik tebranish va to'liqdan iborat. Odatda infratovushning yuqori chegara sohsi  $v=(16-20)$ Gts deb qabul qilingan. Infratovushning pastki chegara sohasi aniq emas: hozirgi davrda infratovushni o'rganishning pastki sohasi taxminan  $v=0.001$  Gts. Infratovush to'liqlari havoda, suvda va Yer qobig'ida (seysmik to'liqlar) tarqaladi.

**Kalit so'zlar:** infratovush, chastota, intensivlik, atmosfera, metrologik, seysmik, akkomidatsiya, fonoforez, “dengiz kasalligi”.

**Infratovush-** odatda odam organizmiga salbiy ta'sir ko'rsatadi: asablar taranglashishi, charchash, bosh og'riq va uyqusurash chaqiradi. Infratovushning asosiy farqi shundaki, chastotasi pastligi va kam yutilishi. Past ta'sirida odamda “dengiz kasalligi” simptomlari ko'ngil aynish, bosh aylanishi sodir bo'lishi mumkin shu jumladan bosh og'rig'i, o'ta horish, eshitish zaiflanishi hosil bo'ladi.  $v=(2-5)$ Gts chastotali va  $L=(100-125)$ dB darajali intensivlikdagi infratovush quloqda bosim hosil qilish, yutinishda qiynalish, nutq so'zlashda qiynalish kabi sub'ektiv reaksiyaga olib keladi. Infratovush ko'rishga salbiy ta'sir ko'rsatadi: ko'zning ko'rish funksiyasi yomonlashadi, ko'rish o'tkirligi pasayadi, ko'rish maydoni torayadi, akkomidatsion qobilyat pasayadi, kuzatilayotgan ob'ektni turg'unlik holati buziladi.  $v=(10-20)$ Gts chastotali infratovush, chuqur dengizda va Yer sathidagi atmosferada qariyb 1000 km masofada so'nadi. Vulqon otilishi va atom portlashi hosil qilgan tovush Yer sharini bir necha marta aylanib chiqadi. Ko'p qavatli imoratlarning yuqori qismlarida, kuchli shamol paytida infratovushning intensivlik darajasi  $L=100$ dB gacha ko'tariladi. Infratovushni **ihotalab** bo'lmaydi, past chastotada tovush yutuvchi hamma matolar amalda to'liq o'z effektivligini yo'qotadi. To'liq uzunligi katta bo'lgani uchun infratovush kam sochiladi. Tabiiy muhitda – tepalik, tog' va baland imoratlarda sezilarli sochilish sodir bo'ladi. Infratovushning tabiiy manbalari metrologik, seysmik va vulqolar hisoblanadi. Odam faoliyatida infratovush manbalari portlashlar, qurollardan otish, tovush tezligidagi uchoqlar (samolyotlar), reaktiv dvigatellar ishlashi va boshqalar. Muhitning ifloslanishiga sezilarli hissani transport infratovush shovqinlari hosil qiladi. Masalan: 100km/soat tezlikda harakatlanayotgan yengil avtomobil mashinasi 100db intensivlik darajasida infratovush hosil qiladi. Kuzatishlar shuni ko'rsatdiki uchuvchilar va kosmanavtlar, mashqlari davomida ularning organizmiga infratovush na'sir ettirilganda, oddiy arifmetik masalalarni sekinlik bilan echishlari kuzatilgan. Noqulay ob-havo sharoitidagi harxil anomal holatda odamlarning ahvoli, klimatik sharoitga bog'liq ravishda, aslida olganda infratovush ta'sirining natijasidir. Agar o'rtacha intensivlik  $I=(140-155)$ dB bo'lganda bosh aylanishi sodir bo'ladi va vaqtincha ko'rish qobilyati yo'qoladi. Yuqori intensivliklarda ( $I=180$ dB) insonda shol (paralich) bo'lib qolish va natijada o'limga olib kelishi mumkin. Infratovushning salbiy ta'siri odam ayrim organ va tana qismlarining infratovush sohasida xususiy tebranishlar chastotasiga mos kelishi deb taxmin qilinadi. Bu kutilmagan rezonans hodisasini chaqiradi. Odam tanasi ayrim qismlarining tebranish chastotasi quyidagicha:

- Odam yotgan holatdagi tana tebranisi -  $v=(3-4)$ Gts
- Ko'krak qafasining tebranishi-  $v=(5-8)$ Gts
- Qorin bo'shlig'i tebranishi-  $v=(3-4)$ Gts
- Ko'z tebranishi-  $v=(12-27)$ Gts

**Xulosa:** Ayniqsa infratovushning yurakka ta'siri juda zararli. Yetarlicha quvvatda yurak muskullarida majburiy tebranish sodir bo'ladi.  $v=(6-7)$ Gts chastotada amplituda ortib rezonans sodir bo'lishi, qon ketishiga sabab bo'ladi. Infratovushni tibbiyot amaliyotida keyinga yillarda keng qo'llash yo'lga qo'yildi.  $v=12$ Gts chastotali Infratovush oftalmologiyada yaqinni ko'rish (miopiya) ni davolashda qo'llaniladi. Hozirgi paytda ko'z kipriklarini davolashda infratovushli **fonoforez** usulidan foydalaniladi. Ko'z yosh qoplarini massaj qilishda, qon aylanishi (gemodinamika) va moda almashinuvi (regeneratsiya), yangi tug'ilgan chaqaloqlar ko'z yosh yo'li anamaliyasini davolashda ham keng qo'llaniladi.



**Foydalanilgan adabiyotlar**

1. Bazarbayev M.I. <Biofizika>. Toshkent-2018 yil
2. Remizov A.N. <Медицинская и биологическая физика>-Moskva-2018 yil
3. Fyodorova V.N., Faustov E.B. <Медицинская и биологическая физика>-moskva-2010 г.
4. Sodiqov N.O., Ergashev A.J Tibbiy biologiya yo'nalishi talabalari uchun bifizika fanidan laboratoriya mashg'ulotlaridan o'quv qo'llanma SamDTU 2022 yil 25-may kunibo'lib o'tgan 10-son Ilmiy Kengash bayonnomasi Tibbiyot ko'zgusi 2022 yil.
5. Sodiqov N.O., Ergashev A.J Tibbiy profilaktika yo'nalishi talabalari uchun bifizika fanidan laboratoriya mashg'ulotlaridan o'quv qo'llanma SamDTU 2022 yil 25-may kunibo'lib o'tgan 10-son Ilmiy Kengash bayonnomasi Tibbiyot ko'zgusi 2022 yil.
6. Sodiqov N.O., Axrorov M.N., Temirov F.N., Ergashev A.J Davolash ishi fakulteti talabalari uchun laboratoriya mashg'ulotlaridan o'quv qo'llanma O'zbekiston Respublikasi Oliy va o'rta maxsus ta'lim vazirligining 2021-yil 31 maydagi 237-sonli buyrug'iga asosan litsenziya berilgan va nashir etilgan "Tibbiyot ko'zgusi"2021y.
7. Sodiqov N.O., Burxonov B.N., Sodiqov M.N., Ergashev A.J Stomatologiya fakulteti talabalari uchun laboratoriya mashg'ulotlaridan o'quv qo'llanma O'zbekiston Respublikasi Oliy va o'rta maxsus ta'lim vazirligining 2021-yil 31 maydagi 237-sonli buyrug'iga asosan litsenziya berilgan va nashir etilgan "Tibbiyot ko'zgusi"2021y.
8. Ergashev A.J. Didactic capabilities of elearning resources in improving the effectiveness of teaching nuclear technology in higher educational institutions 302-page //Journal of exercise physiology–USA: 2022. –№1 ISSN 1097–9751. Impact Factor: 7.718, P. 302–303.



ТУХУМДОН ПОЛИКИСТОЗ СИНДРОМИ РИВОЖЛАНИШИДА ҚОН ЗАРДОБИДА ЛИПИД КЎРСАТКИЧЛАРИНИ ЎЗГАРИШИ

Халимова Эъзола Мирзохидовна  
Абу Али ибн Сино номидаги Бухоро давлат тиббиёт институти таянч докторанти

**Аннотация.** Семизлик ҳолати аёлларда ТПКС индуцирловчи факторлардан бири ҳисобланади. Маълумки, семизлик ҳамда инсулинга резистентлик ва гиперинсулинемия орасида ўзаро мусбат боғлиқлик мавжуд. Хусусан, инсулин ва IGF 17-альфа гидроксилаза ва ЛГ рецептори экспрессиясини индуцирлаши мумкин. Балки, айнан шу патогенетик механизм орқали, кўп ҳолатда гиперинсулинемия ТПКС ривожланишига сабаб бўлиши мумкин. Зеро, гиперинсулинемия ва инсулинга резистентлик каби патологик ҳолатлар текоцитларнинг ЛГ сезувчанлиги кучайтиради ва унинг қайта манфий боғланиш орқали репрессияланишини бузади [2; 467-520-б, 3; 352-361-б]. Шу сабабли, ТПКС патогенезида ЛГ секрециясини ошириши натижасида текоцитлар гиперплазияси ва ЛГ индуцирлаган гипеандрогенемия натижасида эса фолликулаларни антрал ҳолатида ушланиб қолиниши (овуляция бўлмаслиги), маълум вақтдан сўнг ўзига хос кистасимон структураларни келиб чиқишига сабаб бўлади

**Тадқиқот мақсади :** Тухумдон поликистоз синдроми ривожланишида қон зардобидида липид кўрсаткичларини ўзгариши

**Материал ва методлар** Мақсадимизга еришиш мақсадида Бухоро вилоятида доимий яшовчи, семизлиги ва поликистоз диагнози бор 304 нафар бемор аёллари кўриқдан ўтказилди.

Шу сабабли, ТПКС инуцирловчи факторлардан бири бўлган семизликни патогенетик аҳамиятини чуқурроқ аниқлаш мақсадида ва семизлик ҳолатида ТПКСни прогнозлашда амалий аҳамиятга эга янги молекуляр маркерларни аниқлаш мақсадида асосий гуруҳдаги беморлар улардаги ТМИ кўрсаткичига боғлиқ равишда икки гуруҳга бўлинди. Яъни, семизлик ҳолати мавжуд бўлган ТПКС ли беморлар 50 тани (асосий гуруҳни - 55,6%) ташкил этди ва семизлик мавжуд бўлмаган ТПКС беморлар 40 тани (қиёсий гуруҳни – 44,4%) ташкил этди. Аввало семизликга хос бўлган патофизиологик ўзгаришлар маркери ҳисобланган биокимёвий ўзгаришлар текширилди (3.1.-жадвалга қаралсин).

3.1-жадвалда келтирилганидек, қиёсий гуруҳ қон зардобидида умумий холестерин миқдори назорат гуруҳи натижаларига нисбатан камайишига моиллик кузатилган бўлса, ЗПЛП-ХС миқдори 1,17 ( $p<0,05$ ) мартаба пасайиши кузатилган бўлса, ЗЮЛП-ХС миқдори статистик ишонарли 1,27 ( $p<0,05$ ) мартаба ортиди. Бу эса атерогенлик коэффициентини 1,44 ( $p<0,05$ ) мартаба камайишига олиб келди.

3.1-жадвал

Липид алмашинувида алоқадор баъзи биокимёвий маркерлар натижалари,  $M \pm m$

Кўрсаткичлар	Назорат, n=30	Қиёсий, n=40	Асосий, n=50
Умумий ХС, ммол/л	4,91±0,05	4,86±0,05	6,54±0,04 <sup>ab</sup>
ЗЮЛПлардаги ХС, ммол/л	1,60±0,03	2,03±0,04 <sup>a</sup>	0,83±0,06 <sup>ab</sup>
ЗПЛПлардаги ХС, ммол/л	3,30±0,06	2,83±0,06 <sup>a</sup>	5,71±0,05 <sup>ab</sup>
АК	2,08±0,06	1,44±0,07 <sup>a</sup>	6,89±0,08 <sup>ab</sup>

*Кўрсатма:* а- назорат гуруҳига нисбатан –  $p<0,05$ , б- семизлик бўлмаган беморлар кўрсатган натижага нисбатан –  $p<0,05$ .

Асосий гуруҳда эса умумий ХС миқдори 1,33 ( $p<0,05$ ) ва 1,34 ( $p<0,05$ ) мартаба назорат ва қиёсий гуруҳлардаги кўрсаткичларга нисбатан ортди. ЗПЛП-ХС миқдори 1,73 ( $p<0,01$ ) ва 2,02 ( $p<0,001$ ) мартаба ортган бўлса, ЗЮЛП-ХС миқдори 1,93 ( $p<0,001$ ) ва 2,45 ( $p<0,001$ ) мартаба пасайиши кузатилди. Қон зардобининг липид таркибидаги бундай ўзгаришлар атерогенлик коэффициентини назорат ва қиёсий гуруҳ кўрсаткичларига нисбатан 3,31 ( $p<0,001$ ) ва 4,78 ( $p<0,001$ ) мартаба ортишига олиб келди.



Қизиғи шундаки, барча кузатилган натижаларда семизлик мавжуд ва семизлик ҳолати мавжуд бўлмаган ТПКСли беморлар кўрсаткичлари ўзаро қарама-қарши бўлиб, бу эса клиник томондан беморларни гурухлаштиришни ишончилигини биокимёвий ўзгаришлар ҳам тасдиқлайди ва семизлик мавжуд беморларда атеросклероз ривожланишига юқори ҳавф мавжуд эканлиги топилди.

### **Хулоса**

➤ Татқиқод давомида шу маълум бўлдики, липид алмашинуви маркерлари бўйича семизлик мавжуд беморларда семизлик мавжуд бўлмаган ва шартли соғлом текширилувчилари кўрсаткичларига нисбатан, умумий ХС, ЗПЛП ва АР кўрсаткичларини статистик ишончли баландлиги ва ЗЮЛП эса статистик ишончли камайганлиги аниқланди. Шуниндек, чуқур биокимёвий текширувлар натижасига кўра, иккала бемор гурухларида ЛГ/ФСГ, умумий ва эркин тестостерон миқдорлари, Е2/Т нисбати, SHBG, ДГЭА, ТТГ, Т4, пролактин ва кортизол кўрсаткичларини назорат гуруҳи натижаларига нисбатан статистик ишончли баландлиги аниқланган бўлса, бемор гуруҳлари ўзаро солиштирилганида семизлик мавжуд бўлмаган беморларда ЛГ/ФСГ нисбати, эстрадиол, пролактин, АКТГ ва кортизол кўрсаткичларини ишончли баландлиги, бошқа томондан семизлик мавжуд беморларда эса, инсулин, АМГ, умумий ва эркин тестостерон, SHBG кўрсаткичларини баландлиги ва Е2/Т нисбатини статистик ишончли камайганлиги аниқланди. Шуниндек, ЛГ/ФСГ, Е2/Т, инсулин ва АКТГ кўрсаткичларида диагностик самарадорлик бемор гуруҳларида мустақил ҳолда текширилганида, унинг сифати семизлик мавжуд беморларида мос равишда, 0,91, 0,96, 1,0 ва 0,96 ни таққил этди, семизлик мавжуд бўлмаган беморларда эса, мос равишда 0,94, 0,94, 0,88 ва 1,0 ни таққил этди.

### **Фойдаланилган адабиётлар.**

1. Rosenfield RL, Ehrmann DA. The Pathogenesis of Polycystic Ovary Syndrome (PCOS): The Hypothesis of PCOS as Functional Ovarian Hyperandrogenism Revisited. *Endocr Rev.* 2016;37(5):467-520.
2. Crespo RP, Bachega TASS, Mendonça BB, Gomes LG. An update of genetic basis of PCOS pathogenesis. *Arch Endocrinol Metab.* 2018 Jun;62(3):352-361. doi: 10.20945/2359-3997000000049. PMID: 29972435.
- Ashraf, S., Nabi, M., Rasool, S.u.A. *et al.* Hyperandrogenism in polycystic ovarian syndrome and role of CYP gene variants: a review. *Egypt J Med Hum Genet* **20**, 25 (2019). <https://doi.org/10.1186/s43042-019-0031-4>
3. O'Reilly MW, House PJ, Tomlinson JW. Understanding androgen action in adipose tissue. *J Steroid Biochem Mol Biol.* 2014;143:277–284.
4. O'Reilly MW, Kempgowda P, Walsh M, Taylor AE, Manolopoulos KN, Allwood JW, Semple RK, Hebenstreit D, Dunn WB, Tomlinson JW, Arlt W. AKR1C3-Mediated Adipose Androgen Generation Drives Lipotoxicity in Women With Polycystic Ovary Syndrome. *J Clin Endocrinol Metab.* 2017 Sep 1;102(9):3327-3339. doi: 10.1210/jc.2017-00947. PMID: 28645211; PMCID: PMC5587066.



Сабиров Э.Э., Боймурадов Ш.А.  
Ташкентская медицинская академия  
sabirov.elyor@tma.uz

**Актуальность.** Проблема профилактики и лечения заболеваний пародонта занимает одно из ведущих мест в современной стоматологии. Значимость этой проблемы определяется широкой распространенностью заболеваний пародонта во всем мире, тяжестью их лечения, негативным влиянием на здоровье человека [1]. По данным ВОЗ 80% взрослого населения земного шара подвержено заболеваниям пародонта, приводящим к потере зубов, появлению в полости рта очагов хронической инфекции, снижению реактивности организма, микробной сенсибилизации, развитию аллергических состояний и других расстройств [3]. Распространенность заболеваний пародонта достигает 98% у 90% взрослого населения, в промышленно развитых странах выявляются более или менее выраженные клинические признаки гингивита, у 50% населения – симптомы пародонтита средней степени тяжести, а 3% населения страдают пародонтитом тяжелой степени. В детском возрасте основное заболевание пародонта - которая протекает без ярких клинических проявлений и не вызывает беспокойства детей [1]. К стоматологу дети попадают при прогрессировании заболевания и развитии осложнений. Для выявления первых признаков заболеваний пародонта и проведения комплекса лечебно-профилактических мер необходимо ежегодное профилактическое обследование здоровых детей [2,4].

**Цель исследования.** Является предложить современные лечебно-профилактических мероприятий, позволяющие улучшить состояние гигиены полости рта и тканей пародонта, повысить уровень стоматологического здоровья и снизить потребность в лечении детей.

**Материал и методы исследования.** Проведено клиническое обследование 115 детей (2023-2024 г) с заболеванием пародонта обратившихся в 2-ю детскую стоматологическую поликлинику Юнусабадского района. Профилактика должна способствовать правильному развитию организма внутри утробном и в раннем периоде после рождения, в процессе формирования и роста в детском возрасте. При заболеваниях пародонта у детей гигиенический уход за полостью рта составляет существенное звено в комплексной терапии. Наибольшая эффективность этой меры достигается при условии, если врач в течение всего периода лечения обучает ребенка основным правилам чистки зубов и контролирует их, дает рекомендации по гигиене полости рта. С учетом возраста ребенка врач-стоматолог дает рекомендации по выбору зубной щетки, зубной пасты и средств для гигиенического ухода за полостью рта. Он рекомендует родителям самим проводить гигиену полости рта у ребенка до возраста 3-х лет, соблюдая правильную технику проведения чистки зубов.

**Результаты и их обсуждение.** При наличии воспалительных явлений в мягких тканях применяют различные медикаментозные средства противовоспалительного действия. С этой целью используются разнообразные лекарственные формы: мази, пасты, аэрозоли, которые применяют в виде аппликаций и полосканий, вводят в зубодесневые карманы. Для снятия чувствительности твердых тканей зубов, которая часто сопровождает болезни пародонта, зубы обрабатывают фторсодержащими лаками или пастами. Из огромного арсенала противовоспалительных средств для местного лечения заболеваний пародонта широко используют ферментные препараты, антибиотики, антисептики, а также препараты, способствующие восстановлению тканей. Для медикаментозного лечения применяются слабые антисептические растворы, средства растительного происхождения, обладающих противовоспалительным и антисептическим свойствами: отвар листьев шалфея, ромашки, корня алтея, 0,05% хлоргексидина, элюдрил, 0,02% раствор фурацилина, 0,01% мирамистина и др. Важную роль в лечении заболеваний пародонта играет устранение различного рода травматических факторов в полости рта с помощью терапевтических, хирургических и ортопедических вмешательств. Такие дефекты, как укороченные уздечки губ и массивные тяжи слизистой оболочки, мелкое преддверие устраняются только хирургическим путем [4]. Наиболее эффективный комплекс витаминов С, Р, Е, А, Д, группы В. Потребность в витаминах у детей и подростков значительно выше, чем у взрослых. Это объясняется особенностями растущего организма – напряжением обменных процессов, быстрым ростом и развитием ребенка. При заболеваниях пародонта витамины принимаются в дозах, в 2-3 раза превосходящих нормы





суточной потребности здоровых детей. Курс лечения 2-4 недели. Следует обратить внимание на недопустимость приема витаминов без назначения врача. Бесконтрольное употребление витаминных препаратов в лучшем случае будет неэффективным, в худшем – причинит вред здоровью. Целесообразно назначение реминерализующей терапии - Кальций-Д3 Никомед 1 таблетка содержит 500мг элементарного кальция и 200 МЕ витамина Д3 по 1-2 таблетки в сутки 20-25 дней 2-3 раза в год. **Выводы.** 1. Применение комплекса профилактических мероприятий, включающего стоматологическое просвещение с обучением правилам ухода за полостью рта, профессиональную гигиену и использование лечебно-профилактических средств, содержащих антибактериальные и противовоспалительные компоненты, позволило добиться снижения воспалительных явлений в тканях пародонта. 2. Лечение заболеваний пародонта проводится с учетом этиологии и патогенеза, клинического лечения, патологоанатомических изменений в тканях пародонта и обязательно под контролем клинических, параклинических и лабораторных методов исследований. 3. Предложенный комплекс лечебно-профилактических мероприятий позволяет улучшить состояние гигиены полости рта и тканей пародонта, повысить уровень стоматологического здоровья и снизить потребность в лечении детей и подростков.

### Список литературы находится в редакции

1. Терапевтическая стоматология. Болезни пародонта: учебник. Под ред. Г. М. Барера. - М. : GEOTAR-Media, 2015. 149с.
2. Бимбас Э.С. , Закиров Т.В. Вспомогательное ортодонтическое лечение при заболеваниях пародонта. // Дентал магазин .- 2014.-№12.С.54.
3. Грудянов, А. И. Этиология и патогенез воспалительных заболеваний пародонта / А.И. Грудянов, Е.В. Фоменко. - М.: Медицинское информационное агентство, 2016.-96с.
4. Профилактика воспалительных заболеваний пародонта. Учебное пособие / А.И. Абдурахманов и др. - М.: ГЭОТАР-Медиа, 2015. - 80 с.
5. Ризаев Ж.А. Разработка концепции и программы профилактики заболеваний пародонта у населения Узбекистана на основе комплексных социально – гигиенических исследований: дис. ...док. мед. наук / Ташкентская государственная стоматологическая институт. Ташкент, 2015. 23 с.



### ҚОРАҚАЛПОҒИСТОН РЕСПУБЛИКАСИДА ОИВ ИНФЕКЦИЯСИ ҲОМИЛАДОР АЁЛЛАР ОРАСИДА ТАРҚАЛИШИНING ЭПИДЕМИОЛОГИК ХУСУСИЯТЛАРИ

Султанов М.М., Алланиязова Г.К., Ибрагимова З.К.

Қорақалпоғистон Республикаси ОИТСга қарши курашиш маркази

Қорақалпоғистон тиббиёт институти

Телефон: +998913830185

medical.uz@lits.ru

Дунёда она ва бола саломатлигини сақлашга жаҳон олимлари алоҳида аҳамият бермоқда. Жаҳонда ҳомиладорликдаги асоратларни эрта ташхислаш, даволаш ва профилактика усуллари такомиллаштириш мақсадида бир қанча илмий тадқиқотлар амалга оширилмоқда. Бу борада тиббиётнинг янги даволаш ва профилактика ўтказиш усуллари такомиллаштириш ва самаравий қўллаш замонавий даволашнинг устувор йўналишидир [1].

Ҳомиладор аёллар орасида ОИВ-инфекцияси муаммоси, унинг перинатал натижаларга таъсири йилдан-йилга долзарб бўлиб бормоқда [2].

Онадан болага ОИВ юқишининг олдини олиш бўйича тиббиётимиз катта натижаларга эришмоқда. Бу борадаги ишлар Жаҳон соғлиқни сақлаш ташкилотининг тегишли баённомалари асосида ташкил этилмоқда. Унга мувофиқ, ҳар бир аёл ҳомиладорликнинг 12 ҳафтасидан жойлардаги тиббиёт муассасаси томонидан назоратга олиниб, ОИВга тиббий текширувдан ўтказилади. Мамлакатимизда ушбу тадбирларнинг тўлиқ ва сифатли амалга оширилиши таъминланаётганлиги сабабли касалликнинг ондан болага юқиш кўрсаткичларини кескин камайтиришга эришилди [3].

**Тадқиқот мақсади.** ОИВ инфекциясининг ҳомиладорлар орасида тарқалишининг эпидемиологик хусусиятларини ўрганиш ва унинг профилактик чора – тадбирларини такомиллаштириш.

**Тадқиқот материаллари ва усуллари.** Илмий тадқиқотни бажариш учун Қорақалпоғистон Республикаси ОИТСга қарши курашиш марказининг 2022 - 2023 йиллардаги мавжуд бўлган эпидемиологик суриштирув карталаридаги расмий маълумотлар ва йиллик ҳисоботлари эпидемиологик таҳлил қилинди.

**Тадқиқот натижалари.** Ҳисобга олинган ҳомиладорлар иммунофермент (ИФА) услубида ҳамда шаҳар ва туман туғруқ бўлимларида экспресс-тест услубида ОИВ инфекциясига текширилади. Қорақалпоғистон Республикасида ўтказилган текширишлар натижасида 2022 йилда 6 нафар, 2023 йилда 11 нафар ҳомиладор аёллар ОИВ инфекцияси билан ҳисобга олинган.

ЎзР ССВнинг 270-сонли буйруғи асосида ҳомиладор аёлларни ўз вақтида ОИВ инфекциясига текшириш, эрта аниқлаш ва ОИВнинг ондан болага ўтиши профилактикасини олиб бориш бўйича, 2022 йил давомида 45240 нафар ҳомиладорлар ҳисобга олиниб, улардан 45228 нафари ИФА услубида ҳамда 1276 нафар аёллар шаҳар ва туман туғруқ бўлимларида экспресс-тест услубида ОИВ инфекциясига текширилди, улар орасида 3 нафарида 109 код асосида ОИВ инфекцияси аниқланиб ҳисобга олинди (Хўжайли, Қунгирот ва Нукус тум.), бундан ташқари бошқа кодлар (117 код, 116-код ва 119 код) билан текширилган аёллар орасида яна 3 нафарида, жами 6 нафарида ОИВ аниқланди.

2023 йилда 43845 нафари ИФА услубида ҳамда 1036 нафар аёллар шаҳар ва туман туғруқ бўлимларида экспресс-тест услубида ОИВ инфекциясига текширилди, улар орасида 6 нафарида ОИВ инфекцияси аниқланиб ҳамда 1 нафар диспансер ҳисобида турган аёл ҳомиладорлик билан 109 код асосида (Тўртқўлда, Амударёда Эликқала туманларида 1 нафардан, Берунийда 4 нафар) ҳисобга олинди, бундан ташқари бошқа кодлар билан (101, 106, 116 ва 117 кодлар) текширилган аёллар орасида 4 нафарида, жами 11 нафарида ОИВ аниқланди ва диспансер ҳисобига олинди, ретровирусга қарши даволаш ишлари олиб борилди.

**Хулоса** қилиб айтганимизда Қорақалпоғистон Республикасида 2023 йил давомида ҳисобга олинган ҳомиладор аёлларни ОИВ инфекциясига текшириш натижасида ОИВ инфекцияси аниқланганлар ўтган 2022 йилга нисбатан 2,0 баробарга ортган. Бошқа кодлар билан аниқланган ҳомиладор аёллар орасида ҳам ўтган 2022 йилга нисбатан ОИВ аниқланган ҳомиладор аёллар сони 1,8 баробарга ортганлиги аниқланди.

Шундай қилиб ОИВ/ОИТСнинг олдини олиш бўйича маҳалла, хотин қизлар билан ҳамкорликда иш олиб бориш ҳамда соғлом турмуш тарзига қатъий риоя қилиш талаб этилади.



**Фойдаланилган адабиётлар рўйхати:**

1. Белякова Н.А. Вирус иммунодефицита человека// Балтийский медицинский образовательный центр СПб.:Медицина, 2011.-656с.
2. Kirsten I. Adherence to combination prophylaxis for prevention of mother to child-transmission of HIV in Tanzania / I.Kirsten, J.Sewangi, A. Kunz et al. // PLoS One.-2011.Vol.6.-P.210-220.
3. <https://uza.uz/posts/16965>.



КЛИНИКО – ЭХОГРАФИЧЕСКАЯ ХАРАКТЕРИСТИКА МАЛОЙ АНОМАЛИЙ ЖЕЛЧЕВЫВОДЯЩИХ ПУТЕЙ С ДИСПЛАЗИЕЙ СОЕДИНИТЕЛЬНОЙ ТКАНИ У ДЕТЕЙ

Н.А. Ходжаева, Р.Н. Тахирова  
Ташкентский педиатрический  
медицинский институт

**Введение.** Дисплазия соединительной ткани представляет собой генетически детерминированное состояние обусловленное нарушениями метаболизма соединительной ткани в эмбриональном и постнатальном периодах развития, характеризующееся аномалиями структуры её компонентов. Многие виды аномалий развития могут быть морфологической основой функциональных изменений в деятельности определенных органов, в том числе и органов пищеварения. Аномалии желчевыводящих путей и пороки развития диагностирующие у детей рассматривают в большинстве случаев как проявления дисплазии соединительной ткани.

**Цель работы.** Изучить особенности клинико – эхографических проявлений аномалий развития желчного пузыря и желчного протока с дисплазией соединительной ткани у детей.

**Материал и методы.** Для решения поставленной цели обследована 89 детей школьного возраста. Из них составила 22 детей с воспалительными заболеваниями желчевыводящих путей, 67 детей с дисфункцией и аномалиями развития желчевыводящих путей. Всем детям проведена анамнестические, клинико-лабораторные, биохимические и Ультразвуковое исследования. Рентгенологическое исследования проводилось по показаниям пероральной холецистографии.

**Результаты.** Клинико-анамнестические данные у детей с дисфункциями ЖВП (n=16): рвота- 25% тошнота- 65%, приступообразные боли, умеренно интенсивные, не продолжающиеся часто связаны с приемом обильной и жирной пищи – 94% (p<0,05).

Клинико-анамнестические данные у детей с врожденными аномалиями развития желчевыводящих путей (n=33) составила: тошнота и рвота- 25%, боли в правом подреберье- 20%, локальная боль в эпигастральной области- 51%, высокая эффективность спазмолитиков- 100%, приступообразные боли средней степени, не продолжительные, повторяющиеся- 64%, боли четко взаимосвязаны с приемом пищи (p<0,05).

Клинико-анамнестические данные у детей с холециститом и холецистохолангитом (n=40) составила: рвота- 25%, тошнота- 65%, приступообразные боли, умеренно интенсивные, не продолжающиеся, часто связаны с приемом обильной и жирной пищи -94% (p<0,05).

У подавляющего числа пациентов (65 %) пальпация печени была чувствительной, край был закругленным, поверхность гладкой, консистенция мягкой. У остальных детей (35 %), страдающие холецистохолангитом и аномалией желчного пузыря и желчевыводящих путей, печень была не только увеличена, но и несколько уплотнена, наряду с умеренной болью при пальпации, помимо жалоб на диспепсические расстройства, имелись жалобы, характеризующие астено-вегетативный синдром.

Биохимические исследования показали повышение уровня щелочной фосфатазы у 44 (49,4 %) детей. Гиперхолестеринемия наблюдалась у 50 % детей, соответственно.

Данные ультразвуковой исследований (n=89) среди всех детей составила: смешанная форма – 11%, гипомоторная дискинезия – 25%, гипермоторная дискинезия – 64%, без нарушений – 27%, нарушение тонуса и ритма сокращения – 73%, увеличение ЖП – 32%, утолщение стенки ЖП – 54%, повышение эхогенности – 97%, увеличение размеров печени – 100%

Ультразвуковые данные у детей с врожденными аномалиями развития ЖВП (n=33) составила: S – образная деформация – 29%, изгибы тела – 42%, деформации в области шейки – 20%, Шейно – протоковой зоне – 9%.

**Заключение.** Особенностью диагностики аномалий развития желчного пузыря и желчного протока с дисплазией соединительной ткани является установление взаимосвязи клинических и эхографических, фенотипических особенностей данной патологии у детей.



## ДИФФЕРЕНЦИАЛЬНАЯ ДИАГНОСТИКА ГЕНЕЗА ТАХИКАРДИЙ С ШИРОКИМИ КОМПЛЕКСАМИ QRS ПОСРЕДСТВОМ ЧРЕСПИЩЕВОДНОЙ ЭКГ.

Ортикбоева Ш.О

Ташкентский педиатрический медицинский институт. Узбекистан, Ташкент.

Дифференциальная диагностика тахикардий с широкими комплексами (ТШК) QRS является актуальной проблемой в неотложной кардиологии. Описанные алгоритмы, позволяющие на поверхностной ЭКГ дифференцировать желудочковую тахикардию (ЖТ) от наджелудочковых тахиаритмий с абберантным проведением или по дополнительному пути проведения (ДПП) часто вызывают затруднение для врача. Целью работы явилось оценить эффективность чреспищеводной регистрации предсердной электрограммы (ЧпЭГ) для оценки генеза ТШК.

**Материалы и методы исследования.** Регистрацию ЧпЭГ провели у 34 экстренно поступивших пациентов (24 м, 16 ж, возраст 46-74 г). На поверхностной ЭКГ регистрировалась ТШК с длительностью цикла в среднем 402 мс и шириной QRS = 154 мс. Для ЧпЭГ применяли электроды ПЭДСП-2, ПЭДМ-9 (Украина) и Fiab Esolo 4 (Италия), компьютеризированные рабочие места «Биоток 150» и «КЭФИС» (производства РФ). В 6 случаях регистрацию ЧпЭГ провели посредством портативного кардиографа. Использовали критерии диагностики вариантов ТШК по Сулимову В.И. (2015) Результаты. На основании регистрации ЧпЭГ выявлено 4 варианта ТШК: ЖТ (n=20 [58,8%]), ТП с абберантным проведением (n=7 [20,6%]), ТП и ФП с проведением по стойкой блокаде левой ножки пучка Гиса (n= 5 [14,7%]), антидромную тахикардию с участием ДПП (n=2 [5,9%]). Варианты ТШК эффективно устранены посредством электроимпульсной терапии (n=21), медикаментозной кардиоверсии (n=9) или чреспищеводной кардиостимуляцией (n=4). Осложнений в ходе регистрации ЧпЭГ не выявили. На основании результатов ЧпЭГ разработали лечебную тактику, включающую имплантацию кардиовертера-дефибриллятора (n=19) и противорецидивную медикаментозную терапию (n=11). 4-х больных направили на аблацию катетрикуспидального истмуса, ДПП.

**Заключение.** Регистрация ЧпЭГ может быть проведена в условиях палаты кардиологии и ОРИТ, позволяет ускорить диагностику жизнеугрожающих тахикардий, улучшить результаты терапии и сформулировать показания для инвазивного лечения.

### Список использованной литературы

1. Абросимов В.Н. Гипервентиляционный синдром в клинике внутренних болезней. Дис. докт. мед. наук. М., 1991.
2. Абросимов В.Н. Гипервентиляционный синдром в клинике практического врача / В.Н. Абросимов.- Рязань, 2001.- 136 с.
3. Абросимов В.Н. Синдром апноэ сна: методические рекомендации / В.Н. Абросимов. - Рязань, 1998.- 14 с.
4. Аверко Н.Н. Нейрогенная гипервентиляция и актуальные проблемы современной кардиологии: учебное пособие / Н.Н. Аверко.- Новосибирск, 2001.- 95 с.
5. Аронов Д.М. Диагностика и лечение хронической ишемической болезни сердца / Д.М. Аронов, В.П. Лупанов // Качество жизни. Медицина.- 2003. - №2. - С. 16-24.
6. Баешко А.А. Оклюзии аорты и легочной артерии / А.А. Баешко // Анестезиология и реаниматология. – 2000. - № 4. – С. 68-71.
7. Баркаган З.С. Очерки антитромботической профилактики и терапии / З.С. Баркаган.- М.: Медицина, 2000. – 143 с.
8. Воронин И.М. Кардиоваскулярные последствия обструктивных нарушений дыхания во время сна: монография / И.М. Воронин.- Тамбов: Изд-во ТГУ им. Г.Р.Державина, 2001.- 211с.
9. Дисфункция эндотелия у мужчин с ишемической болезнью сердца, перенесших инфаркт



миокарда в возрасте до 45 лет. Влияние гиполипидемической терапии / О.А. Беркович [и др.] // Артериальная гипертензия. – 2001. – Т.7, № 2. - С. 26-32.

10. Зяблов Ю.И. Возникновение, течение и ближайший исход острого инфаркта миокарда у мужчин и женщин / Ю.И. Зяблов, С.А. Округин, С.Д. Орлова // Клинич. медицина. – 2001. - № 11. – С. 26-28.

11. Ивлева А.Я. Изучение эффективности сердечно-сосудистых лекарственных средств у женщин / А.Я. Ивлева // Кардиология. – 2006. - № 3. – С. 85-88.



FUNCTIONAL CONDITION OF KIDNEYS IN PATIENTS WITH ISCHEMIC HEART DISEASE IN THE BACKGROUND DIABETES TYPE II

Ortiqboeva Sh.O

Tashkent Pediatric Medical Institute

**Relevance.** The kidneys are part of the microcirculatory system of the body, affect the formation of CVD, especially in combination with diabetes, heart failure and kidney diseases. As the severity of CKD increases, progression of left ventricular hypertrophy occurs, the development of systolic and / or diastolic dysfunction, “acceleration” of atherosclerosis, calcification of the vascular bed.

**Objective:** To study the dynamics of indicators of renal function in patients with coronary heart disease (CHD), depending on the presence of type 2 diabetes.

**Materials and methods:** The study included 55 patients with coronary artery disease, of which 25 patients with type 2 diabetes and 30 without type 2 diabetes. Indicators of carbohydrate and lipid metabolism, renal blood flow and parameters of renal function were determined.

**The results of the study.** Patient groups were not significantly different in age, sex and blood pressure indicators. In the 1st group of type 2 diabetes, compared with the 2nd group without diabetes, a higher heart rate was observed:  $74 \pm 3.22$  beats / min versus  $69 \pm 4.17$  beats / min ( $p < 0.01$ ). In 45 (81.8%) patients, stable exertional angina pectoris of functional class (FC) III was diagnosed, in 10 (18.2%) patients with FC IV. Among 25 studied patients with coronary heart disease with diabetes mellitus 18 (72%) with revealed diabetic nephropathy, there was a high rate of blood pressure and FC of stable exertional angina pectoris. Patient groups significantly differed in glucose content in the venous plasma on an empty stomach and HbA1c, which was 7.3% in the group of patients with type 2 diabetes (6.9–8.0), and in the group without type 2 diabetes - 4.9% (4.7– 6.1) ( $p < 0.001$ ). The groups did not differ in the concentration of cholesterol, LDL cholesterol and HDL cholesterol in serum. triglycerides (TAG) and median body mass index (BMI) were significantly higher in the group of patients with type 2 diabetes.

Patient groups did not differ in terms of renal filtration function: serum creatinine and cystatin C concentrations, creatinine clearance, and GFR calculated from cystatin C (GFMS). In both groups, negative correlation was observed between creatinine clearance and patient age ( $r_s = -0.65$ ;  $p < 0.001$  and  $r_s = -0.56$ ;  $p < 0.001$ , respectively). In addition, in the group of patients with diabetes mellitus, there was a negative relationship between creatinine clearance and the duration of the disease, type 2 diabetes:  $r_s = -0.27$ ;  $p < 0.05$ . The MAU value in the group of patients with T2DM was 5 times higher than in patients without diabetes type 2. The MAU value in the group of patients with diabetes mellitus was 5 times higher than in patients without diabetes.

**Conclusion** The results obtained indicate a common and interrelated pathogenetic mechanisms underlying the development of renal dysfunction in IHD patients with concomitant T2DM. The presence of both risk factors such as high hypertension, age, male gender, duration of coronary artery disease, dyslipidymia, an increase in glucose in venous blood, increases the risk of blood flow and hemodynamics in the kidneys.

**List of used literature:**

1. Баранов А.А., Кучма В.Р. Сухарева Л.М. Состояние здоровья современных детей и подростков и роль медико-социальных факторов в его формировании // Вестник РАМН — 2009. — № 5. — С. 6-11. 6
2. Гайдар Б.В. Практическая нейрохирургия: руководство для врачей. СПб. 2002. -646с.
3. Заваденко Н.Н., Нестеровский Ю.Е. Когнитивные и пароксизмальные расстройства в отдаленном периоде черепно-мозговой травмы у детей и подростков. // Журнал неврологии и психиатрии им. С.С.Коракова. 2019; №1(119) - с.110-117.
4. Иванова Г.Е., Цыкунов М.Б., Дутикова Е.М., Организация реабилитационного процесса и реабилитация больных с травматической болезнью спинного мозга / Под общей ред. Г.Е. Ивановой и др., М., 2010. 640с.
5. Клемешева Ю.Н., Воскресенская О.Н. Реабилитационный потенциал и его оценка при заболеваниях нервной системы // Саратовский научно-медицинский журнал. - 2009. - Т. 5, вып. 1-1. - С. 120-122 4,
6. Мамонтова О.К. Дифференцированный подход к диспансеризации детей школьного



возраста с хронической патологией с учетом реабилитационного потенциала: Автореф. дис. ... канд. мед. наук. — Иваново. — 2012. — 25 с.

7. Методические рекомендации по порядку формирования и оформления новой формы индивидуальной программы реабилитации инвалида с учетом разработанных классификаций и кодификатора категорий инвалидности (проект). - М., 2012. - С. 27-31, С. 31-43 5

8. American Thoracic Society/European Respiratory Society Statement on Pulmonary Rehabilitation // Am J Respir Crit Care Med. – 2006. – Vol. 173. – P. 1390-1413

9. Peeters W., Ruben van den Brande, Polinder S., Brazinova A. et al. Epidemiology of traumatic brain injury in Europe // Acta Neurochir 2015. - №157. -p. 1683–96.

10. Petroze Robin T., Byiringiro J.C., Ntakiyiruta G. et al. Can focused trauma education initiatives reduce mortality or improve resource utilization in a low-resource setting? // World Journal of Surgery, 2015.- №39(4) – p. 926.





МЕДИКО-СОЦИАЛЬНЫЕ ФАКТОРЫ ПАТОЛОГИИ БИЛИАРНОГО ТРАКТА С ДИСПЛАЗИИ СОЕДИНИТЕЛЬНОЙ ТКАНИ У ДЕТЕЙ

Ходжаева Н.А., Тахирова Р.Н.  
Ташкентский педиатрический  
медицинский институт

В нашей стране особое внимание уделяется социальной охране населения, в частности ранней диагностике, профилактике и снижению частоты осложнений заболеваний у детей. Также дисплазии соединительной ткани является медико-социальной проблемой в связи с его тяжестью осложнений, ранней инвалидизацией, большими экономическими затратами на лечение. Установлены основные факторы риска, наличие которых у ребенка может привести к заболеваниям пищеварительного тракта и диспластическому синдрому. Во-первых, это генетические факторы. Сравнительный анализ наследственных факторов в 3 поколениях родственников пробандов показал, что генетический груз выше в семьях детей с хроническим гастродуоденитом и дисплазией соединительной ткани. Вторая группа факторов — медико-биологические. В. Steinmann и соавт. высказали мнение о том, что разнообразие клинических проявлений дисплазии соединительной ткани можно объяснить не только мутацией различных генов или вариабельной экспрессивностью одного из них, но и действием средовых факторов, что вполне соответствует данным такого нового направления в медицине, как эпигенетика.

В связи с выше изложенными целью работы было изучение клинико-анамнестических и социальных факторов развития патологии билиарного тракта с дисплазии соединительной ткани у детей.

**Материал и методы.** Обследовано 162 детей с патологии билиарного тракта в возрасте с 3 до 16 лет. Всем детям проведена анамнестические, клинико-лабораторные, биохимические и Ультразвуковое исследования. Рентгенологическое исследования проводилось по показаниям пероральной холецистографии. Среди обследуемых детей девочки составили 76 (48%), а мальчики 83 (52%). Из них: девочки 3-6 лет составила 39 (24,5%), с 7-16 лет 37 (23,2%); мальчики 3-6 лет составил 50 (31,4%), с 7-16 лет – 33 (20,7%). Степень тяжести дисплазии соединительной ткани оценивали по критериям Милковска-Димитровой Т., Каркашеву А. в модификации Фоминой Л.Н. (2000).

**Результаты и обсуждение.** Результаты наших исследований показали что, большинство наблюдаемых детей были из семей рабочих (61,0%) и служащих (31,0%). Основная часть детей была представлена городскими жителями (79,0%), из сельской местности наблюдался 1,0% детей. Большинство детей родилось от I - II беременности (59,0%), треть от общего числа наблюдаемых больных родилась от III беременности (26,0%), от IV - V беременности родилось 12,0% и от VI и более - 3,0% детей. Угрозы прерывания беременности встречались у 20,5% и 15% матерей детей с наличием и отсутствием признаков дисплазии соединительной ткани соответственно ( $p < 0,05$ ). А также существенное значение имел возраст матерей. Согласно нашим наблюдениям почти половина матерей больных детей имела возраст от 18 до 25 лет - 49,0%. Течение беременности у 30 матерей, по данным анамнеза, осложнялось токсикозом в 1-ой или 2-ой половине беременности. При этом с различной степенью гипоксии родились 46,0% детей. применения операции Кесарева сечения - 7%. Основная масса детей 70,0%, при рождении составила от 3000 до 4000 гр. Младенцы с весом от 2000 до 3000 гр. составили 25%, 19% детей родились недоношенными с весом от 1800г. до 2200 г. Дети, рожденные с массой свыше 4000 г, составили 12%.

Большинство наблюдаемых детей 77% получили профилактические прививки, 23% ребенка в связи различных медицинских противопоказаний не были привиты. Неблагоприятный преморбидный фон наблюдался у 67% детей. При этом проявления рахита отмечены у 27% больных, анемии у 68%, гипотрофии - у 6%, экссудативного диатеза - у 33% детей.

При анализе характера вскармливания на 1-ом году жизни детей отмечено, что большинство из них находилось на искусственном вскармливании (56%), что оказало определенное влияние на течение болезни. На естественном вскармливании находилось 23% больных, а на смешанном - 21%.

При осмотре полости рта выявлена у 53% детей язык был обложен беловатым налетом, гиперемия зева - у 5% больных. У 31% детей отмечались признаки стоматита. Изменения



функционального состояния желудочно-кишечного тракта, в периоде выраженных клинических проявлений заболевания, проявлялись у части больных 1-2 кратной рвотой. Увеличение печени на 2,5 -3 см наблюдалось у 18,3% больных, увеличение селезенки на 0,5-1см отмечено у 0,8% больных. У 49% детей появлялись боли в области живота, правой подреберье и эпигастрии, имело место преходящего характера расстройство стула, но в посевах кала патогенных микроорганизмов не было обнаружено.

Морфологические показатели периферической крови у обследуемых детей имели следующую картину: снижение гемоглобина ниже 100 г/л отмечалось у 13% больных, уменьшение числа эритроцитов менее  $4,0 \times 10^{12}/л$  имело место у 48% пациентов; лейкоцитоз свыше  $11 \times 10^9/л$  установлен у 33% больных, лейкопения менее  $8 \times 10^9/л$  - у 8% детей; количество лимфоцитов более 60% зарегистрировано у 21% больных, менее 60% - отмечалось у 48%; повышение СОЭ имело место у 69% детей. У 43% детей установлено гипокальциемия и у 75% больных - гипокальциемия.

Таким образом, среди обследованных детей с дисплазии соединительной ткани признаки патологии билиарного тракта встречаются достаточно часто -57% случаев. У 88% пациентов отмечалось наличие отягощенного биологического анамнеза, представленного осложненным течением беременности и родов. Ведущими клиническими проявлениями дисплазии соединительной ткани являются нарушения со стороны костно-мышечной системы, аномалии желчного пузыря и ЖВП, дискинезии желчного пузыря и ЖВП. Можно предположить, что некоторые осложнения билиарного тракта развиваются быстрее при наличии патологии соединительной ткани.



**АНАЛИЗ РЕЗУЛЬТАТОВ РАЗЛИЧНЫХ СПОСОБОВ ЗАКРЫТИЯ ГРЫЖЕВЫХ ВОРОТ И МЕТОДОВ УСТАНОВКИ ПРОТЕЗА ПРИ ПОСЛЕОПЕРАЦИОННЫХ ВЕНТРАЛЬНЫХ ГРЫЖАХ**

**Хужабаев С.Т., Шакулов А.М., Гофурова Ф.Ф.**  
Кафедра общей хирургии Самаркандского  
Государственного Медицинского Университета,  
Самарканд, Узбекистан

**Актуальность.** Размер грыжевого выпячивания является не единственным критерием, позволяющим отнести пациента к группе с обширными и гигантскими вентральными грыжами. Очень важным помимо размеров грыжи, являются такие параметры, как размер грыжевого дефекта, наличие рецидивных грыж и число рецидивов. Наиболее унифицированной классификацией вентральных грыж является классификация J. Chevrel и A. Rath (SWR classification), предложенная в 1999 году, и принятая Европейским обществом герниологов (EHS) которая включает следующие критерия: локализацию S, размер грыжевого дефекта W и количество рецидивов R. Одним из факторов, который объясняет превалирование рецидивных гигантских грыж, является то, что раньше такие пациенты считались неоперабельными, в связи с высоким риском развития компартмент синдрома, однако с внедрением протезных методов герниопластики операции стали проводиться у большего числа пациентов. Фактором, влияющим на неполноценность мышечно-апоневротических структур передней брюшной стенки, несомненно, является число выполненных ранее операций и количество рецидивов вентральных грыж. С каждым рецидивом технически операция всегда протекает сложнее.

В настоящее время совершенствуются полимерные материалы с целью профилактики ранних и поздних послеоперационных осложнений имплантации протезов, разработаны различные варианты протезной пластики, однако число осложнений не имеют явной тенденции к снижению, что позволяет сделать основной вывод – идеального материала для протезной аллопластики вентральных грыж еще не разработано. При оценке непосредственных результатов хирургического лечения вентральных грыж, снижение частоты наиболее частых раневых ретенционных осложнений, остается актуальной проблемой и в настоящее время.

**Материалы и методы.** Проведен анализ с целью выделения наиболее тяжелой группы больных – гигантских рецидивных, особенно, если рецидив многократный, что еще больше усложняет технику выполнения повторного вмешательства. Общее число обширных рецидивных грыж составило 20,3%, а гигантских рецидивных грыж – 33,1%.

Распределение больных по критерию S (локализация) показало, что большинство было со срединной локализацией – надпупочные – 80(25%), околопупочные – 69(21,6%), подпупочные – 113(35,3%). Реже встречались латерально расположенные – у 33(10,3%) и сочетанно расположенные грыжи – у 8(2,5%).

Согласно классификации, критерии W и R определяют степень риска возможных технических сложностей во время операции и послеоперационных осложнений. Критерий W – размер грыжевого дефекта и критерий R – частота рецидива. Определение дефекта апоневроза (грыжевого дефекта) устанавливается при локальном физикальном осмотре, по данным УЗИ передней брюшной стенки, МСКТ, но окончательно определяется интраоперационно. Это один из самых важных критериев, который влияет на выбор хирургической тактики. Анализ больных по критерию W показал, W2 у 175 (54,7%), W3 у 99 (30,9%) и W4 у 46 (14,3%) пациентов. В большинстве случаев дефекты апоневроза составили W2 и W3. Но в группу риска входят пациенты с W3 и W4, т.к. данные операции технически сложнее и возможность развития компартмент синдрома у них значительно выше.

Одним из наиболее простых в плане хирургической техники является метод наапоневротического расположения имплантата (Onlay). Однако наряду с положительными, имеются и негативные стороны этого метода, связанные с размещением инородного тела в подкожной клетчатке. Основным преимуществом техники «Onlay» является отсутствие угрожающих жизни пациента осложнений, если протез вовлекается в гнойный процесс. Наиболее частыми раневыми осложнениями после размещения протеза в наапоневротической позиции (Onlay) являются ретенционные. Эти специфические осложнения обусловлены большим количеством серозного и лимфатического отделяемого из раны. Для протезной



герниопластики применялись синтетические биосовместимые материалы I типа (пролен, полипропилен фирм «Ethicon» и «Линтекс»).

Выполнялось два метода закрытия брюшной стенки – это реконструкция и коррекция передней брюшной стенки. При реконструкции передней брюшной стенки выполняется обязательное ушивание грыжевого дефекта «край в край» без создания дубликатуры с последующей имплантацией протеза. Однако если ушивание дефекта апоневроза невозможно из-за больших размеров грыжевых ворот или из-за опасности развития компартмент синдрома после операции, выполняется коррекция брюшной стенки, когда используются ткани грыжевого мешка или большой сальник для закрытия дефекта, с последующей имплантацией протеза.

Интраоперационно проводилось уточнение количества и размеров дефектов апоневроза, наличие спаек со стенкой грыжевого мешка внутренних органов, при наличии спаек проводился висцеролиз. Средняя площадь дефекта апоневроза составила у больных с гигантскими грыжами -  $149,9 \pm 10,7$  см<sup>2</sup>, с обширными -  $96 \pm 9,2$  см<sup>2</sup>. Средний размер трансплантата, использованного при аллогерниопластике равнялся  $270,9 \pm 5,4$  см<sup>2</sup> и  $195,7 \pm 3,7$  см<sup>2</sup> соответственно. Всем пациентам выполнена протезная пластика брюшной стенки. Выполнялось два типа операций (реконструкция и коррекция передней брюшной стенки), принципы которых описаны ранее.

**Выводы.** Проведенный анализ по полу и возрасту в сравниваемых группах показал, что обширными и гигантскими вентральными грыжами в основном страдают женщины (88,1%), отмечается превалирование пациентов в возрасте 45-59 лет (52,8%).

Обширные и гигантские вентральные грыжи развиваются чаще после гинекологических вмешательств (36,6%), традиционной ХЭЖ (18,75%), прочих операций на органах брюшной полости (16,6%) и герниопластики (16,3%). Характер первично выполненных операций также влияет на размер образовавшихся вентральных грыж, так гигантские грыжи в 34,9% развились после гинекологических вмешательств, после традиционной ХЭЖ – у 18,3%, после герниопластики у 17% и только у 4,7% после урологических вмешательств.

Изучение типологических особенностей вентральных грыж показало, что общее число обширных рецидивных грыж составило 20,3%, а гигантских рецидивных грыж – 33,1%. Большинство больных было со срединной локализацией – надпупочные – 80(25%), околопупочные – 69(21,6%), подпупочные – 113(35,3%). Анализ больных по критерию W показал, что в большинстве случаев при вентральных грыжах дефекты апоневроза составили

W2 у 175(54,7%), W3 у 99(30,9%), W4 у 46 (14,3%). Факторами, влияющими на неполноценность мышечно-апоневротических структур передней брюшной стенки, является число выполненных ранее операций и количество рецидивов вентральных грыж, т.к. с каждым рецидивом технически операция протекает сложнее.

Имплантация синтетических материалов во время протезной герниопластики сопровождается значительным количеством раневых осложнений, обусловленных как самой техникой операции, так и реакцией окружающих тканей на инородное тело (протез). О чем свидетельствует высокий процент образования сером 131 (40,9%).



СРАВНИТЕЛЬНАЯ ОЦЕНКА РАНЕВЫХ ОСЛОЖНЕНИЙ  
АЛЛОГЕРНИОПЛАСТИКИ

Хужабаев Сафарбой Тухтабоевич,  
Шакулов Азизбек Муродуллоевич,  
Азаматов Фирдавс Анварович.

Кафедра общей хирургии Самаркандский  
Государственного Медицинского  
Университета, Самарканд, Узбекистан.

**Актуальность.** Р.Ш. Шайморданов с соавторами (2004) ввели термин «клинически значимые скопления серозной жидкости в ране (КЗС)». К ним отнесли любые анэхогенные участки в слоях послеоперационной раны, которые по данным УЗИ, превышали в одном из трех размеров (длина, ширина и высота) 20 мм. Отвечая на вопрос, что называть «клинически незначимыми серомами», она считали, что это скопления жидкости, не вызывающие субъективных ощущений у пациентов. Подобрать объективный критерий для определения «клинически значимой и незначимой серомы» очень сложно, поскольку ни ее объем, ни размеры не могут иметь принципиального значения.

**Материалы и методы.** Общее число раневых ближайших послеоперационных осложнений составило 40,9%, т.е. они развились у 131 из 320 больных. В структуре раневых осложнений наиболее частыми являются серомы – 94 (29,4%), далее следует нагноение раны – 19 (5,9%) и инфильтрат – 18 (5,6%). Сравнительная оценка общего числа в группах показала, что после реконструкции раневые осложнения развились у 33,7% тогда как при коррекции отмечено увеличение раневых осложнений до 49,7% ( $\chi^2=8,334$ ; Df=1; p=0,004). Мы придерживаемся мнения, что серомой нужно считать те случаи, когда опорожнение экссудата происходит через рану спонтанно, и возникает необходимость прибегнуть к пункционным методам лечения.

Анализ возникших осложнений в зависимости от ширины дефекта апоневроза показал, что если при W2 раневые осложнения составили 33,7% так как данной группе пациентов выполнена реконструкция, то при W3 доля раневых осложнений была 29 (20,0%), а W4 – 43 (29,6%).

Специфическим осложнением протезной герниопластики является серома на фоне лимфорей. О положительном эффекте протезной герниопластики (tensionfree), способствующей снижению ишемии тканей после операции, свидетельствует низкое число нагноений послеоперационной раны 5,9%. Однако количество сером после имплантации сетки остается на высоком уровне и составляет 29,4%.

Ожирение напрямую влияет на весь спектр раневых осложнений после протезной пластики. Если при первой степени ожирения общее число осложнений составило 16%, то уже у пациентов страдающих третьей степенью раневых осложнений было 59 (45,0%) ( $\chi^2=22,074$ ; Df=1; p<0,001). Данные показали, что раневые осложнения в основном возникали после пластики рецидивных грыж, приобширных в 38,5% случаев, а гигантских у 65,1% пациентов ( $\chi^2=11,546$ ; Df=1; p<0,001).

**Обсуждение.** Проведенный анализ ближайших результатов хирургического лечения больных с вентральными грыжами показал, что использование синтетических материалов в настоящее время полностью обосновано, т.к. доказано многочисленными исследованиями, что частота рецидива после протезной пластики значительно меньше. Наиболее предпочтителен вариант надапоневротического расположения протеза и ушивание грыжевого дефекта «край в край», позволяющий сблизить прямые мышцы живота, провести реконструкцию белой линии с восстановлением потерянной функции передней брюшной стенки. Однако данный вид операции возможен в случаях, когда грыжевые ворота не превышают размер по ширине 10 см (W2) и когда сохранены прямые мышцы живота. При наличии грыжевых ворот шире 10 см (W3, W4), гипотрофии и рубцовых изменениях мышц передней брюшной стенки возможна только операция, направленная на коррекцию передней брюшной стенки с закрытием дефекта остатками грыжевого мешка с надапоневротическим расположением протеза. При больших дефектах превышающих размер по ширине 15 см операцией выбора считаем закрытие грыжевого дефекта вшиванием в его края протеза.

Имплантация синтетических материалов во время протезной герниопластики



сопровождается значительным количеством раневых осложнений, обусловленных как самой техникой операции, так и реакцией окружающих тканей на инородное тело (протез). О чем свидетельствует высокий процент образования сером 131 (40,9%). В структуре раневых осложнений наиболее частыми являются именно серомы – 94 (29,3%), далее следует нагноение раны – 19 (5,9%) и инфильтрат – 18 (5,6%).

Сравнительная оценка общего числа в группах показала, что после реконструкции раневые осложнения развились у 33,7% тогда как при коррекции отмечено увеличение раневых осложнений до 49,6%.

Наш сравнительный анализ показал частоту развития сером между двумя методиками имплантации протеза, так при коррекции брюшной стенки частота сером составила 35,1%, а при реконструкции 24,5%, что ставит под сомнение теорию о резорбции серозного отделяемого остатками грыжевого мешка и большим сальником. Данный факт также подтверждает анализ возникших осложнений в зависимости от размера дефекта апоневроза в поперечнике. Так при W2 раневые осложнения составили 33,7% так как данной группе пациентов выполнена реконструкция, то при W3 и W4 выполнена коррекция и доля раневых осложнений составила 49,6%.

Еще одним фактором, влияющим на частоту возникновения ближайших раневых осложнений, является ожирение. Если число осложнений при I степени ожирения 22%, то уже у пациентов страдающих третьей степенью отмечено увеличение раневых осложнений почти в 2 раза и достигает 41,8%.

Наибольший процент осложнений 74,5% отмечен у пациентов с рецидивными гигантскими вентральными грыжами. Из них серомы возникли 58 (54,7%) на втором месте нагноения 12 (11,3%) и инфильтрат раны 9 (8,5%).

**Выводы.** Таким образом, необходимость широкой мобилизации тканей и как следствие пересечения лимфатических капилляров при имплантации протеза в позиции onlay, а также отсутствие достаточной резорбционной функции грыжевого мешка в позиции inlay определяет высокий показатель образования клинически значимых сером, частота которых достигает 26,3% (у 46 из 175 пациентов с пластикой onlay) и 33,1% (у 48 из 145 с пластикой inlay), в свою очередь показатель частоты инфильтратов (4,0% против 7,6%) и нагноения раны (5,1% против 6,9%) также достоверно не отличался, тогда как в целом общая частота ближайших осложнений оказалась существенно выше в группе inlay-пластики – 35,4% против 47,6% ( $\chi^2=4,848$ ; Df=1;  $p=0,028$ ). На этом фоне наиболее значимым предиктором риска развития ближайших осложнений является фактор повторного вмешательства при рецидиве грыжи, что обусловлено наличием «дремлющей инфекции» скрытой в оставшихся лигатурных гранулемах или рубцово-измененных тканях. Так, общая частота ближайших осложнений в группе первичной герниопластики составила 17,6% (у 9 из 51 пациента) при обширных грыжах и 28,6% (у 28 из 98 пациентов) при гигантских грыжах, тогда как после вмешательств при рецидивных грыжах она составила – 38,5% (у 25 из 65 пациентов;  $\chi^2=5,976$ ; Df=1;  $p=0,015$ ) и 65,1% (у 69 из 106 пациентов;  $\chi^2=27,236$ ; Df=1;  $p<0,001$ ) соответственно, в целом после пластики всех первичных грыж частота осложнений составила – 24,8% (у 37 из 149 пациентов) и после операций по поводу рецидивов – 55,0% (у 94 из 171 пациента;  $\chi^2=29,912$ ; Df=1;  $p<0,001$ ).

ГЕОЛОГИЯ-МИНЕРОЛОГИЯ СОҲАСИДАГИ ИННОВАЦИЯЛАР  
ЙЎЛИДАГИ ТАДҚИҚОТЛАРDEVELOPMENT OF A METHOD TO PREVENT THE ABSORPTION OF FLUSHING  
FLUID WHEN DRILLING GEOTECHNOLOGICAL WELLS

Djuraev R.U., Normaev K.H.  
Navoi State Mining and Technology  
University, Navoi, Uzbekistan

**Abstract:** Complications when drilling wells in the form of absorption of drilling fluid are one of the most pressing, economically costly and difficult-to-solve problems in the mining and geological industry. Today, various methods are known to prevent and eliminate high-intensity absorption, however, they are all very labor-intensive and do not always give a positive result.

**Key words:** absorption, well, drilling fluid, bottom hole cleaning, fillers, flexible container, casing, gas-liquid mixtures, liquidation, warnings, cavities, crack.

One of the most common complications that arise during the drilling of deep and ultra-deep wells is excessive absorption of drilling fluid. The costs of eliminating this kind of complications are quite high, and in particularly problematic areas they exceed 33% of material costs and 25% of time costs [1].

In the process of drilling carbonate rock layers that are naturally fractured, forming an extensive network of vertical and inclined cracks of significant volume, complete (catastrophic) absorption of the drilling fluid occurs.

Figure 1 shows the manifestation of the catastrophic loss of drilling fluid due to the presence of a natural cavern.

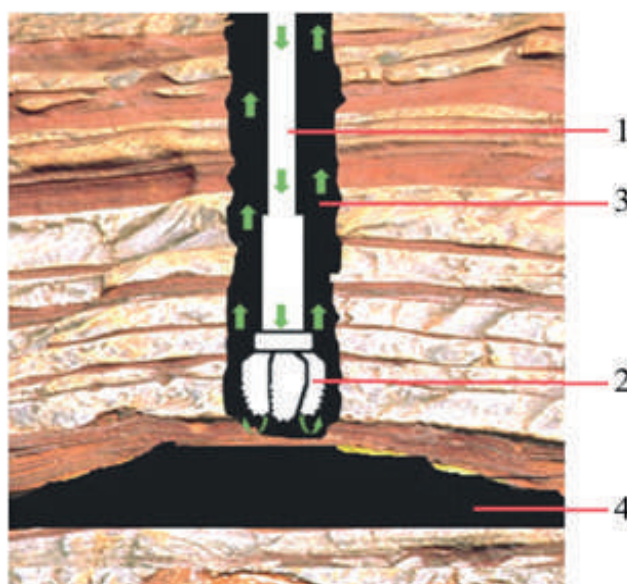

Figure 1. – Manifestation of catastrophic absorption of flushing liquid. 1 – drill pipe; 2 – rock cutting tool; 3 – circulation of drilling fluid; 4 – cavern.

Drill cuttings from the bottom, formed as a result of drilling without the release of drilling fluid, together with the drilling fluid, go into cracks or absorption channels. The intensity of fluid loss is due to a decrease in hydrostatic and hydrodynamic pressure caused by a decrease in the density of the drilling and grouting mud.

Reducing the density of the drilling fluid should be treated with extreme caution, especially if there are pressure formations and unstable rocks in the open hole.



In order to reduce the intensity of complete loss zones during their elimination, the filler alluvium method is used, which consists of the following: pore channels and cracks are plugged using materials of different types and fractional compositions, delivered to the loss zone with drilling fluids, inverse emulsions, etc. Based on the size of cracks and cavities, proportional sizes of fillers are selected, which can be sawdust, granulated plastics, cellophane or wood shavings, nut shells, rubber crumbs, cord fiber, sawdust, sand, crushed stone, crushed straw, lumps of clay, mica, sunflower husks “pea leather”, thermoset waste and other materials [2].

Plugging materials are characterized by the shape, rigidity, and density of the particles, as well as their optimal size distribution [3].

An increase in the plugging ability of drilling and grouting fluids is achieved by adding fillers to them, which leads to a reduction in the consumption of base materials for their preparation and saving time on insulation work.

The duration of the reclamation process can vary from several hours when pumping individual tampons to several days with continuous pumping of the solution and constant injection of filler.

Tampons such as “soft” plugs are widely used when the washing liquid is completely (catastrophically) absorbed. Tampons of this type are a dough-like mass of various fillers mixed with clay or cement mortar. The concentrated mass under pressure is introduced into the absorption zone as part of the drilling fluid. The mass of filler in the tampon is 150 kg per 1 m<sup>3</sup> of drilling fluid. The volume of the tampon depends on the thickness of the absorption layer and varies from 5 to 50 m<sup>3</sup>. Absorption channels are isolated using thickening or hardening cement mixtures prepared on the surface and pumped through the wellbore or drill pipes.

In conditions of a high risk of well wall collapse, drilling methods with simultaneous casing of the well are used, which are quite expensive and technologically complex. In order to reduce material and time costs, the authors propose a drilling device for drilling with simultaneous casing of well walls, shown in Figure 1.

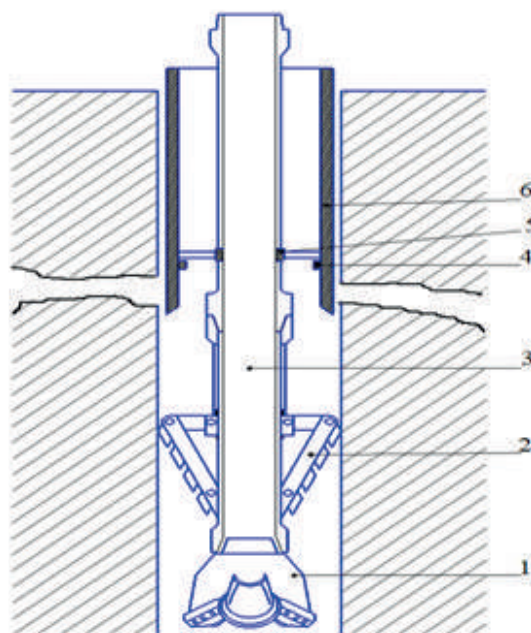

**Figure 1. – Design of a drill rig for drilling with simultaneous casing of well walls.  
1 – bits; 2 – expander; 3 – adapter; 4 – restrictive ring; 5 – bearing; 6 – casing pipe.**

The device of the drilling rig for drilling with the simultaneous casing of the walls of the well operates as follows: when absorption of the drilling fluid occurs during the drilling process, the drill string is completely raised to the surface and the proposed device is lowered into the well. In this case, the bit has a smaller diameter than the casing pipe, the expander installed above the bit, due to the axial load on it, expands by 4-5 mm more than the outer diameter of the casing pipe, and the casing pipe is gradually increased.

Upon completion of the drilling process, the drill string rises, while the reamer narrows and rises together with the bit, leaving the casing in the well.





**LIST OF USED SOURCES**

1. Djuraev R.U., Merkulov M. V., Kosyanov V. A., Limitovskiy A. M. Повышение эффективности породоразрушающего инструмента при бурении скважин с продувкой воздухом на основе использования вихревой трубы // Konchilik jurnali. – “Ruda va metallar” nash. – Moskva, 2020. – №12. –71-74 b.
2. Juraev R.U., Xatamova D.N., Pardayeva Sh.S. Increasing the operating efficiency of mining compressor installations on the basis of improving the cooling, lubrication and air suction system// III International Conference on Geotechnology, Mining and Rational Use of Natural Resources (GEOTECH-2023). –Vol. 417, –2023. 1-12 –pp.
3. Juraev R.U., Xatamova D.N., Normaev K. Improving the operational efficiency of drilling rock-breaking tools// International Scientific Siberian Transport Forum - TransSiberia 2023. –Vol. 402, 2023. 1-6 pp.



МУНДАРИЖА \ СОДЕРЖАНИЕ \ CONTENT

**ФАЛСАФА ФАНЛАРИНИ РИВОЖЛАНТИРИШ ЙЎЛИДАГИ  
ТАДҚИҚОТЛАР**

**Taniqulov Jonibek Ashirkulovich**  
YANGI KONSTITUTSIYA-TARAQQIYOT QOMUSI.....5

**АДАБИЁТ ФАНЛАРИНИ РИВОЖЛАНТИРИШ ЙЎЛИДАГИ  
ТАДҚИҚОТЛАР**

**Qodirova Kamola Faxritdin qizi**  
O'ZBEKISTON RESPUBLIKASI DEMOGRAFIYASI MUSTAQILLIK YILLARIDA.....7

**ФИЛОЛОГИЯ ФАНЛАРИНИ РИВОЖЛАНТИРИШ ЙЎЛИДАГИ  
ТАДҚИҚОТЛАР**

**Sharipova Sabinabonu Bakhtiyorovna**  
TEACHING METHODS OF LEXIS OF A FOREIGN LANGUAGE .....10

**Baxodirjonova Xilolaxon Shuhratbek qizi**  
LEXICAL FEATURES OF ABBREVIATIONS IN MODERN ENGLISH .....12

**Xalilova Nilufarxon Bahromovna**  
“IBRATUL-XAVOQIN” ASARIDAGI ANTROPONIMIK BIRLIKLARNING LISONIY  
TADQIQI XUSUSIDA .....14

**Elbek Ro‘ziyev**  
G‘ARB VA SHARQ SIYOSIY NOTIQLIK TARIXIGA BIR QARASH.....16

**Xoliqberdiyeva Gulsanam Abdumutal qizi, Iplina Antonina Aleksandrovna**  
XOJA NASREDDINNING LATIFALARINING XUSUSIYATLARINI.....18

**Ismatova Nilufar**  
“QISSASI RABG‘UZIY” ASARIDA QO‘LLANILGAN FRAZEOLOGIK BIRLIKLAR  
TAHLILI .....21

**Shoyimkulova Makhzuna Shavkatovna**  
INTEGRATING ACCESSIBLE MULTIMEDIA TECHNOLOGY IN ENHANCING LISTENING  
SKILLS .....23

**Shoyimkulova Makhzuna Shavkatovna**  
WIDE RANGES OF EFFECTIVE MULTIMEDIA FACILITIES IN LISTENING.....25

**ИҚТИСОД ФАНЛАРИНИ РИВОЖЛАНТИРИШ ЙЎЛИДАГИ  
ТАДҚИҚОТЛАР**

**Adilov Baxtiyor Alisherovich**  
MAHALLIY BUDJET DAROMADLARI BARQARORLIGINI TA‘MINLASH HUDUDLARDA  
INFRASTRUKTURANI RIVOJLANTIRISHNING ASOSIY OMILI .....27

**Каландаров Абдулла Бахтиёрович, Жуманов Сирожиддин Бозорбой угли,  
Шодиев Зариф Шариф угли**  
ТЕКУЩЕЕ СОСТОЯНИЕ ПРОБЛЕМНЫХ КРЕДИТОВ .....30

**Utepbergenov Asamatdiyn Abdraxmanovich**  
ECONOMIC EFFICIENCY OF DEMAND FOR AGRICULTURAL PRODUCTS.....32

**Utepbergenov Asamatdiyn Abdraxmanovich, Aydaniyazova Baxtigul Abilkasimovna**  
MINTAQADA AHOLINI OZIQ-OVQAT BILAN TAMINLASHNING ASOSIY MUAMOLARI 34

**Ғофуров Умиджон Боходир ўгли**  
ХУФИЁНА ИҚТИСОДИЁТ ЖАРАЁНИДА ДАВЛАТ МОЛИЯВИЙ НАЗОРАТИНИ  
АХАМИЯТИ .....36

**Қурбонов Мухиддин Абдуллаевич**  
ҚУШИЛГАН ҚИЙМАТ СОЛИҒИНИ БЮДЖЕТДАН ҚАЙТАРИШНИ ЯНГИ ТАРТИБИ ....43



<b>Қурбонов Муҳиддин Абдуллаевич</b> ИЖТИМОЙИ ҲИМОЯ ЯГОНА РЕЕСТРИ, ҚЎШИЛГАН ҚИЙМАТ СОЛИҒИНИ БЮДЖЕТДАН ҚАЙТАРИШНИ .....	46
--	----

**ПЕДАГОГИКА ФАНЛАРИНИ РИВОЖЛАНТИРИШ ЙЎЛИДАГИ  
ТАДҚИҚОТЛАР**

<b>Асатова Зулфия Дилмурод кизи</b> ПЕДАГОГИК МАҲОРАТИ ВА КОМПЕТЕНЦИЯВИЙ ХУСУСИЯТЛАРИ .....	48
<b>Shakhida Yusupova</b> INGLIZ TILI DARSLARIDA TALABALARDA TEXNIK TAFAKKURINI RIVOJLANTIRISHDA «SINKVEYN» STRATEGIYASIDAN FOYDALANISH .....	50
<b>Xoliqulova Dilafruz Turdikulovna</b> INGLIZ TILINI O‘QITISHDA MNEMONIKA USULLARIDAN FOYDALANISHNING METODIK JIHATLARI .....	52
<b>Рузиева Ширин Азимовна</b> КУЛЬТУРА РЕЧИ УЧИТЕЛЯ .....	54
<b>Элмуродова Наиля Равильевна</b> ТРАДИЦИЯ «УЧИТЕЛЬ-УЧЕНИК» В СОВРЕМЕННОМ ОБРАЗОВАНИИ .....	56
<b>Tashxodjayeva Shaxnoza Utkurovna, Dilnoza Ismoilova Pyosjonovna</b> BIOLOGIYA FANI O‘QITUVCHILARINING OCHIQ AXBOROT TA’LIM MUHITLARIDAN FOYDALANISH METODIKASINI TAKOMILLASHTIRISH.....	58

**ТЕХНИКА ВА ТЕХНОЛОГИЯ СОҲАСИДАГИ ИННОВАЦИЙЛАР  
ЙЎЛИДАГИ ТАДҚИҚОТЛАР**

<b>Палуанов Данияр Танирбергенович, Таженев Бахтияр Маратович</b> ЎЗБЕКИСТОН РЕСПУБЛИКАСИ ҲУДУДИДА ПАСТ НАПОРЛИ ГИДРОТЕХНИКА ИНШООТЛАРИДАН ФОЙДАЛАНИШ .....	61
---	----

**БИОМЕДИЦИНА ФАНЛАРИНИ РИВОЖЛАНТИРИШ ЙЎЛИДАГИ  
ТАДҚИҚОТЛАР**

<b>Ниязова Гулжамила Толыбаевна, Васильева Людмила Сергеевна,</b> <b>Джанибекова Арзыгул Джумабаевна</b> ҚОРАҚАЛПОҒИСТОН РЕСПУБЛИКАСИДА ОИВ ИНФЕКЦИЯСИ БЎЙИЧА ЭПИДЕМИОЛОГИК ВАЗИЯТ .....	64
<b>Хошимов Бобур Лукмонович</b> МЕТАБОЛИК СИНДРОМДА КАЛАМУШЛАР МАГИСТРАЛ ҚОН ТОМИРЛАРИДА ЮЗАГА КЕЛАДИГАН ГИСТОКИМЁВИЙ ЎЗГАРИШЛАР .....	66
<b>Sodiqov Naim Ochilovich</b> INFRATOVUSHNING ODAM ORGANIZMIGA TA’SIRI VA INFRATOVUSHNING TIBBIYOTDA QO‘LLANILISHI .....	68
<b>Халимова Ўзоза Мирзохидовна</b> ТУХУМДОН ПОЛИКИСТОЗ СИНДРОМИ РИВОЖЛАНИШИДА ҚОН ЗАРДОБИДА ЛИПИД КЎРСАТКИЧЛАРИНИ ЎЗГАРИШИ .....	70
<b>Сабилов Э.Э., Боймуратов Ш.А</b> СОВРЕМЕННЫЕ АСПЕКТЫ ЗАБОЛЕВАНИЙ ПАРОДОНТА У ДЕТЕЙ .....	72
<b>Султанов М.М., Алланиязова Г.К., Ибрагимова З.К.</b> ҚОРАҚАЛПОҒИСТОН РЕСПУБЛИКАСИДА ОИВ ИНФЕКЦИЯСИ ҲОМИЛАДОР АЁЛЛАР ОРАСИДА ТАРҚАЛИШИНИНГ ЭПИДЕМИОЛОГИК ХУСУСИЯТЛАРИ .....	74
<b>Н.А. Ходжаева, Р.Н. Тахирова</b> КЛИНИКО – ЭХОГРАФИЧЕСКАЯ ХАРАКТЕРИСТИКА МАЛОЙ АНОМАЛИЙ ЖЕЛЧЕВЫВОДЯЩИХ ПУТЕЙ С ДИСПЛАЗИЕЙ СОЕДИНИТЕЛЬНОЙ ТКАНИ У ДЕТЕЙ.....	76



<b>Ортиқбоева Ш.О</b> ДИФФЕРЕНЦИАЛЬНАЯ ДИАГНОСТИКА ГЕНЕЗА ТАХИКАРДИЙ С ШИРОКИМИ КОМПЛЕКСАМИ QRS ПОСРЕДСТВОМ ЧРЕСПИЩЕВОДНОЙ ЭКГ. ....	77
<b>Ortiqboeva Sh.O</b> FUNCTIONAL CONDITION OF KIDNEYS IN PATIENTS WITH ISCHEMIC HEART DISEASE IN THE BACKGROUND DIABETES TYPE II .....	79
<b>Ходжаева Н.А., Тахирова Р.Н.</b> МЕДИКО-СОЦИАЛЬНЫЕ ФАКТОРЫ ПАТОЛОГИИ БИЛИАРНОГО ТРАКТА С ДИСПЛАЗИИ СОЕДИНИТЕЛЬНОЙ ТКАНИ У ДЕТЕЙ.....	81
<b>Хужабаев С.Т., Шакулов А.М., Гофурова Ф.Ф.</b> АНАЛИЗ РЕЗУЛЬТАТОВ РАЗЛИЧНЫХ СПОСОБОВ ЗАКРЫТИЯ ГРЫЖЕВЫХ ВОРОТ И МЕТОДОВ УСТАНОВКИ ПРОТЕЗА ПРИ ПОСЛЕОПЕРАЦИОННЫХ ВЕНТРАЛЬНЫХ ГРЫЖАХ .....	83
<b>Хужабаев Сафарбой Тухтабоевич, Шакулов Азизбек Муродуллоевич, Азаматов Фирдавс Анварович</b> СРАВНИТЕЛЬНАЯ ОЦЕНКА РАНЕВЫХ ОСЛОЖНЕНИЙ АЛЛОГЕРНИОПЛАСТИКИ.....	85

**ГЕОЛОГИЯ-МИНЕРОЛОГИЯ СОҲАСИДАГИ ИННОВАЦИЯЛАР  
ЙЎЛИДАГИ ТАДҚИҚОТЛАР**

<b>Djuraev R.U., Normaev K.H.</b> DEVELOPMENT OF A METHOD TO PREVENT THE ABSORPTION OF FLUSHING FLUID WHEN DRILLING GEOTECHNOLOGICAL WELLS.....	87
---	----

**TADQIQOT.UZ**  
**ТОМОНИДАН ТАШКИЛ ЭТИЛГАН**

**”ЯНГИ ЎЗБЕКИСТОН: ИЛМИЙ ТАДҚИҚОТЛАР” МАВЗУСИДАГИ РЕСПУБЛИКА**  
**62-КУП ТАРМОҚЛИ**  
**ИЛМИЙ МАСОФАВИЙ ОНЛАЙН КОНФЕРЕНЦИЯ МАТЕРИАЛЛАРИ**

**(1-қисм)**

**Маъсул муҳаррир:** Файзиев Шохруд Фармонович  
**Мусахҳиҳ:** Файзиев Фаррух Фармонович  
**Саҳифаловчи:** Хуршид Мирзахмедов

Эълон қилиш муддати: 31.03.2024