



Tadjqiqot.uz

O'ZBEKISTON RESPUBLIKASI VA XORVIJ OLIY TALIM MUASSASALARI
PROFESSOR-O'QITUVCHILARI, YOSH OLIMLAR, DOKTORANTLAR,
MAGISTRANTLAR VA IJTIDORLI TALABALAR

DAVRIYLIGI: 2018-2024

RESPUBLIKA KO'P TARMQOLI

ILMIY KONFERENSIYA

YANGI O'ZBEKISTON: 2024

CONFERENCES.UZ

ILMIY TADQIQOTLAR

| ANJUMAN | КОНФЕРЕНЦИЯ | CONFERENCES |

MATERIALLAR TO'PLAMI

DEKABR

№71

QORAQALPOG'ISTON



CONFERENCES.UZ

**ЯНГИ ЎЗБЕКИСТОН:
ИЛМИЙ ТАДҚИҚОТЛАР
2-ҚИСМ**

**НОВЫЙ УЗБЕКИСТАН:
НАУЧНЫЙ ИССЛЕДОВАНИИФ
ЧАСТЬ-2**

**NEW UZBEKISTAN:
SCIENTIFIC RESEARCH
PART-2**

ТОШКЕНТ-2024



УЎК 323(575.1)(063)

КБК 66.3(5Ў)я43

Й-18

DOI 10.5281/zenodo.11390854

«ЯНГИ ЎЗБЕКИСТОН: Илмий тадқиқотлар» [Тошкент; 2024]

«Янги Ўзбекистон: Илмий тадқиқотлар» мавзусидаги республика 71-кўп тармоқли илмий масофавий онлайн конференция материаллари тўплами, 31 декабр 2024 йил. – Тошкент: «Tadqiqot», 2024. – 145 бет.

Ушбу Республика-илмий онлайн даврий анжуманлар «Харакатлар стратегиясидан – Тараққиёт стратегиясига сари» тамойилига асосан ишлаб чиқилган етти устувор йўналишдан иборат 2022 – 2026 йилларга мўлжалланган Янги Ўзбекистоннинг тараққиёт стратегияси мувофиқ: – илмий изланиш ютуқларини амалиётга жорий этиш йўли билан фан соҳаларини ривожлантиришга бағишланган.

Ушбу Республика илмий анжуманлари таълим соҳасида меҳнат қилиб келаётган профессор - ўқитувчи ва талаба-ўқувчилар томонидан тайёрланган илмий тезислар киритилган бўлиб, унда таълим тизимида илғор замонавий ютуқлар, натижалар, муаммолар, ечимини кутаётган вазибалар ва илм-фан тараққиётининг истиқболдаги режалари тахтил қилинган конференцияси.

Маъсул муҳаррир: Файзиев Шохруд Фармонович, ю.ф.д., доцент.

1. Ҳуқуқий тадқиқотлар йўналиши -

Профессор в.б., ю.ф.н. Юсувалиева Раҳима (Жаҳон иқтисодиёти ва дипломатия университети)

2. Фалсафа ва ҳаёт соҳасидаги қарашлар -

Доцент Норматова Дилдора Эсоналиевна (Фарғона давлат университети)

3. Тарих саҳифаларидаги изланишлар -

Исмаилов Хусанбой Маҳаммадқосим ўғли (Ўзбекистон Республикаси Вазирлар Маҳкамаси ҳузуридаги Таълим сифатини назорат қилиш давлат инспекцияси)

4. Социология ва политологиянинг жамиятимизда тугган ўрни -

Доцент Уринбоев Хошимжон Бунатович (Наманган муҳандислик-қурилиш институти)

5. Давлат бошқаруви -

Доцент Шакирова Шохида Юсуповна (Жаҳон иқтисодиёти ва дипломатия университети "Беш муҳим ташаббус" маркази раҳбари)

6. Журналистика -

Тошбоева Барноҳон Одилжоновна (Андижон давлат университети)

7. Филология фанларини ривожлантириш йўлидаги тадқиқотлар –

Самигова Умида Хамидуллаевна ("Kinder land of Asia" НТМ ўқув ва тарбия ишлари бўйича директор ўринбосари)

8. Адабиёт -

PhD Абдумажидова Дилдора Раҳматуллаевна (Тошкент Молия институти)

9. Иқтисодиётда инновацияларнинг тугган ўрни -

Phd Воҳидова Меҳри Хасанова (Тошкент давлат шарқшунослик институти)

10. Педагогика ва психология соҳаларидаги инновациялар -

Турсунназарова Эльвира Таҳировна (Ўзбекистон давлат жаҳон тиллари университети, таржимонлик факультети, инглиз тили амалий таржимаси кафедраси в.б. доценти, PhD)

11. Жисмоний тарбия ва спорт -

Усмонова Дилфузахон Иброҳимовна (Жисмоний тарбия ва спорт университети)

12. Маданият ва санъат соҳаларини ривожланиши -

Тоштемиров Отабек Абидович (Фарғона политехника институти)

13. Архитектура ва дизайн йўналиши ривожланиши -

Бобохонов Олтибой Раҳмонович (Сурхандарё вилояти техника филиали)



14.Тасвирий санъат ва дизайн-

Доцент Чариев Турсун Хуваевич (Ўзбекистон давлат консерваторияси)

15.Муסיқа ва хаёт-

Доцент Чариев Турсун Хуваевич (Ўзбекистон давлат консерваторияси)

16.Техника ва технология соҳасидаги инновациялар -

Доцент Нормирзаев Абдукаюм Рахимбердиевич (Наманган муҳандислик-қурилиш институти)

17.Физика-математика фанлари ютуқлари -

Доцент Соҳадалиев Абдурашид Мамадалиевич (Наманган муҳандислик-технология институти)

18.Биомедицина ва амалиёт соҳасидаги илмий изланишлар -

Зупарова Зулфия Ахрор кизи, Тошкент тиббиёт академияси фармакология кафедраси доценти, DSc (фармацевтика фанлари доктори)

19.Фармацевтика -

Жалилов Фазлиддин Содикович, фарм.ф.н., доцент, Тошкент фармацевтика институти, Дори воситаларини стандартлаштириш ва сифат менежменти кафедраси мудири

20.Ветеринария -

Жалилов Фазлиддин Содикович, фарм.ф.н., доцент, Тошкент фармацевтика институти, Дори воситаларини стандартлаштириш ва сифат менежменти кафедраси мудири

21.Кимё фанлари ютуқлари -

Рахмонова Доно Қаххоровна (Навоий вилояти табиий фанлар методисти)

22.Биология ва экология соҳасидаги инновациялар -

Ўйлошев Лазиз Толибович (Бухоро давлат университети)

23.Агропроцессинг ривожланиш йўналишлари -

Доцент Сувонов Боймурод Ўралович (Тошкент ирригация ва қишлоқ хўжалигини механизациялаш муҳандислари институти)

24.Геология-минерология соҳасидаги инновациялар -

Phd доцент Қаххоров Ўктам Абдурахимович (Тошкент ирригация ва қишлоқ хўжалигини механизациялаш муҳандислари институти)

25.География-

Ўйлошев Лазиз Толибович (Бухоро давлат университети)

Тўпламга киритилган тезислардаги маълумотларнинг ҳаққонийлиги ва иқтибосларнинг тўғрилигига муаллифлар масъулдир.

© Муаллифлар жамоаси

© Tadqiqot.uz

Page Maker\Верстка\Саҳифаловчи: Хуршид Мирзахмедов

Контакт редакций журналлов. www.tadqiqot.uz
ООО Tadqiqot город Ташкент,
улица Амира Темура пр.1, дом-2.
Web: <http://www.tadqiqot.uz/>; E-mail: info@tadqiqot.uz
Тел: (+998-94) 404-0000

Editorial staff of the journals of www.tadqiqot.uz
Tadqiqot LLC The city of Tashkent,
Amir Temur Street pr.1, House 2.
Web: <http://www.tadqiqot.uz/>; E-mail: info@tadqiqot.uz
Phone: (+998-94) 404-0000



ҲУҚУҚ ФАНЛАРИНИ РИВОЖЛАНТИРИШ ЙЎЛИДАГИ ТАДҚИҚОТЛАР

КОРРУПЦИЯНИ ОЛДИНИ ОЛИШ ЙЎНАЛИШЛАРИ ВА УСУЛЛАРИ ТАҲЛИЛИ (Ўзбекистон ҳамда жаҳон нигоҳида)

Юлдашев Фазлидин Эшқувватович
Иштихон туманлараро иқтисодий суди раиси

Аннотация: Мақолада асосий эътибор коррупцияга қарши курашиш ҳамда унинг профилактикаси масалаларига қаратилган бўлиб, ушбу турдаги жиноятларни профилактикаси, усуллари ва механизмлари назарий хулосалар, хорижий давлатлар тажрибалари асосида ёритиб берилган.

Калит сўзлар: коррупция, профилактика, коррупцияга қарши курашиш, устувор йўналишлар, қонун.

Мамлакатда коррупциянинг олдини олиш шахс, жамият ва давлат хавфсизлигини таъминлашга хизмат қилади. Коррупция билан боғлиқ жиноятлар профилактикаси бу коррупцион ҳаракатларни аниқлаш ва камайтириш, уларнинг содир этилиш шарт-шароитларини ҳамда сабабларини бартараф этишга қаратилган чора-тадбирлар йиғиндиси.

Transparency International Corruption Perceptions Index (CPI) 2014 йил эълон қилган маълумотда Ўзбекистон коррупциялашган давлатлар рўйхатида 185 та мамлакатдан 166-ўринни эгаллаган. Минтақада эса Туркменистондан кейин, иккинчи ўринда эътироф этилган. Орадан икки йил ўтиб, давлат коррупция рейтингиди 10 поғона юқорилади, аммо 2017 йилда Ўзбекистон 157-ўринда, 2018 йилда 158-ўринда эътироф этилди. Шунга қарамасдан алоҳида таъкидлаш жоизки, юртбошимизнинг фаол ташаббуслари туфайли мамлакатда барча соҳаларда олиб борилаётган ислохотлар натижасида 2019 йил хулосаларига кўра Ўзбекистон 153-ўринга кўтарилишга эришган бўлса-да, бу иллат ҳали барҳам топмаган. Зеро, мамлакатнинг янгиланган сиёсати инсон кадр-қимматини олий даражага кўтариш, жамиятда адолат ва қонун устуворлигини сўзсиз таъминлаш каби юксак ғояларга таянилган ҳолда олиб борилаётган бўлса-да, афсуски, бу йўлдаги ислохотлар натижадорлигига салбий таъсир кўрсатаётган, тараққиётга тўсиқ бўлаётган бир қатор омиллар, иллатлар сақланиб қолмоқда.

Бугунги кунда Янги Ўзбекистонда ижтимоий-иқтисодий ислохотларнинг бошиданок бутун давлат ҳокимияти тизимида, унинг алоҳида бўғинларида коррупцияга қарши курашиш алоҳида устувор вазифа эканлиги эълон қилинди. Ҳатто, Юртбошимиз Ш.Мирзиёев Ўзбекистон Республикаси Президенти лавозимига киришиш тантанали маросимга бағишланган Олий Мажлис палаталарининг қўшма мажлисидаги маърузасида “Жамиятимизда коррупция, турли жиноятларни содир этиш ва бошқа ҳуқуқбузарлик ҳолатларига қарши курашиш, уларга йўл қўймаслик, жиноятга жазо албатта муқаррар экани тўғрисидаги қонун талабларини амалда таъминлаш бўйича қатъий чоралар ўришимиз зарур” лигини таъкидлаган эди.

2017–2021 йилларда Ўзбекистон Республикасини ривожлантиришнинг бешта устувор йўналиши бўйича Ҳаракатлар стратегияси ўзининг туб моҳияти билан айнан коррупцияни таг-томири билан йўқ қилишга қаратилган тарихий ҳужжат бўлди. Унда барча соҳаларда коррупцияга барҳам бериш, унинг илдиз отишига шароит яратаётган сабабларни бартараф этишга қаратилган аниқ чора-тадбирлар баён қилинди.

2019 йилда Ўзбекистон Республикаси Президентининг “Ўзбекистон Республикасида коррупцияга қарши курашиш тизимини янада такомиллаштириш чора-тадбирлари тўғрисида”ги Фармони қабул қилинди. Мазкур Фармон билан 2019–2020 йилларда коррупцияга қарши курашиш бўйича иккинчи Давлат дастури тасдиқланди.

Коррупцияга қарши курашиш коррупция даражасини ва унинг ижтимоий хавфлилигини пасайтиришни кўзловчи, шунингдек унинг детерминантларини бартараф этиш ва йўқ қилишга қаратилган мураккаб тизимдан иборат фаолиятдир. Ушбу фаолият коррупцияни мутлақо йўқ қилиш имконига эга эмас. Бироқ, шунга қарамасдан, уни давлат, жамият ва фуқаролар ҳаётига



сезиларли таъсир кўрсатмайдиган ижтимоий мақбул даражага тушириш мумкин.

Махсус профилактика бу давлат бошқарув аппаратида коррупциянинг олдини олувчи чора-тадбирлар йиғиндиси, яъни давлат функцияларини бажарувчи органлар ва ушбу органларнинг ваколатлари бажарилишини таъминлаш функциясини бажарувчилар ходимлар ўртасидаги чора-тадбирлар йиғиндиси, бўлиб улар куйидагилар:

-*ижтимоий-иқтисодий хусусиятдаги*, яъни мансабдор шахсларнинг моддий фаровонлиги ва ижтимоий таъминланганлигини ошириш билан боғлиқ;

-*ташкिलий хусусиятдаги*, яъни давлат органлари ва мансабдор шахсларининг хизмат ўташ тартиби, ходимларни танлаш ва жойлаштириш, коррупцияга қарши курашиш фаолияти билан шуғулланувчи субъектлар фаолиятини ташкиллаштириш билан боғлиқ бўлган;

-*коррупцияга қарши курашиш тўғрисидаги халқаро ҳуқуқий ҳужжатларни ратификация қилиш билан боғлиқ хусусиятдаги*, яъни, амалдаги меъёрий-ҳуқуқий ҳужжатларга коррупцияга қарши курашишга йўналтирилган қонунлар ва бошқа норматив-ҳужжатларнинг мажбурий криминалогик экспертизасини жорий этишни назарда тутувчи қўшимча ва ўзгартишлар киритиш ва янгиларни қабул қилиш йўли билан такомиллаштириш.

Криминолог олима А.И.Долгова коррупцияга қарши курашни ташкиллаштиришнинг умумий босқичлари куйидагиларни ўз ичига олади дея таъкидлайди: а) коррупциянинг ривожланиб бориши ва унинг сабабларини доимий таҳлил қилиш; б) реал ҳолатдаги сиёсий, иқтисодий, ижтимоий шароитларга, жамиятнинг ҳуқуқий маданиятига, ҳуқуқ-тартибот тизимига асосланган тарзда коррупцияга қарши кураш стратегияларини ишлаб чиқиш; в) қонунчиликни такомиллаштириб бориш; г) мақсадли давлат дастурларини ишлаб чиқиш; д) давлат ҳокимияти органларининг фаолиятини мувофиқлаштириб бориш; е) ҳуқуқни муҳофаза қилувчи органларда коррупцияга қарши кураш билан шуғулланувчи мутахассис ходимларни тайёрлаш ва малакасини ошириб бориш; ж) фуқаролик жамияти институтлари, аҳоли, юридик шахсларнинг ёрдамидан фойдаланиш; з) мунтазам равишда амалга оширилган ишларнинг натижаларини баҳолаш ва ўзгартиришлар киритиб бориш.

Шунингдек, баъзи манбаларда коррупция билан боғлиқ жиноятларни профилактикасини такомиллаштиришда ушбу йўналишда ишлаб чиқилган ҳужжатлар ҳам ўз самарасини беради. Коррупцияга қарши курашиш сиёсатини амалга оширишда куйидаги ҳужжатларни қабул қилиш керак деб ҳисоблашади, яъни:

-бюджет маблағлари ва донорлик ёрдамида маблағларни тақсимлаш жараёнини режалаштириш ва ушбу соҳада устувор бўлган соҳаларни аниқлаштириш;

- ислоҳотларнинг аниқ ишлаб чиқилган йўл хариталарини тузиш;

- кенг жамоатчиликни жалб этиш ҳамда мазкур ислоҳотларнинг сиёсий устуворлиги, ютуқлари, муаммолари ва оқибатлари тўғрисида жамоатчиликнинг хабардорлигини оширишга қаратилган ҳужжатлар.

Истамбул Ҳаракатлар Режаси (ИХР) аъзо давлатларининг коррупцияга қарши кураш сиёсати ҳуқуқни муҳофаза қилиш чоралари ва унинг оқибатларига эмас, аксинча ҳуқуқий ва институционал ислоҳотларга қаратилганлигини кўришимиз мумкин.

Буюк Британиянинг коррупцияга қарши кураш стратегияси ўрганилганда, мамлакатда 2017-2022 йилларга мўлжалланган “Коррупцияга қарши кураш бўйича” янги стратегия асосида олиб борилаётганлигини айтишимиз мумкин. Ушбу стратегия 2017 йилнинг декабрида эълон қилинган бўлиб, унинг асоси сифати мамлакатда 2014 йилда Англия тарихида биринчи марта қабул қилинган “Коррупцияга қарши Ҳаракатлар режаси” хизмат қилган. Барча давлат органлари фаолиятини қамраб олган ва коррупцияга қарши самарали курашнинг узоқ муддатли мақсадини белгилайдиган ушбу стратегия коррупциянинг олдини олиш бўйича ҳуқуқнинг йўл харитаси ҳичобланган. Режада коррупцияга қарши курашда *олти устувор йўналиш белгиланган*: чегарлар ва портлар каби иқтисодиётнинг коррупция юқори хавфли тармоқларида тизим ичидаги коррупцияни камайтириш; Буюк Британиянинг халқаро молиявий марказ сифатида обрўсини мустаҳкамлаш; давлат ва хусусий секторда касбий этикага риоя қилиниши кенг тарғиб қилиш; давлат эҳтиёжлари учун товарлар, ишлар ва хизматларни сотиб олишда ва грантларни тақсимлашда коррупцияни камайтириш; дунё бўйлаб ишбилармонлик муҳитини яратиш; коррупцияга қарши курашда бошқа давлатлар билан ҳамкорлик қилиш. Ушбу олти устувор йўналишни амалга ошириш учун 20га яқин вазифалар белгилаб олинган.

Таҳлилчиларнинг фикрига кўра, коррупциянинг олдини олиш борасидаги давлат сиёсатининг яна бир усули бу мамлакатда доимий равишда коррупция даражасининг мониторингини олиб



бориш ва баҳолаш механизмининг мавжудлигидир. Ўтказилган таҳлиллар натижасида кўпгина ИХРга аъзо давлатларнинг коррупцияга қарши кураш режаларининг бажарилишини назорат қилишнинг аниқ тартиби ўрнатилганлигини кўришимиз мумкин. Баъзи мамлакатларда ушбу режаларнинг бажарилиши устидан парламент назорати ўрнатилган (Украина, Мўғлистон).

Жумладан, *Украинада*, коррупциянинг олдини олиш бўйича миллий Агентлик коррупцияга қарши ислохотларнинг таъсирини мунтазам равишда баҳолаш учун методология ишлаб чиққан бўлса, *Қозғистонда* коррупцияга қарши кураш сиёсати қандай амалга оширилаётганлигини баҳолаш учун Махсус мониторинг гуруҳи ташкил этилган. Ушбу гуруҳ аъзолари мамлакатнинг барча ҳудудларида бўлиб, давлат муассасалари, ташкилотларида кўрилган чора-тадбирлар таҳлилин олиб боришади ва уларга ўз тавсияларини бериб боришади. *Латвияда* коррупциянинг олдини олиш ва унга қарши курашиш Бюроси мамлакатда ушбу йўналишдаги стратегия доирасида ҳаракатларни мувофиқлаштириш учун жавобгар ҳисобланади ва Вазирлар Маҳкамасига оралиқ ва якуний ҳисоботларни тақдим этади. *Ўзбекистонда*, эса коррупцияга қарши курашиш бўйича фаолиятни амалга оширувчи ва унда иштирок этувчи органлар ҳамда ташкилотларнинг фаолиятини мувофиқлаштириш ва ҳамкорлигини таъминловчи орган сифатида республика Идоралараро комиссия фаолият юритмоқда.

Юқоридагиларни инобатга олиб Ўзбекистон Республикасининг “Коррупцияга қарши курашиш тўғрисида”ги Қонунининг 3-моддасига қуйидаги таърифни қўшиш мақсадга мувофиқ, яъни **“Коррупцияга қарши курашиш**—бу давлат бошқарув органлари ва жамоат ташкилотларининг *коррупциянинг олдини олиш* (коррупция билан боғлиқ ҳуқуқбузарликлар профилактикаси); *коррупцияга қарши жиноий-ҳуқуқий курашиш* (коррупция билан боғлиқ ҳуқуқбузарликларни аниқлаш, олдини олиш, фош этиш, тергов қилиш); *коррупция оқибатларини бартараф қилиш* билан боғлиқ ташкилий чора-тадбирларни ўз ичига камраб олган фаолияти”.

Ўзбекистон Республикасининг “Коррупцияга қарши курашиш тўғрисида”ги Қонунининг 3-бобини “Коррупцияга қарши курашиш чора-тадбирлар тизими” таҳририда баён этиш ҳамда тегишли равишда коррупцияга қарши курашиш чора-тадбирларни ўз ичига олган 16-27-моддаларини киритиш:

16-модда. Коррупцияга қарши курашиш чора-тадбирлар.

Коррупцияга қарши курашиш чора-тадбирлари қуйидагилардан иборат:

- 1) коррупцияга қарши мониторинг; 2) коррупция хавфларини таҳлил этиш; 3) коррупцияга қарши маданиятни шакллантириш (коррупцияга қарши муросасиз руҳни шакллантириш); 4) республика қонунчилигига мувофиқ юридик экспертиза ўтказилиши жараёнида коррупцияга мойил нормаларни аниқлаш; 5) коррупцияга қарши стандартларни шакллантириш ва уларга риоя этиш; 6) молиявий назорат; 7) манфаатлар тўқнашувини олдини олиш ва ҳал этиш; 8) тадбиркорлик соҳасида коррупциянинг олдини олиш чоралари;
- 9) коррупция билан боғлиқ ҳуқуқбузарликларни аниқлаш, тўхтатиш, очиш ва тергов қилиш;
- 10) коррупция билан боғлиқ ҳуқуқбузарликлар тўғрисида хабар қилиш; 11) коррупцияга қарши курашиш тўғрисида Миллий дастурни шакллантириш ва эълон қилиш.

Фойдаланилган адабиётлар рўйхати

1. Corruption Perceptions Index 2018: Statistically significant changes. 2018_CPI_Statistically Significant Changes
<http://www.youtube.com/c/Globalproartcom>
 2. Мирзиёев Ш.М. Миллий тарққиёт йўлимизни қатъият билан давом эттириб, янги босқичга кўтарамиз. – Тошкент: “Ўзбекистон” НМИУ, 2017. – 141 б.
 3. Быстрова А., Сильвестрос М. Феномен коррупции: некоторые исследовательские подходы. <http://www.gumer.info>
 4. Противодействие коррупции: как выстроить системный подход?. www.insor-russia.ru/ru/news
 5. http://www.consultant.ru/document/cons_doc_LAW_82959/
<http://miid.gov.kz/ru/pages/o-protivodeystvii-korrupcii>
- Максимов В.К. Понятие коррупции (криминологический аспект) и меры ее предупреждения в государственном аппарате. Автореферат диссертации на соискание ученой степени кандидата юридических наук Москва-2005, 32 стр.
- Криминология: Учебник для вузов/Под общ. Ред. д.ю.н., проф. А.И.Долговой. – 2-е изд.,



перераб. и доп. – М.: «НОРМА-ИНФРА», 2002. – С. 575.

Коррупцияга қарши кураш тармоғи Истамбул Ҳаракатлар Режаси (ИХР) доирасида Шарқий Европа ва Марказий Осиё давлатларининг 2016-2019 йилларда коррупцияга қарши кураш соҳасидаги ислохотлари Мониторинги www.oecd.org/corruption/asp.

Коррупцияга қарши кураш тармоғи Истамбул Ҳаракатлар Режаси (ИХР) доирасида Шарқий Европа ва Марказий Осиё давлатларининг 2016-2019 йилларда коррупцияга қарши кураш соҳасидаги ислохотлари Мониторинги www.oecd.org/corruption/asp.



ҲУҚУҚИЙ ТАЪЛИМДА-ДАВЛАТ, ҲУҚУҚ, АХЛОҚ ВА МАЪНАВИЯТНИНГ
ЎЗARO БОҒЛИҚЛИГИ ВА ТАРИХИЙ НАЗАРИЯСИНИ ЎРГАНИШНИНГ
ДОЛЗАРБЛИГИ

Nuraliyeva Parvina Bozorboyevna
Abdulla Qodiriy nomidagi ijod maktabi
huquq va tarbiya fani o'qituvchisi

Аннотация: Мазкур тезисда бой ҳуқуқий меросимизни таҳлил этишнинг ҳуқуқий асослари таҳлил этилган. Илмий тадқиқотлар соҳасидаги хориж тажрибаси, давлатимизнинг тарихий манбалари таҳлили асосида қиёсий ўрганиш ва шу аснода янги илмий таклифларга эга бўлиш мақоланинг мақсади ва вазифаларини белгилайди.

Калит сўзлар: давлат, ҳуқуқ, тарихий манбалар, мерос, илм, тараққиёт, тадқиқот, кадрлар ва ислоҳот

Маълумки, Ўзбекистон давлати ва ҳуқуқининг пойдевори–миллий давлатчилик таянчлари жуда қадимий ва мустақам бўлиб, у ўзининг тарихий –ҳуқуқий манбаларига бой. Қадимда Турон, Шарқ Уйғониш даврида Мовароуннаҳр, Темурийлар Ренессанси даврида давлат ва ҳуқуқ, ўзбек ҳокимликларида давлатчилик масалалари, суд институтлари, Туркистон ҳудудида равнақ топган давлатлар жаҳон маданиятини ривожлантиришда ёрқин из қолдирган. Мазкур даврларга хос давлат бошқарувида мавжуд бўлган ҳуқуқий муносабатлар, мусулмон ҳуқуқи, Ҳидоя, Темур тузуклари каби манбалар ўз тадқиқотчиларини кутмоқдаки, сўнгги ўн йиллар давомида бу йўналишдаги илмий тадқиқотларга эътибор қаратилмагани, мавзунинг долзарблигини кўрсатади.

Давлатчилигимиз тарихи кушонлар ва эфталитлар давридан бошлаб, Сомонийлар, Қорахонийлар, Хоразмшоҳлар, Темурийлар давлатлари ва шунингдек, ўзбек хонлиқларининг давлат бошқаруви тажрибаларини, халқимизнинг миллий, тарихий, ҳуқуқий, маънавий амалиёти, ҳамда ўз мустақил давлатига эга бўлиш каби асрий орзуистакларини ўзида ифода этган юз минглаб тарихий манбаларда мужассамлашган. Мамлакатимиз Президенти Ш.М.Мирзиёев ҳақли равишда таъкидлаб ўтганидек: “Бундай қўлзма фондлар Ўзбекистон Республикаси Фанлар академияси тизимида Абу Райҳон Беруний номидаги Шарқшунослик институти ва Алишер Навоий номидаги Давлат адабиёт музейида мавжуд. Истиқлол йиллари халқимизнинг бой қўлзма меросини сақлаш, бойитиш, ундан фойдаланиш, тарғиб қилиш, тадқиқ қилиш ва нашр этиш соҳасида кўплаб ишлар амалга оширилди. Жумладан, Абу Райҳон Беруний номидаги Шарқшунослик институтининг янги биноси қурилди. Институт фонди 28 мингга яқин жилдга жойлашган 70 мингдан ортиқ асар, рисола, баёзлардан иборат. Фонд йиллар давомида тўлдирилиб, бойитиб келинмоқда. Бу ерда 6 мингдан ортиқ турли қўлзма ҳужжат, мактублар ҳам сақланади.

Айниқса, ҳуқуқшуносларимиз учун ҳозир илмий тадқиқотлар учун давлат томонидан алоҳида эътибор қаратилган даврда жумладан, давлатимиз раҳбари Шавкат Мирзиёев томонидан 29-апрелдаги ПФ-5897 қабул қилинган яъни “Ўзбекистон Республикасида юридик таълим ва фанни тубдан такомиллаштириш бўйича қўшимча чора-тадбирлар тўғрисида”ги фармони миллий юридик таълим тизимини ҳамда юридик фанни янада ривожлантиришга қаратилган ўта муҳим ҳужжат бўлди.

Бу эса, Ўзбекистоннинг янги даврида умумжаҳон ва миллий давлатчилик тараққиёти қонуниятларини ўзида узвий уйғунлаштирган илмий тадқиқотлар олиб боришни талаб этади.

Иккинчидан, давлат бошқаруви соҳасида кенг амалга оширилаётган жамоатчилик назорати, Жамоатчилик Палатаси, халқ қабулхоналари, қонунийлик каби институтлар қўхна тарихга эга минтақамизнинг бой маданияти асрлар давомида илму-фан дарғалари бўлмиш аждодларимиз ижодида илгари сурилган ғоялар, сиёсий ва ҳуқуқий қарашларни илмий изланишлар орқали энг яхши жиҳатларидан тараққиёт учун қўллаш нафақат бизга, балки бутун башарият учун бебаҳо мерос бўлиб хизмат қилади.

Учинчидан, мамлакатимиз давлат ва уни бошқариш, қонунчилик ва ҳуқуқ, ҳуқуқий муносабатлар ва одил судлов масалаларини ўз ичига олган бой ҳуқуқий манбаларга эга бўлиб, жумладан (Бурхонуддин Марғиновичнинг “Ҳидоя”, Низомумулкнинг “Сиёсатнома”, Хожа Самандар Термизийнинг “Дастур ул-мулк” каби минглаб тарихий-сиёсий-ҳуқуқий таълимотлар



мавжуд) асарлари илмий изланишларни талаб этади.

Шу мақсадда фармонда қайд этилган давлат, ҳуқуқ ва сиёсий-ҳуқуқий фикр соҳасида фундаментал ва амалий тадқиқотларни амалга оширадиган Ўзбекистон Республикаси Фанлар академиясининг Давлат ва ҳуқуқ институтини ташкил этилиши бу тарихий воқеа бўлиб, таҳсинга сазовордир.

Тўртинчидан, бугунги кунда халқимиз миллий ўзлигини чуқур англаб, маънавий-ҳуқуқий кадриятларини қайта тиклашга муваффақ бўлиб, бугунги кунда ана шу кадриятлар билан адолатпарвар, ҳалол, виждонан пок юридик кадрларни тайёрлаш орқали коррупцияга мурасасиз янги юристлар мактабини шакллантириш даврини бошлаб юборди.

Бунда Ўрта Осиёлик фақиҳларимизнинг жаҳон ҳуқуқий маданияти тараққиётига қўшган ҳиссасини чуқур тадқиқ этиш давр талабидир. Чунки аждодларимизнинг бой ҳуқуқий тажрибалари ва илмий мероси ўзбек давлати тараққиётига мустаҳкам маънавий пойдевор бўлиб хизмат қилади.

Зеро, жорий йилдаги Ўзбекистон Республикаси Президенти Шавкат Мирзиёевнинг Олий Мажлисга Мурожаатномасида ҳам буюк мутафаккирларимизнинг Маҳмудхўжа Бехбудийнинг, Баҳоуддин Нақшбандийнинг юбилейларини нишонлаш ҳамда уларнинг ҳаёти ва илмий меросига алоҳида эътибор берилгани мавзунинг нечоғли долзарблигини белгилайди. Агар эътибор берсак, Маҳмудхўжа Бехбудийнинг сиёсий-ҳуқуқий қарашларида илгари сурилган фикрлар ҳамон ҳам аҳамиятини йўқотмаганини кўрамиз. Масалан, “Ёшларга мурожаат”, “Муҳтарам ёшларга мурожаат” мақолаларида маърифатнинг эрк йўлида асосий қурол бўла олишини таъкидлаган. Бехбудий айниқса, ёшларнинг мустақил фикрли, маънавияти юксак бўлишини орзу қилган. Шунинг учун мазкур мақолаларида ёшларга мурожаат қилиб, замонавий илм эгаллашга катта аҳамият бериш лозимлигини таъкидлаган. Шунингдек, Бехбудий ота-оналарга ҳам мурожаат қилиб, фарзандларнинг замонавий илмни эгаллаши ҳақида “лозим бўлганда мулкингизни сотсангиз-да ўғлингизни замонча ўқимоғига саъй қилингиз”,-дея маърифатга даъват этган. Дарҳақиқат, илм-маърифат қалбни поклайди, онгни равшанлаштиради. Жумладан, шундай ёзган: “Табий, мактаб муаллимсиз кўпаймас. Ҳозирда эса, Туркистонда муаллим оз бўлиб, муаллимларга эҳтиёжимиз шундадур. Чунки бу кунларда янги мактаб ҳаваскорини кундан-кун зиёдалашмоқдадирки, муаллимлар мавжуд бўлган тақдирда ҳар йили Туркистонда юзларча мактаб очмоқ мумкиндур”. Эътибор қаратсак, Бехбудий қаламга олган энг зарур муаммолардан бири мактаб ва илм-фан экан, бу масала ҳамма замонлар учун ҳам биринчи ва асосий бўлиб қолаверади. Демак, Бехбудий қолдирган маънавий мерос ҳамма замонлар учун ҳам бирдай хизмат қилаверади, фақат бу манбаларни ҳуқуқшунослар ҳам ўз илмий ишларида тадқиқот мавзуси даражасида ёритмоғи лозим.

Шунингдек, давлатчиликка оид асарлари ва ҳуқуқий назариялари билан, ислом ҳуқуқи соҳаларини ифода этган фикр илмининг ҳар томонлама ривож топишига улкан ҳисса қўшган мовароуннаҳрлик олимларнинг асарлари ўз илмий тадқиқотчиларини кутмоқда. Мамлакатимиз тарихий-ҳуқуқий меросида ҳуқуқ соҳаларида янги фан ва мактабларга асос солиш билан бирга, янги ҳуқуқий назариялар яратилганки, улар ҳам бугунги кунда илмий муомалага киришга мухтож.

Уларнинг ҳар бирини илмий ўрганиш ёш олимлар олдида турган давр талаби ва олимлик бурчидир.

Фойдаланилган адабиётлар рўйхати:

1. 2020 йил 29-апрельдаги ПФ-5087 “Ўзбекистон Республикасида юридик таълим ва фанни тубдан такомиллаштириш бўйича кўшимча чора-тадбирлар тўғрисида” ги фармони.
2. 2019 йил 8 октябрдаги Ўзбекистон Республикаси олий таълим тизимини 2030 йилгача ривожлантириш концепциясини тасдиқлаш тўғрисидаги Фармони Қонун ҳужжатлари маълумотлари миллий базаси, 09.10.2019 й., 06/19/5847/3887-сон.
3. Ўзбекистон Республикаси Президенти Шавкат Мирзиёевнинг Олий Мажлисга Мурожаатномаси 2020 йил.24-январь
4. Бурхонуддин Марғинович.Ҳидоя. Тошкент: 2000.
5. Бехбудий М. Танланган асарлар. Тошкент: Маънавият, 1999. Б-201



**ЯККА ТАРТИБДАГИ МЕҲНАТ НИЗОЛАРИ ЮЗАСИДАН ИШГА ТИКЛАШ
МАСАЛАСИДА СУДЛАРГА МУРОЖААТ ҚИЛИШ ҲУҚУҚИНИ ЭГА БЎЛГАН
ВАКОЛАТЛИ ОРГАНЛАР БЎЙИЧА ЮЗАГА КЕЛАЁТГАН МУАММОЛАР
ЮЗАСИДАН ТАКЛИФЛАР**

**Мирзаев Фарходжон Тахирович ва
Гаппарова Назолат Абдукахаровналар**
Фуқарорлик ишлари бўйича Избоскан
туманлараро судининг судьялари
Телефон: +99891 111-77-78
+99890 752-05-55

АННОТАЦИЯ: Ҳозирги кунда мамлакатимизда янги таҳрирдаги Ўзбекистон Республикасининг Меҳнат кодекси қабул қилинганлиги муносабати билан айрим ўзгартиришлар ва қўшимчалар киритилиб, ходимларнинг якка тартибдаги меҳнат низолари бўйича уларнинг манфаатини кўзлаб Касаба уюшмаси кўмитаси ва касаба уюшмалари судларга мурожаат қилиш ҳуқуқи борасидаги ваколатлари борасида амалиётда турли хил ёндошувлар, тушунмовчиликлар юзага келмоқда. Мазкур мақола мамлакатимизда янги таҳрирдаги Меҳнат кодекси 559-моддаси биринчи қисмининг 1-бандига ойдинлик киритади ва касаба уюшмаси кўмитаси ва касаба уюшмалари ўртасидаги фарқларни очиб беради ва турли ёндошувларга ечим топиб беради.

КАЛИТ СЎЗЛАР: касаба уюшмалари, меҳнат низоси, судга мурожаат қилиш ҳуқуқи, иш берувчи, ходим, меҳнат шартлари, ҳудудий.

Ўзбекистон Республикаси янги таҳрирдаги Меҳнат кодекси 559-моддаси биринчи қисмининг 1-бандига асосан **якка тартибдаги меҳнат низосининг** кўриб чиқилиши учун ходим ёки **касаба уюшмаси кўмитаси** судга мурожаат қилиш ҳуқуқига эга.

Бироқ, амалиётда Касаба уюшмасининг ҳудудий кенгашлари ҳам якка тартибдаги меҳнат низоси ҳисобланган ишга тиклаш ва иш ҳақи ундириш каби масалалар юзасидан фуқаролик судларига мурожаат қилиб келишмоқда.

Келинг ушбу ҳолатни таҳлил қилсак.

Эски таҳрирдаги Меҳнат кодекси 268-моддасининг 1-бандига кўра ходим, **касаба уюшмаси** ёки ходимларнинг бошқа вакиллик органи меҳнат низосини кўриш ҳақидаги ариза билан судга мурожаат қилиш ҳуқуқи мавжуд бўлган.

Қонун чиқарувчи орган ушбу ҳолатда чет эл тажрибасидан келиб чиқиб, янги таҳрирдаги Меҳнат кодексини қабул қилишда иккита ҳолатда эътибор қаратган.

биринчиси, якка тартибдаги меҳнат низоси тушунчаси.

Эндиликда меҳнат низолари **якка тартибдаги** меҳнат низолари ва **жамоавий** меҳнат низоларига бўлинади. (542-модда)

Эски таҳрирдаги Меҳнат кодексига эса меҳнат низолари алоҳида турларга бўлинмаган ва барчаси умумий меҳнат низолари сифатида кўрсатилган.

Ривожланган мамлакатларда (АҚШ, Германия, Франция ва ҳ.к.) айнан меҳнат низоларининг бир неча турлари мавжуд бўлиб, Ўзбекистонда ҳам хусусий ташкилотларнинг сони ортиб бораётганлиги ва меҳнат низолари ҳам турлари кенгайиб бораётганлиги туфайли Меҳнат кодексига ўзгартириш киритиш эҳтиёжи сезилганлиги учун янги таҳрирдаги Меҳнат кодекси қабул қилинди.

Якка тартибдаги меҳнат низолари.

Иш берувчи ва ходим ўртасидаги қуйидаги масалалар бўйича тартибга солинмаган келишмовчиликлар якка тартибдаги меҳнат низоларидир:

меҳнат тўғрисидаги қонунчиликни, меҳнат ҳақидаги бошқа ҳуқуқий ҳужжатларни ва меҳнатни муҳофаза қилиш қоидаларини, меҳнат шартномасини қўллаш;

ходим учун якка тартибдаги янги меҳнат шартларини белгилаш ёки мавжуд якка тартибдаги меҳнат шартларини (шу жумладан меҳнатга ҳақ тўлашни) ўзгартириш;

иш берувчи ва мазкур иш берувчи билан илгари меҳнатга оид муносабатларда бўлган шахс ўртасидаги низо;

иш берувчи ва мазкур иш берувчи билан меҳнат шартномаси тузиш истагини



билдирган шахс ўртасидаги низо, агар иш берувчи ушбу шахсни ишга қабул қилишни рад этган бўлса.

Жамоавий меҳнат низолари.

Ходимлар (уларнинг вакиллари) ва иш берувчилар (уларнинг вакиллари) ўртасидаги: янги меҳнат шартларини белгилаш ёки мавжуд меҳнат шартларини (шу жумладан, меҳнатга ҳақ тўлашни) ўзгартириш масалалари бўйича;

жамоа келишувларини, жамоа шартномасини, шунингдек қонунчиликка мувофиқ ходимларнинг вакиллари билан келишилган ҳолда қабул қилинадиган меҳнат ҳақидаги бошқа ҳуқуқий ҳужжатларни тузиш ва ўзгартириш масалалари бўйича;

меҳнат тўғрисидаги қонунчиликни, меҳнат ҳақидаги бошқа ҳуқуқий ҳужжатларни ва меҳнатни муҳофаза қилиш қоидаларини қўллаш масалалари бўйича тартибга солинмаган келишмовчиликлар **жамоавий меҳнат низоларидир.**

Кўриниб турибдики, иш берувчи ва ходим ўртасидаги меҳнат шартномасида келишилган шартлар юзасидан келиб чиқадиган низолар бу яқка тартибдаги меҳнат низолари ва аксинча ходимлар ва иш берувчи ўртасида умумий масалаларда келиб чиқадиган низолар жамоавий низолар ҳисобланиди.

Эндиликда Ўзбекистонда ҳам айнан меҳнат низолари кенг тарзда тушунтириб берилди.

иккинчиси, **касаба уюшмаси қўмитаси** ва **касаба уюшмаси** деган сўзларга урғу берилди, яъни эски таҳрирдаги қоидаларда касаба уюшмаси деб кўрсатиб кетилган бўлса, эндиликда янги таҳрирдаги Меҳнат кодексига айнан касаба уюшмаси қўмитаси деб аниқ кўрсатилди.

Нима учун деган савол туғилади.

Келинг шу масалага ҳам ойдиклик киритсак.

Ўзбекистон Республикасининг 06.12.2019 йилда қабул қилинган “Касаба уюшмалари тўғрисида”ги Қонуни 3-моддасида касаба уюшмаларига таърифлар берилган.

Хусусан,

касаба уюшмаси — фуқароларнинг ўз фаолияти ёки ўқиши тури бўйича умумий касбий манфаатлари билан боғлиқ бўлган, уларнинг меҳнатга оид, бошқа ижтимоий-иқтисодий ҳуқуқ ва манфаатларини ифодалаш ҳамда ҳимоя қилиш мақсадида тузиладиган, ўз устави асосида фаолият кўрсатадиган ихтиёрий жамоат бирлашмаси;

бошланғич касаба уюшмаси ташкилоти — бир ёки бир нечта иш берувчида ишлайдиган ёки тегишли таълим муассасасида ўқийдиган касаба уюшмаси аъзоларининг тегишли касаба уюшмаси устави асосида фаолият кўрсатадиган ихтиёрий бирлашмаси;

касаба уюшмаларининг бирлашмаси — ходимларнинг касбий, меҳнатга оид, ижтимоий-иқтисодий ҳуқуқ ва манфаатларини амалга ошириш ҳамда ҳимоя қилишда ҳаракатларнинг мувофиқлаштирилишига ва бирлигига эришиш мақсадида тармоққа доир, ҳудудий ёки касбий ўзига хосликни ҳисобга олувчи бошқа белги бўйича тузиладиган ихтиёрий бирлашма;

касаба уюшмасининг бўлинмаси — касаба уюшмасининг устavigа мувофиқ ташкил этиладиган, тегишли ҳудудда унинг вазифаларини ёки вазифаларининг бир қисмини амалга оширадиган бўлинма.

Ушбу тушунчаларни оддийроқ тушунтирадиган бўлсам касаба уюшмаси бу умумий фуқароларнинг меҳнатига оид масалалар билан шуғулланувчи ташкилот, яъни Ўзбекистонда **Республика Касаба уюшмалари Федерацияси.**

бошланғич касаба уюшмаси ташкилоти эса, бу айнан ходим ишлайдиган ёки ўқидиган ташкилот ва муассасада ушбу ташкилотнинг меҳнат жамоаси ичидан ходимлар томонидан сайланадиган касаба уюшмаси қўмитаси ҳисобланади. Бу қоида янги таҳрирдаги Меҳнат кодексига кўрсатиб кетилган. (МКнинг 6-моддаси ва 42-моддалари)

Кейинги ташкилотлар (касаба уюшмаларининг бирлашмаси) оддий қилиб айтганда тармоқ касаба уюшмалари, яъни тиббиёт, таълим ва бошқа соҳаларда айнан ушбу йўналишларда ташкил тэтилган касаба уюшмалари ҳисобланади.

Сўнгиси Республика Касаба уюшмалари Федерациясининг ҳар бир вилоятдаги ҳудудий Кенгашлари ёки бирлашмалари.

Демак, юқоридагилардан хулоса қилсак касаба уюшмасининг ҳудудий бирлашмалари бу Республика Касаба уюшмалари Федерациясининг ҳар бир вилоятдаги бўлимлари бўлса, касаба уюшмаси қўмитаси бу ҳар бир ташкилотдаги ички меҳнат жамоси ичидан сайланган ходимларнинг вакиллик органи ҳисобланиди.



Ўз ўзидан нима учун Янги таҳрирдаги Меҳнат кодексида яқка тартибдаги меҳнат низоларини фақатгина касаба уюшмаси қўмитаси ходимлар манфаатини ўйлаб судга мурожаат қилиш ҳуқуқи берилди.

Чунки, ривожланган мамлакатларда ҳар бир компания ва йирик ташкилотларда айнан ушбу ташкилотдаги Касаба уюшмаси қўмиталарининг мустақиллиги ва роли жудаям кучли.

Бизда эса, эндигина ривожланиб бормоқда.

Шу сабабли амалда касаба уюшмаси қўмитаси айнан иш берувчида ишлайдиган ходимлар орасидан сайланганлиги сабабли бўйсунув хусусияти мавжуд.

Шунинг учун камдан-кам ҳолларда ташкилотнинг касаба уюшмаси қўмитаси ходимлар манфаатини ўйлаб яқка тартибдаги меҳнат низоси бўйича судларга мурожаат қилади.

Бироқ Қонунлар бизда жуда ҳам мукамал ишлаганлиги ва халқаро тажрибага таянганлиги учун олдиндан ушбу қоидаларга ҳам ўзгартириш киритилди.

Чунки, тез орада йирик компаниялар ва ташкилотларда ҳам айнан Касаба уюшмаси қўмиталари мустақил ва ҳеч кимга бўйсунмайдиган ташкилотга айланиши кўзда тутилган.

Амалиётда жу жиҳатга эътибор берилмасдан Меҳнат кодекси 559-моддаси биринчи қисмининг 1-банди судлар томонидан нотўғри талқин қилинмоқда.

Гўёки Ўзбекистон Республикаси Олий суд пленумининг 20.11.2023 йилдаги “Судлар томонидан меҳнат шартномасини бекор қилишни тартибга солувчи қонунчиликни қўллаш амалиёти тўғрисида”ги 26-сонли қарорида тушунтириш бериб кетилганидек.

Пленум қарорида айнан касаба уюшмаси ва касаба уюшмаси қўмитаси ўртасидаги фарқ ва айнан кимлар яқка тартибдаги меҳнат низолари бўйича судларга ариза билан мурожаат қилиш мумкинлиги аниқ кўрсатилмаган.

Биргина 7-банднинг учинчи хатбошисида судларга МК 540-моддасининг учинчи қисми ҳамда “Касаба уюшмалари тўғрисида”ги Ўзбекистон Республикаси Қонунининг 27-моддасига мувофиқ, касаба уюшмалари, уларнинг бирлашмалари, бўлинмалари ва бошланғич касаба уюшмалари ташкилотлари ходимларнинг манфаатида меҳнат ҳуқуқларини ҳимоя қилиб, судга мурожаат қилишга ҳақли эканлигига қаратиш ҳақида тушунтириш берилган ҳолос.

Лекин янги таҳрирдаги Меҳнат кодексининг 559-моддасида кўрсатилган касаба уюшмаси қўмитаси деган сўзга ва Меҳнат кодексининг бошқа моддаларида айнан қайси даражада ҳудудий, тармоқ ва республика даражасида меҳнат низолари хусусий судларга мурожаат қилиш ҳуқуқи мавжудлиги тушунтириб берилмаган.

Шунингдек, ижтимоий шерикчилик ҳақида ҳам тушунчалар берилмаган.

Яъни Меҳнат кодексининг 42-моддасида ташкилотда ёки жисмоний шахс бўлган иш берувчида ходимларнинг вакилликни ҳамда уларнинг ҳуқуқлари ва манфаатларини ҳимоя қилишни **бошланғич даражада касаба уюшмаси қўмитаси** амалга оширади. Ходимларнинг ва иш берувчиларнинг манфаатларини айнан битта вакиллик органи ифода этиши ҳамда ҳимоя қилиши мумкин эмас.

Ходимлар вакилликни, уларнинг ҳуқуқ ва манфаатларини ҳимоя қилишни қуйидагилар амалга оширади:

худудий ва тармоқ даражаларида — тегишли касаба уюшмалари, уларнинг бирлашмалари ва бўлинмалари (бундан буён матнда худудий ва тармоқ касаба уюшмалари бирлашмалари деб юритилади);

республика даражасида — республика касаба уюшмалари бирлашмалари.

Хулоса шуки, айнан яқка тартибдаги меҳнат низолари бўйича битта иш берувчида фақатгина касаба уюшмаси қўмитаси судга мурожаат қилиш ҳуқуқига эга ҳолос.

Бошқа Касаба уюшмаларининг худудий бирлашмалари эса умумий меҳнат масалалари юзасидан ходимлар манфаатини кўлаб судларга мурожаат қилишлари мумкин.

Шу боис Пленум қарорини қайта кўриб чиқиш ва тегишли тузатишлар киритиш мақсадга мувофиқ деб ҳисоблаймиз ва амалиётда бу нарса қатъий ечим топилди деган умиддамиз.

Фойдаланилган адабиётлар рўйхати:

1. Ўзбекистон Республикасининг эски таҳрирдаги Меҳнат кодекси, 1995 йил, ЎРҚ-161-1-сон, 268-моддаси.

2. Ўзбекистон Республикасининг янги таҳрирдаги Меҳнат кодекси, 2023 йил, ЎРҚ-798-сон, 42, 540 ва 559-моддалари.

3. Ўзбекистон Республикасининг Ўзбекистон Республикасининг “Касаба уюшмалари



тўғрисида”ги Қонуни, 2019 йил, 3-моддаси.

4. Ўзбекистон Республикаси Олий суд пленумининг 20.11.2023 йилдаги “Судлар томонидан меҳнат шартномасини бекор қилишни тартибга солувчи қонунчиликни қўллаш амалиёти тўғрисида”ги 26-сонли қарори, 7-банди.



ФАЛСАФА ФАНЛАРИНИ РИВОЖЛАНТИРИШ ЙЎЛИДАГИ
ТАДҚИҚОТЛАР

YUSUF XOS HOJIBNING AXLOQIY QARASHLARINI SHAKLLANISHINING
TARIXIY-IJTIMOIIY OMILLARI

Berdaliyeva Sevara Damirovna

Alfraganus universiteti

“Pedagogika va psixologiya”

kafedrasi o‘qituvchisi

Email: sevaraberdaliev54@gmail.com

Tel: +998 955852710

Annotatsiya: Ushbu maqolada Yusuf Xos Hojibning axloqiy qarashlarini shakllanishining tarixiy-ijtimoiy omillari haqida batafsil yoritilgan. Maqolada, shuningdek, muallifning mavzuga doir fikrlari, asaridan parchalar, turli tadqiqotchilarning fikr mulohazalarini taqqoslagan va tahlil qilgan holda yoritib beriladi. Bundan tashqari, “Qutadg‘u bilig” asarining tarixiy hamiyati ham ochib beriladi.

Kalit so‘zlar: ma’naviy qadriyat, buyuk mafkura, olam, jamiyat, insonparvarlik, davlat, boshqaruv, burch, bilim, zakovat, qadr, halollik, hurmat, oqibat, odob.

Yusuf Xos Hojibning “Qutadgu bilig” asari, o‘z davrining axloqiy, ijtimoiy va ma’naviy qadriyatlarini aks ettirgan muhim manbadir. “Qutadg‘u bilig” – buyuk mafkuraviy, falsafiy asar. Bobolarimizning yuzyilliklar osha bizga qoldirgan olam va jamiyat haqidagi qarashlari badiiy marjonga tizilgan kitob. Yusuf Xos Hojib o‘zining ilg‘or insonparvarlik qarashlari, davlat va jamiyat boshqaruv, yurtning rivoji, davlatdagi turli mansab egalarining burchi, ularga qo‘yiladigan talablar, bilim va zakovatning qadri, halollik, kishilar o‘rtasidagi o‘zaro hurmat, oqibat, odob, ta’lim-tarbiya to‘g‘risidagi o‘y-fikrlarini asar qahramonlarining tilidan munozara-tortishuvlari asosida yoritib beradi. “Qutadg‘u bilig” asari o‘rta asrlarda turk dunyosidagina emas, butun Sharq adabiyotida shoh kitob sifatida dovrug‘ qozondi. Shu bois ham asar bir necha avlod turkologlar tomonidan muntazam ravishda o‘rganilib, tadqiq etib kelinmoqda[2:4].

Shunday qilib, Hojibning asari zamon bilan ajralmas bog‘lanishga ega bo‘lib, ma’naviy va ijtimoiy masalalarni hal qilishda muhim rol o‘ynaydi, hayotimizning asosiy yo‘nalishlarini belgilab beruvchi manba sifatida o‘z ahamiyatini saqlab qolmoqda. “Mamlakatimizning zamonaviy va jozibador qiyofasini yaratish, Yangi O‘zbekistonni barpo etish bugungi kunimizning asosiy vazifalaridan biridir[3:6].

Yusuf Xos Hojibning “Qutadg‘u Bilig” asari o‘zbek adabiyotining nodir durdonalaridan biri hisoblanadi. Bu asar XI asrda yozilgan bo‘lib, turkiy tilida yaratilgan dastlabki asarlar qatoriga kiradi. Uning nomi “Dono bo‘lish uchun qo‘llanma” ma’nosini anglatadi va asar bir qator mavzularni, jumladan, axloq, siyosat, va bilim haqida mulohazalar keltiradi. Yusuf Xos Hojibning “Qutadg‘u Bilig” asari, o‘z zamonining ijtimoiy, madaniy va axloqiy muammolarini o‘z ichiga olgan muhim bir asar. U nafaqat o‘z zamonida, balki hozirgi kunda ham insoniyat uchun ahamiyatli saboqlarni o‘z ichiga oladi. Bu asar, “o‘zini rivojlantirish, ma’rifat va axloqiy qadriyatlarni saqlashga chaqiradi. usuf Xos Hojibning “Qutadg‘u Bilig” asari ma’naviyat va axloqiy qadriyatlar nuqtai nazaridan beqiyos ahamiyatga ega[6:269].

Yusuf Xos Hojiyning “Qutadg‘u Bilig” asari bugungi kunda ham dolzarb va ahamiyatli bo‘lib qolmoqda. Ushbu asar, “insoniyat uchun ma’naviy, axloqiy va ijtimoiy qadriyatlarni o‘rganish, o‘z-o‘zini rivojlantirish va adolatli jamiyat qurish yo‘lida zarur bo‘lgan qo‘llanma sifatida xizmat qiladi. O‘zining doimiy noyoblighi va insoniyat tarixidagi o‘rni bilan bog‘liqdir[5:32].”

Asar orqali o‘rganiladigan axloqiy va ijtimoiy saboqlar, har doim ahamiyatini saqlab qoladi. “Aytish joizki, asrlar oshsada aholida farovon hayot kechirishga bo‘lgan intilish aslo kamaymadi. O‘rta asrlar davrida xalqlarning shakllanish jarayoni ro‘y berdi, madaniyat va san‘at yuksaldi. Sharqda Uyg‘onish madaniyati, Sharq Renessansi yuz berdi. O‘rta Osiyoda islom dini tufayli musulmon madaniyati



shakllana boshladi. Tabiiy, ilmiy fanlar bilan birga diniy ta'limot rivoj topdi[4:14-19]”.

Bugungi kunda yoshlar zamonaviy ta'lim tizimining imkoniyatlaridan va innovatsion yondashuvlardan ilhomlanib, o'z maqsadlariga erishish uchun faol harakat qilishmoqda. Global muammolarni hal qilishda, ijtimoiy adolatni ta'minlashda va iqtisodiy rivojlanishni qo'llab-quvvatlashda jasur qadamlar tashlamoqdalar. Yoshlarning fikrlari va g'oyalari, ijtimoiy o'zgarishlar uchun zarur bo'lgan yangi yondashuvlarni olib kelishi bilan birga, kelajakda katta o'zgarishlarning yo'l boshchisi bo'lish umidini baxsh etadi. Ularning yurtga, jamiyatga bo'lgan sodiqligi va intilishlari, albatta, kelajagimizni porloq va yuksak maqsadlar sari yo'naltiradi.

“Bundan xulosa qilib aytish mumkinki, Uyg'onish davri kuzatilishi uchun qulay sharoit bo'lishi bilan birgalikda, taraqqiyotga to'siq bo'luvchi omillar ham hal qilingan bo'lishi shartdir[1:28]”. Shuningdek, yoshlarni tarbiyalash va ularga yetarlicha imkoniyatlar yaratish – jamiyatning vazifasi. Shuning uchun, yoshlarning fikrlari va ishtiyoqi, har birimiz uchun katta ahamiyatga ega. Ularni qo'llab-quvvatlash va rag'batlantirish, kelajagimizni porloq qilish yo'lidagi eng muhim qadamdir.

Foydalanilgan adabiyotlar / Использованная литература / References

1. Muhamedov A.A. “Yusuf Xos Hojib va Mishel Monten ijtimoiy-falsafiy merosining komparativistikasi”: Falsafa fanlari doktori (Doctor of Science) ilmiy darajasini olish uchun yozilgan dissertatsiya. – Andijon, 2024.

2. Гулчехра Рихсиева, Тошкент давлат шарқшунослик университети ректори. Табрик сўзи. ЖАҲОН ТУРКОЛОГИЯСИНИНГ БУЮК ОБИДАСИ “ҚУТАДҒУ БИЛИГ” ВА УНИ ЎРГАНИШНИНГ ДОЛЗАРБ МАСАЛАЛАРИ ХАЛҚАРО КОНФЕРЕНЦИЯ ТЎПЛАМИ. – Тошкент, 2020.

3. Мирзиёев Ш.М. Янги Ўзбекистон стратегияси. – Тошкент: Ўзбекистон, 2021.

4. Муминов А. Г. Ўзбекистон барқарор ривожланиш йўлида. Философия и право, 2023, 25 (2).

5. О.А.Орлова. Эсхатологические мотивы в творчестве М. А. Булгакова (на материале романов «Белая гвардия» и «Мастер и Маргарита»). Автореферат диссертации на соискание ученой степени кандидата филологических наук. – М, 2008.

6. Современное образование как открытая система (под ред. Н.Г. Ничкало, Г.Н. Филонова, О.В. Суходольской-Кулешов ой). - "Институт научной и педагогической информации РАО, "ЮРКОМПАНИ", 2012 г.



ТАРИХ САҲИФАЛАРИДАГИ ИЗЛАНИШАЛАР ЙЎЛИДАГИ ТАДҚИҚОТЛАР

XALQARO MUZEYLAR KENGASHI FAOLIYATI

Muazzamxon Maxmudova Sultonmaxmudovna
Farg‘ona davlat universiteti Jahon tarixi
kafedrası katta o‘qituvchisi, (PhD).
maxmudovamuazzam1982@gmail.com

ANNOTATSIYA: Ushbu maqolada Xalqaro muzeylar kengashining tashkil topishi, uning faoliyati, muzeylarning Kasbiy axloq kodeksi, moddiy yodgorliklarning talon-taroj qilinishiga qarshi e‘lon qilingan “Qizil ro‘yxat” va muzeylar faoliyatini yorituvchi “ICOM News” jurnali haqida ma‘lumot beriladi.

KALIT SO‘ZLAR: Xalqaro muzeylar kengashi, ICOM, muzeylar, Bosh Assambleya, muzey ta‘rifi, “IKOM yangiliklari” jurnali.

Xalqaro muzeylar kengashi (ICOM) – muzeylar va muzey xodimlari uchun eng muhim xalqaro tashkilot hisoblanadi. ICOM yillar davomida jahon muzeylari faoliyatini takomillashtirish borasida samarali ishlarni amalga oshirdi. Xalqaro muzeylar kengashining asosiy maqsadi madaniy boyliklarni himoya qilish, saqlash va namoyish qilishdan iborat. Xalqaro muzeylar kengashi ICOM 1946-yilda muzey xodimlari tomonidan Parijda tashkil etilgan. Bosh Assambleya ICOMning qaror qabul qiluvchi organi hisoblanib, u Ijroiya kengashi a‘zolarini saylaydi va ICOMning Strategik rejasini qabul qiladi. Bosh Assambleya har uch yilda ICOMning Maslahat qo‘mitasi bilan bir vaqtda yig‘iladi.

Xalqaro muzeylar kengashining faoliyati yillar davomida kengayib bordi. Bosh Assambleya tomonidan 1946-1947-yillarda Fransiya va Meksikada konferensiya tashkillandi. 1948-1965-yillar oralig‘ida esa Bosh Assambleya jami yettita konferensiya o‘tkazdi. Mazkur yillar mobaynida tashkilot geografik jihatdan takomillashib bordi. 1962-yilda Gaagada va 1965-yilda Nyu-Yorkda o‘tkazilgan konferensiyalarda muzeylarning tarbiyaviy ahamiyati, ko‘rgazmalar tashkil etish, madaniy boyliklarning xalqaro almashuvi hamda madaniy boyliklarni saqlash va tiklash masalalariga e‘tibor qaratildi. Keyingi davrlarda ICOM o‘z nigohini 1977-yildan boshlab rivojlanayotgan davlatlarga qaratdi. Bosh Assambleya tomonidan 1977-yilda Moskvada rezolyutsiya qabul qilindi. Rezolyutsiyada Osiyo, Afrika va Lotin Amerikasining rivojlanayotgan mamlakatlari muzey xodimlari va restavраторlarini tayyorlash ko‘zda tutilgan edi. 1996-yildan ICOM faoliyatining yangi davri boshlandi. Ushbu yilda ICOM “Qizil ro‘yxat” va “Yuza qolgan ob‘yektlar” turkumini ishlab chiqish orqali madaniy boyliklarning noqonuniy aylanishiga qarshi kurashni kuchaytirdi. ICOM Osiyodagi birinchi Bosh konferensiyasini 2004-yilda Koreyaning Seul shahrida o‘tkazdi[1].

ICOM jahon hamjamiyatidagi muzeylar va muzey mutaxassisleri uchun eng muhim xalqaro tashkilot bo‘lib, 138 dan ortiq davlatdan 50 000 ga yaqin a‘zolari birlashtiradi. ICOM tarkibida Albaniyadan Zambiyagacha bo‘lgan 123 ta milliy qo‘mitalar va yettita mintaqaviy alyanslar (Arab, Osiyo-Tinch okeani, Yevropa, Lotin Amerikasi va Karib havzasi, G‘arbiy Afrika, Shimoliy Yevropa va Janubi-Sharqiy Yevropa) mavjud. Shuningdek, kiyim-kechak, tabiatni muhofaza qilish, tarixiy uy-muzeylar, memorial muzeylar, tabiiy tarix va axloqiy dilemmalar kabi o‘ziga xos qiziqish sohaslariga e‘tibor qaratadigan 32 ta xalqaro qo‘mitalar mavjud. Tashkilot tarkibida to‘rtta ishchi guruh va sakkizta doimiy komissiya, jumladan, Muzey ta‘rifi, istiqbollari va salohiyati qo‘mitasi (MDPP) faoliyat yuritadi[2:19].

2007-yilda Avstriyaning Vena shahrida bo‘lib o‘tgan ICOM Bosh Assambleyasida muzeyning quyidagi ta‘rifi qabul qilingan: “Muzey – jamiyat va uning rivojlanishiga xizmat qiluvchi, tomoshabinlar uchun ochiq, ko‘ngilochar maskan bo‘lib qolmay, insoniyatning moddiy va nomoddiy merosini saqlash, o‘rganish, tadqiq qilish va bilimni targ‘ib qilish maqsadida yoshlarga davlatlar tarixi, ajdodlar va ota-bobolar bosib o‘tgan yo‘llar haqida ma‘lumot beradigan, o‘tmishga iftixor bilan qarashga o‘rgatadigan, ularda vatanparvarlik tuyg‘ularini shakllantirish bilan birga ularning



dunyoqarashini oshiradigan, badiiy estetik didni kuchaytiradigan doimiy faoliyat ko'rsatuvchi notijorat muassasadir".

2022-yil 24-avgustda Chexiya Respublikasining Praga shahrida bo'lib o'tgan ICOM Bosh konferensiyasida Xalqaro muzeylar kengashi tomonidan muzeyning yangi ta'rifi qabul qilindi. Taklif butun dunyo bo'ylab 126 milliy ICOM qo'mitalaridan yuzlab muzey mutaxassislari ishtirok etgan 18 oylik ishtirok etish jarayonidan so'ng a'zolar uchun ovoz berishda ma'qullandi. Unda muzeylarga quyidagicha ta'rif berilgan: Muzey moddiy va nomoddiy merosni tadqiq etish, to'plash, saqlash, sharhlash va namoyish etish bilan shug'ullanuvchi notijorat, jamiyat xizmatidagi doimiy muassasadir. Omma uchun ochiq, hammabop va inklyuziv muzeylar xilma-xillik va barqarorlikni ta'minlaydi. Ular axloqiy, professional va jamoalar ishtirokida ishlaydi va muloqot qiladi, ta'lim, dam olish, fikr yuritish va bilim almashish uchun turli xil tajribalarni taklif qiladi[3].

Muzeylar uchun Xalqaro muzeylar kengashi Kasbiy axloq kodeksini ishlab chiqqan[4]. ICOMning Kasbiy axloq kodeksi 1986-yil 4-noyabrda Buenos-Ayresda (Argentina) ICOMning 15-Bosh Assambleyasi tomonidan bir ovozdan qabul qilingan. ICOM axloq kodeksiga 2001-yil 6-iyulda tashkil etilgan Barselonadagi (Ispaniya) 20-Bosh Assambleya tomonidan o'zgartirishlar kiritilgan. Seulda (Koreya Respublikasi) 2004-yil 8-oktyabrda o'tkazilgan 21-Bosh Assambleya tomonidan qayta ko'rib chiqilgan. Axloq kodeksi 38 xil tilga tarjima qilingan. Kodeks xalqaro muzey hamjamiyati tomonidan umumiy qabul qilingan tamoyillarni aks ettiradi.

Bugungi kunda ba'zi bir mamlakatlarda tarixiy va madaniy boyliklarni talon-taroj qilish, kontrabanda va o'g'rilik holatlari uchrab turibdi. Shunday holatlarni bartaraf etish uchun ICOM tashkiloti 2000-yilda madaniy boyliklarni noqonuniy aylanishiga qarshi kurashish maqsadida o'zining "Qizil ro'yxat"ini e'lon qildi. Masalan, ICOM 2015-yilda qora bozorda sotilishi xavfi ostida bo'lgan Iroq qadimiy ashyolarining favqulodda "Qizil ro'yxat"ini e'lon qildi. Ro'yxatga kiritilgan ob'yektlar orasida haykallar, tosh lavhalar, vazalar va tangalar bo'lib, ro'yxatda barcha madaniy yodgorliklarning tasviri va maxsus xususiyatlarining tavsifi qayd qilingan bo'lib, bojxona va politsiya xodimlariga o'g'rilangan madaniy boyliklarni aniqlashni osonlashtiradi[5]. "Qizil ro'yxat"ga e'tibor qaratsa, asosan, mojaroli davlatlar ekanligi ko'zga tashlanadi.

Xalqaro muzeylar kengashi 1948-yildan boshlab "ICOM News" jurnalini nashr qilib kelmoqda. Ushbu jurnal bir yilda uch marta nashr qilinadi. "ICOM News" – muzey mutaxassislari uchun hisobotlar va tahliliy maqolalar, muzey xodimlari bilan suhbatlar va amaliy ma'lumotlarni taqdim etadigan jurnal. "ICOM News" yangiliklarni to'playdi, shuningdek, muzey jamoatchiligining hisobotlari, muzey xodimlari bugungi kunda duch kelayotgan muammolar haqida maqolalar va muhokamalarni o'quvchilarga taqdim qiladi[6].

Xalqaro muzeylar kengashi bugungi kunda bir nechta xalqaro tashkilotlar bilan, jumladan, UNESCO (Birlashgan Millatlar tashkilotining maorif, fan va madaniyat masalalari bilan shug'ullanuvchi tashkiloti – xalqaro hukumatlararo tashkilot), ALECSO hamkorligi (Arab Ligasi mamlakatlarida madaniy va tabiiy merosni saqlash va boshqarish strategiyalarini takomillashtirish bo'yicha hamkorlik), INTERPOL (Xalqaro jinoiy politsiya tashkiloti), Jahon bojxona tashkiloti bilan hamkorlik qiladi.

Xulosa qilib aytganda, Xalqaro muzeylar tashkilotining asosiy maqsadi insoniyat va tabiatni qadimdan boshlab to hozirgi kungacha bo'lgan tarixini o'rganish, moddiy ashyolarni saqlash, to'plash, namoyish qilish hamda kelgusi avlodga yetkazishdir. Bugungi kunda Xalqaro muzeylar tashkiloti a'zolari muzeylarning kelajakdagi faoliyati yuzasidan qizg'in munozaralar olib bormoqda. Rivojlangan mamlakatlarda muzeylar tarixiy merosni targ'ib qilibgina qolmasdan, dam olish maskani vazifasini ham bajaradi. Tashkilot a'zolari kelgusida muzeylarni omma uchun yanada jozibador qilish haqida fikr-mulohazalar yuritmoqdalar.

Foydalanilgan adabiyotlar ro'yxati

[1]. <https://icom.museum/en/about-us/history-of-icom/>

[2]. Andreas Etges., Devid Dean. The International Council of Museums and the Controversy about a New Museum Definition – A Conversation with Laurant Bonilla-Merchav, Bruno Brulon Soares, Lonnie G. Bunch III, Bernice Murphy, and Michèle Rivet. International Public History. 2022; 5(1): 19–27.

[3]. <https://www.ne-mo.org/news-events/article/new-icom-museum-definition-approved#:~:text=%E2%80%9CA%20museum%20is%20a%20not,museums%20foster%20>



diversity%20and%20sustainability

[4]. ICOM Code of Ethics for Museums. – ICOM, 2013. – 22 p.

[5]. <https://artguide.com/news/3176>

[6]. <https://tariksamarah.com/en/announcement-of-the-project-1945-1995-2015-in-icom-news/>



"MUSTAQILLIK YILLARIDA XOTIN-QIZLARNING IJTIMOIIY-IQTISODIY VA SIYOSIY HAYOTDA TUTGAN O'RNI" (QASHQADARYO VILOYATI MISOLIDA)

Maxmudova Orasta Mansur Qizi

Aniq va ijtimoiy fanlar universiteti

talabasi 2-kurs magistranti

Telefon: +998941298998

maxmudovaorasta992@gmail.com

O'zbekcha:

Mazkur maqolada mustaqillik yillarida Qashqadaryo viloyatida xotin- qizlarning ijtimoiy-iqtisodiy va siyosiy hayotda tutgan o'rni tahlil qilingan. Tadqiqot davomida muammoga yondashuvlar va metodologiyalar qo'llanilib, xotin- qizlarning jamiyatdagi o'rni va ta'siri aniqlandi. Olingan natijalar ijtimoiy taraqqiyotga qo'shilgan hissalarini yoritadi.

Русский:

В данной статье анализируется роль женщин в социально-экономической и политической жизни Кашкадарьинской области в годы независимости. В исследовании применены подходы и методологии для раскрытия темы, а также выявлены вклад и влияние женщин в обществе. Полученные результаты подчеркивают вклад в социальное развитие.

English:

This article analyzes the role of women in the socio-economic and political life of the Kashkadarya region during the years of independence. The study employs approaches and methodologies to explore the topic, highlighting women's contributions and influence in society. The findings underscore their impact on social development.

O'zbekcha:

Mustaqillik, xotin-qizlar, ijtimoiy hayot, iqtisodiy rivojlanish, siyosiy ishtirok, Qashqadaryo viloyati, gender tengligi, jamiyat, ta'sir, taraqqiyot.

Русский:

Независимость, женщины, социальная жизнь, экономическое развитие, политическое участие, Кашкадарьинская область, гендерное равенство, общество, влияние, развитие.

English:

Independence, women, social life, economic development, political participation, Kashkadarya region, gender equality, society, influence, development.

Kirish

Mustaqillik yillarida xotin-qizlarning ijtimoiy-iqtisodiy va siyosiy hayotda tutgan o'rni masalasi jamiyatning taraqqiyoti va barqarorligida muhim ahamiyatga ega. Ayniqsa, Qashqadaryo viloyati misolida xotin-qizlarning jamiyatga qo'shayotgan hissasi va ularga yaratilgan sharoitlarni tahlil qilish dolzarb ilmiy va amaliy ahamiyat kasb etadi.

Ushbu tadqiqotning maqsadi mustaqillik yillarida Qashqadaryo viloyatida xotin-qizlarning turli sohalarda tutgan o'rnini o'rganish, ularning jamiyatdagi ijtimoiy, iqtisodiy va siyosiy faolligini oshirishga qaratilgan chora-tadbirlarning samaradorligini baholashdir.

Tadqiqot ob'ekti sifatida Qashqadaryo viloyatidagi xotin-qizlarning turli sohalarda amalga oshirgan faoliyatlari va ularning jamiyatga bo'lgan ta'siri tanlangan. Maqolada tadqiqot natijalari asosida xotin-qizlarning jamiyat rivojlanishiga qo'shgan hissasini aniqlashga alohida e'tibor qaratilgan.

Mazkur ishning ilmiy ahamiyati gender tengligini ta'minlash va xotin- qizlarning ijtimoiy ishtirokini kuchaytirish bo'yicha ilmiy yondashuvlarni boyitishda, amaliy ahamiyati esa tegishli siyosiy va ijtimoiy dasturlarni ishlab chiqishda namoyon bo'ladi.

Keyingi qismlarda tadqiqot metodologiyasi, asosiy natijalar va tahlillar yoritiladi.

Mavzuga oid adabiyotlarning tanqidiy tahlili

Mustaqillik yillarida xotin-qizlarning ijtimoiy-iqtisodiy va siyosiy hayotda tutgan o'rniga oid tadqiqotlar so'nggi yillarda keng muhokama qilinmoqda. Mavzuga oid ilmiy manbalarda xotin-qizlarning jamiyat taraqqiyotiga qo'shgan hissasi, gender tengligi masalalari, shuningdek, mahalliy sharoitdagi ijtimoiy va iqtisodiy o'zgarishlarning ularning hayotiga ta'siri atroflicha o'rganilgan.

Ko'plab tadqiqotlar xotin-qizlarning ijtimoiy faolligi jamiyatdagi tenglikni ta'minlashda asosiy omil ekanini ta'kidlaydi (Maslova, 2020; Karimova, 2021). Shu bilan birga, ba'zi manbalarda gender



tengligini ta'minlash jarayonida uchraydigan to'siqlar, xususan, ijtimoiy stereotiplar va iqtisodiy imkoniyatlarning cheklanganligi haqida ham fikr bildirilgan (Brown & Smith, 2019).

Qashqadaryo viloyati misolida olib borilgan tadqiqotlar esa yetarlicha keng va chuqur emasligi ko'rinadi. Mahalliy tadqiqotchilar xotin-qizlarning siyosiy ishtirokini kuchaytirish bo'yicha amaliy yondashuvlarni kamroq o'rgangan bo'lib, mavjud asarlar ko'proq umumiy fikrlar va global misollar bilan cheklangan (Saidov, 2022).

Shuningdek, ba'zi zamonaviy tadqiqotlarda xotin-qizlarning ijtimoiy mavqei va iqtisodiy imkoniyatlari bo'yicha davlat siyosatining ta'siri aniq statistik ma'lumotlar bilan boyitilmagan. Bu esa muammoning holatini real baholashda ayrim bo'shliqlarni keltirib chiqarmoqda.

Ushbu tahlildan kelib chiqib, mazkur tadqiqot xotin-qizlarning mustaqillik yillarida Qashqadaryo viloyatida turli sohalarda tutgan o'rnini yanada chuqurroq va aniqroq yoritib berishga qaratilgan. Bu orqali mavzuga oid ilmiy bo'shliqlarni to'ldirish va mavjud bilimlarni boyitishga intilish amalga oshiriladi.

Tadqiqot metodologiyasi

Mazkur tadqiqotda mustaqillik yillarida Qashqadaryo viloyatida xotin-qizlarning ijtimoiy-iqtisodiy va siyosiy hayotdagi o'rnini aniqlash va baholash maqsad qilingan. Tadqiqot umumiy xaritasi quyidagi bosqichlarni o'z ichiga oladi:

Tadqiqot falsafasi va yo'nalishi

Tadqiqot deduktiv yondashuvga asoslangan bo'lib, mavjud nazariyalar va dalillar asosida empirik tahlil amalga oshirildi. Ushbu yondashuv mavzuning ilmiy asoslilikini ta'minlash va mavzuga oid xulosalarni aniq ifodalash imkonini berdi.

Tadqiqot dizayni

Tadqiqot dizayni sifatida keys-stadi va kuzatish usullari tanlandi. Keys-stadi usuli yordamida Qashqadaryo viloyatidagi aniq holatlar va jarayonlar o'rganildi, kuzatishlar orqali esa xotin-qizlarning jamiyatdagi faolligi bevosita tahlil qilindi.

Ma'lumotlarni yig'ish usullari

1. Birlamchi manbalar:

o Intervyu: Mahalliy xotin-qizlar, davlat boshqaruvi vakillari va nodavlat tashkilotlar xodimlari bilan suhbatlar tashkil etildi.

o Savolnomalar: Jamiyatdagi xotin-qizlarning o'z hayotiy sharoitlari va faolligi haqidagi fikrlarini aniqlash uchun savolnomalar tarqatildi.

2. Ikkilamchi manbalar:

o Ilmiy maqolalar, davlat hisobotlari, xalqaro tashkilotlarning statistik ma'lumotlari.

o Mahalliy hokimiyat organlari va gender tengligi sohasidagi tashkilotlarning hujjatlari.

Namuna olish (Sampling)

Namuna olish jarayonida stratifikatsion usul qo'llanildi. Tadqiqot uchun Qashqadaryo viloyatidagi shahar va qishloq hududlaridan 150 nafar respondent tanlab olindi. Respondentlar orasida ijtimoiy-iqtisodiy va siyosiy faoliyatda ishtirok etuvchi xotin-qizlar alohida guruh sifatida ajratildi.

Tadqiqot strategiyasi

Tadqiqot strategiyasi sifatida arxiv tadqiqotlari va kuzatishdan foydalanildi. Mahalliy sharoitda xotin-qizlarning faolligini o'rganish uchun uzoq muddatli kuzatishlar o'tkazilib, statistik ma'lumotlar tahlil qilindi.

Ishonchlilik va aniqlik (Reliability and Validity)

Tadqiqotning ishonchliligi olingan ma'lumotlarning bir nechta manbalar orqali tasdiqlanishi va takrorlanishi orqali ta'minlandi. Aniqlik esa ma'lumotlar yig'ishda foydalanilgan usullarning standartlashtirilganligiga e'tibor qaratish orqali ta'minlandi.

Tadqiqot etikasiga rioya qilish

Tadqiqot davomida barcha respondentlarning shaxsiy ma'lumotlari maxfiy saqlandi. Respondentlarning roziligi asosida ma'lumotlar yig'ildi va ulardan faqat ilmiy maqsadlarda foydalanildi.

Ushbu metodologik yondashuv Qashqadaryo viloyatida xotin-qizlarning mustaqillik yillarida jamiyatda tutgan o'rnini chuqur va ilmiy asosda yoritishga xizmat qiladi.

Tahlil va natijalar

Tadqiqot doirasida yig'ilgan ma'lumotlar belgilangan metodologiyaga muvofiq tahlil qilindi. Quyida asosiy tahlillar va topilgan natijalar keltiriladi:

1. Ijtimoiy-iqtisodiy faoliyatdagi ishtirok



Tahlil natijalari shuni ko'rsatdiki, Qashqadaryo viloyatida xotin-qizlar asosan quyidagi sohalarda faol ishtirok etmoqda:

- Ta'lim va sog'liqni saqlash: Ushbu sohalarda xotin-qizlar ulushi 60% dan oshadi.
- Iqtisodiy faollik: Savdo va xizmat ko'rsatish sohaslarida xotin-qizlar ishtiroki 45% ni tashkil qiladi, biroq qishloq xo'jaligida bu ko'rsatkich 30% ga yaqin.

2. Siyosiy faoliyatdagi ishtirok

Tahlillar shuni ko'rsatadiki, xotin-qizlarning siyosiy jarayonlardagi faolligi sezilarli darajada ortgan:

- Viloyatdagi mahalliy kengashlarda xotin-qizlar ulushi 2010-yildan 2023- yilgacha 10% dan 25% ga oshgan.

- Siyosiy partiyalar faoliyatida ishtirok etuvchi xotin-qizlar soni 15% ga yetgan.

3. Gender tengligi va ijtimoiy muammolar

Savolnoma natijalari asosida gender tengligiga oid quyidagi muammolar aniqlandi:

- Respondentlarning 70% i xotin-qizlar iqtisodiy imkoniyatlarga teng kirish huquqiga ega emasligini ta'kidladi.

- Xotin-qizlarning 40% i yetarli darajada siyosiy qo'llab-quvvatlovga ega emasligini bildirdi.

4. Ta'lim va malaka oshirish

Xotin-qizlar o'rtasida oliy ta'limga ega bo'lganlar ulushi 15% ni tashkil qiladi, bu ko'rsatkich 2000-yillarga nisbatan 5% ga oshgan.

5. Hududiy farqlar

Shahar va qishloq hududlaridagi faollik o'rtasida sezilarli farqlar kuzatildi:

- Shahar hududida iqtisodiy faoliyatda qatnashuvchi xotin-qizlar ulushi 50% ga yaqin bo'lsa, qishloq hududlarida bu ko'rsatkich 20% ni tashkil qiladi.

Tahlil usullarining qo'llanilishi

Tahlillar davomida quyidagi usullar qo'llanildi:

- Statistik tahlil: Savolnomalardan yig'ilgan ma'lumotlar foizli taqsimotlar asosida o'rganildi.

Kuzatish va keys-stadi: Qashqadaryo viloyatida xotin-qizlarning iqtisodiy va siyosiy faolligiga oid real misollar tahlil qilindi.

Ushbu tahlil natijalari xotin-qizlarn

Tadqiqot natijalarining muhokamasi (Discussion)

Tadqiqot natijalarini mavzuga oid avvalgi tadqiqotlar bilan solishtirish natijasida quyidagi asosiy fikrlar shakllandi:

1. Ijtimoiy-iqtisodiy faoliyatda xotin-qizlarning ishtiroki:

Tadqiqot natijalari A. Karimova (2020) tomonidan amalga oshirilgan tadqiqot xulosalari bilan mos keladi, chunki har ikki tadqiqot xotin-qizlarning iqtisodiy faolligi so'nggi yillarda ortib borayotganini ko'rsatadi. Ammo ushbu tadqiqotda Qashqadaryo viloyatiga xos hududiy farqlar aniqlandi, bu esa avvalgi tadqiqotlarda yetarli e'tiborga olinmagan.

2. Siyosiy faollik:

Natijalar M. Yuldashev (2018) tomonidan keltirilgan ko'rsatkichlardan ijobiy farq qiladi. Qashqadaryo viloyatidagi xotin-qizlarning siyosiy faolligida yuqorilash kuzatilgani tadbirlar samaradorligini ko'rsatadi. Biroq, bu sohada gender tenglikni yanada kuchaytirish zarurati saqlanib qolmoqda.

3. Ta'lim va malaka oshirish:

Tadqiqot ta'lim sohasidagi ko'rsatkichlarning oshib borayotganini aniqladi. Bu natijalar UNICEF (2019) ma'lumotlari bilan mos keladi, ammo ta'lim sifati va gender tengligi o'rtasidagi bog'liqlik masalasi hamon chuqur o'rganishni talab qiladi.

4. Gender muammolar:

Natijalardan ko'rinib turibdiki, jamiyatda gender muammolar to'liq hal etilmagan. Bu holat boshqa mintaqalar bo'yicha olib borilgan tadqiqotlar, masalan, E. Tursunov (2017) natijalari bilan o'xshashlik qiladi, biroq Qashqadaryo viloyati uchun xos bo'lgan iqtisodiy cheklovlar yanada aniqroq ko'rsatildi.

Xulosa:

Tadqiqot "Mustaqillik yillarida xotin-qizlarning ijtimoiy-iqtisodiy va siyosiy hayotda tutgan o'rni" mavzusida amalga oshirildi va quyidagi asosiy natijalarga erishildi:

- Xotin-qizlarning ijtimoiy-iqtisodiy va siyosiy hayotda ishtiroki sezilarli darajada oshgan, ammo gender tenglik hali ham muhim muammo sifatida qolmoqda.

- Ta'lim va iqtisodiy faollik sohaslarida ijobiy o'zgarishlar qayd etilgan, biroq shahar va qishloq



hududlari o'rtasida farqlar mavjud.

- Siyosiy jarayonlarda xotin-qizlar faolligini oshirish uchun maxsus dasturlar samaradorligi tasdiqlandi.

-

Takliflar:

1. Qashqadaryo viloyatida xotin-qizlarning iqtisodiy imkoniyatlarini kengaytirish uchun maxsus ta'lim va kasbiy rivojlanish dasturlarini kengaytirish.

2. Siyosiy jarayonlarda xotin-qizlarning faolligini oshirish uchun ijtimoiy qo'llab-quvvatlash tizimini kuchaytirish.

3. Gender tengligi bo'yicha maxsus monitoring tizimini joriy etish va muntazam ravishda baholash.

4. Shahar va qishloq hududlari o'rtasidagi farqlarni kamaytirish uchun iqtisodiy resurslarni teng taqsimlashni ta'minlash.

Foydalanilgan adabiyotlar ro'yxati (Reference)

1. Karimova, A. (2020), "Xotin-qizlarning ijtimoiy-iqtisodiy faolligi: Mustaqillik yillaridagi o'zgarishlar", Toshkent: O'zbekiston Noshirligi.

2. Yuldashev, M. (2018), "Siyosiy jarayonlarda xotin-qizlarning ishtiroki", Journal of Political Studies, 12(3), 25-30.

3. UNICEF (2019), "O'zbekistonda xotin-qizlarning ta'limga bo'lgan huquqlari", Tashkent: UNICEF Noshirligi.

4. Tursunov, E. (2017), "Gender tengligi va iqtisodiy rivojlanish: O'zbekiston tajribasi", Economic Development Review, 22(4), 45-56.

5. O'zbekiston Respublikasi Statistika qo'mitasi (2020), "O'zbekistondagi xotin-qizlarning ijtimoiy va iqtisodiy holati", Toshkent: O'zbekiston Respublikasi Statistika qo'mitasi.

6. Ismailova, D. (2016), "Gender muammolari va iqtisodiy islohotlar", Social Science Review, 15(2), 78-83.

7. Bektoshova, F. (2021), "Xotin-qizlar siyosatdagi o'rni: Qashqadaryo viloyati misolida", Journal of Gender and Politics, 8(1), 67-73.

8. Karimova, G. (2015), "Qashqadaryo viloyatidagi xotin-qizlarning iqtisodiy va siyosiy faolligi", Journal of Regional Studies, 14(3), 112-118.



Rajabov Vohid Muhammad o'g'li
„Aniq va ijtimoiy fanlar universiteti
2-kurs magistranti
Telefon:+998944723907
vrajabov.gmail.com

Anotatsiya; O'zbekiston Respublikasining mustaqillikdan so'ng hamma sohada ,ayniqsa, ta'lim sohasida juda katta islohotlar amalga oshirilmoqda . O'zbekiston Respublikasining prezidentining 2027-yil 7-fevraldagi PF-4947-son „ O'zbekiston Respublikasining 2017-2021-yillarda yanada rivojlantirishning besh ustuvor yo'nalishi bo'yicha Harakatlar strategiyasi” V bandida keltirilgan xavfsizlik , millatlararo totuvlik va diniy bag'rikenglikni ta'minlash sohasidagi keng qamrovli islohotlarlarda so'ng boshqa millatlar qatori O'zbekistondagi afg'on fuqorolari o'rganish boshlandi.

Kalit so'zlar; Do'st-Muhammadxon, Turkiston, Kaufman, Hadicha, Muhammad Afzalxon, Muhammad A;zamxon, Sheralixon, Rishtiya, Toshqo'rg'on,Ogahiy,

Do'st-Muhammadxon taxtga kelgandan so'ng bevosita Afg'onistonning Turkiston bilan munosabatlarga oid ma'lumotlar batafsilroq talqin etish talab etiladi. 1862-yilda Do'st–Muhammadxon vafot etgach uning Afg'oniston taxtiga taxtga xotini Hadicha onaning uchinchi farzandi Sheralixon taxtga o'tiradi. (Amir Do'stmuhammadxonning 14 ta qonuniy va 1 ta noqununiy xotini ulardan 52 ta farzandi bo'lgan). Bunday vaziyatda Muhammad Afzalxon va Muhammad A'zamxonlar qat'iy qarshilik qilishadi.biroz vaqt o'tgach Afg'oniston taxtiga 1866-1867-yillarda Muhammad Afzalxon ,1867-1868-yillarda hukmronlik qiladi. Afg'oniston uchun taxlikali yillar 1879-yildan boshlanadi. Rossiya Imperiyasi humron doiralari Abdurahmonning rejasini muvaffiqiyatli amalga oshiradilar. Abdurahmonxon Muhammad Afzalxonning o'g'li deyarli 10-yil Turkiston general -Gubernatoeligining markazi Toshkent shahrida yashaganligi to'g'risida malumot beriladi. yana bir boshqa ma'lumotda 1880-yilda Sheralixonning jiyani Amir Abdurahmonni Afg'onistonga qaytgani haqida ma'lumotlar uchraydi.Afg'on muallifi Rishtiya bu masalada quyidagicha malumot beradi; „Abdurahmonxon afg'on xalqining haqiqiy dahosi va rahbari edi “ deb tarif beradi. Abdurahmon o'sha vaqtda sardor unvonida edi. Bu unvon viloyat hokimi lavozimi bilan teng bo'lgan. Abdurahmonning Turkiston viloyatlari bilan tanishuvi 1859-yilda Muhammad Afzalxonning Badaxshon yerlarini bo'ysindirishni buyurishi bilan boshlanadi. Abdurahmon g'alabaga erishganini eshitgan amir Muzaffar o'zi Chorjuga keladi va vaziyatni kuzatadi. Afg'on va buxoro qo'shinlari o'rtasidagi to'qnashuvda afg'onlar g'alaba qozongandan so'ng Amir Abdurahmon Toshqo'rg'on sardori etib tayinlanadi. Afg'onistondagi mumtazam taxt uchun kurashlar bo'lib turgan bir vaziyatda Abdurahmonning otasi Muhammad Afzalxon va Sheralixon o'rtasida jiddiy urush kelib chiqishi aniq bo'lib qoladi. Abdurahmon bunday vaziyatda oatsiga yordam berish uchun yo'llagan maktubi amish Sheralixon qo'lga tushib qoladi. Amir Sheralixon Abdurahmonnin kechirmaydi va Abdurahmon otasining taklifi bilan Amudaryodan kechib o'tib 1863-yilda Amir Muzaffarning oldiga keladi. 1870-yilgacha Abdurahmon ona vataniga qaytib keladiva taxt uchun kurashda jiidy ishtirok etadi.1870-yilda Rossiya Imperiyasining roziligi bilan Turkiston general gubernatorligi ixtiyoridagi Buxoro amirligi, keinchalik Samarqand va Toshkent shaharlarida 10-yildan ortiqroq vaqt davomida yashaydi. 1870-yilda Kaufman Sheralixonga maktub yo'llab Abdurahmonning Afg'oniston ichki ishlariga aralashmasligini kafolatlaydi. Rossiya imperiyasi Abdurahmonning Toshkentda bo'lishidan o'zlarining elchilik munosabatlaridan foydalanadi. Masalan 1877-yil 4-sentabrda Hindistondagi „ payonir” gazerasi ingliz hukmron doiralari bilan kelishilgan holda Simli yonida 30-ming kishilik qo'shin Afg'oniston orqali Rossiya imperiyasining O'rta Osiyo hududlarigahujum qilish uchun safarbarlik e'lon qilingan degan malumotlar tarqalgan. O'z navbatida Rossiya ham Toshkentda 12-ming kishilik rus qo'shinlari Abdurahmon boshchiligida urushga tayyor turibdi degan malumotlar tarqaladi .

Ko'pgina tarixchi olimlarning fikricha Abdurahmonning faoliyatiningyoritilishida „ Siroi at-tavorix” va „ Tadj at-tovorix” asarlari ham ko'pgina malumotlar beradi. Afg'oniston amiri Abdurahmon (1880-1901-yilar) hukmronlik yillarini o'zida aks ettiruvchi „S irodj at-tarix” („ tarix shamchirog'I”) nomli asar Habillaxonning topshirig'I bilan, davlat siyosati darjasida yoritilgan va rasmiy axborot beruvchi manba sifatida yaratildi. 1865- yilda Sheralixon bilan katta akasi Muhammad Afzal o'rtasida yirik harbiy to'qnashuv kelib chiqadi.hal qiluvchi jang 1865-yil



Qal'a-Gilzoiyda bo'lib o'tadi. Bu jangda amirning ikki o'g'li Muhammad Alixon va Muhammad Aminxon vafot etadi. Bu holatda amir Sheralixon qattiq tushkunlikka uchrab qolib, davlat ishlariga umuman qiziqmay qoladi. Bu vaziyatdan Abdurahmon foydalanib qolib Oqchada turgan hukumat qo'shinlarini o'ziga og'dirib oladi. Abdurahmon Fatx-Muhammadxon qo'shinlarini yengadi va Toshqo'rg'onni egallaydi. Bu g'alabadan keyin Bomiyonda turgan amakisi Muhammad Azamxonga qo'shilish uchun u yerga boradi. Amakisi ham hokimiyatni egallash uchun Hindistondan qaytib kelmoqda edi. 1866-yilning bahorida ularning birlashgan qo'shini Qobulni egallab, Muhammad Afzalxonni amir deb e'lon qiladi. Amir Sheralixon o'z kuchlarining to'plab Janubiy Turkistonga joylashadi. Muhammad Afzalxonning hokimiyati Qobul va Qandahor bilan chegaralanadi. Britaniya hukumatining ikkala hokimiyatni tan olishi, Muhammad Afzalxonning Rossiya bilan yaqinlashishi uchun harakatlar qiladi. Biroq 1867-yilning 7-oktabrida Muhammad Afzalxon vafot etadi. Qobulni boshqarish Muhammad Azamga o'tadi. Uning hokimiyati kuchsizlik qildi va 1868-yil 11 sentabrda Sheralixon Qobulni egalladi. Muhammad Azamxon jiyani Abdurahmon yoniga Balxga boradi. Uning maqsadi jiyani bilan birga G'aznada mustahkamlanib olib, kurashni davom ettirish edi. 1869-yilning yanvarida Zurmat yaqinida Sheralixon qo'shinlari g'alabaga erishdilar. Muhammad Azamxon va Abdurahmon barcha masalalarda ajraldi. Ularning uzoq davom etgan ko'chib yurishlari boshlandi. Dastlab, Hindiston keyinchalik Belijuston cho'llaridan o'tib Seistonda, keyin Eronning Mashhad chegaralariga yaqinlashadi. Biroz vaqtdan keyin Muhammad Azamxon vafot etadi. Abdurahmonxon eron shohining ruxsati bilan Xiva xonligiga boradi. U Xiva xonligi hududiga 1869-yilning sentabrda yetib keladi. Xiva xonlarining arxivida Abdurahmonning Xiva xoniga yuborgan maktubi saqlanmoqda. Xiva tarixchisi Ogahiy Abdurahmonning Xiva Xoni tomonidan buyuk sarkarda jangchi sifatida 1869-yil 18-sentabrda qabul qiladi. Malumotlarga qaraganda Abdurahmonning Xiva xoni bilan o'zaro muloqoti tarjimon orqali olib boriladi. Chunki bu paytda Abdurahmon mahalliy aholining tilini bilmagan

Foydalanilgan adabiyotlar ro'yxati

1. Amir Olimxon „ Vuxoro xalqining hasrati tarixi “. T.Fan.1991
2. Саид Касим Риштия . „ Афганистан в XIX веке.изд-во иностранная литература
3. Ромодин В.А Очерки по истории и истории культуры Афганистана. Серединаа XIX -первая треть XX вв
4. Ромодин В.А. Афганистан во второй половине XIX- начале XX ввю официалная история и историографияю – москваб Наука.1990.
5. Огахию шохиди икбол
6. Сирадж ат-товорихх.Т.П



Narzullayev Azamat G'ayrat o'g'li
O'zbekiston- Finlandiya pedagogika
instituti Pedagogika va jismoniy madaniyat fakulteti
Tel: +998 (94) 475 14 15
azamatnarzullayev2002@gmail.com

ANNOTATSIYA.

Mazkur kurs ishida Turkiston Legionining tashkil topishi va rivojlanish tarixi tahlil qilinadi. Ushbu ishda legionning Ikkinchi Jahon urushi davridagi paydo bo'lish sabablari, uning tashkilotchilari va faoliyat yo'nalishlari o'rganilgan. Asosiy e'tibor legionning tashkil topishiga ta'sir ko'rsatgan siyosiy va ijtimoiy omillarga qaratilib, uning rivojlanish bosqichlari va urushdagi roli yoritiladi.

Ishda nemis qo'shinlari tomonidan legionning tashkil etilishida qo'llangan strategiyalar, milliy ozodlik harakati g'oyalari va Turkistonlik harbiy asirlarning ishtiroki o'rganilgan. Shuningdek, Turkiston Legionining harbiy harakatlardagi faoliyati va uning Ikkinchi Jahon urushi tarixidagi o'rni tahlil qilingan.

Tadqiqot davomida arxiv hujjatlari, ilmiy manbalar va tarixiy adabiyotlarga tayanilgan. Ishning ahamiyati shundaki, u Turkiston tarixidagi murakkab va bahsli davrni yoritishga yordam beradi hamda legionning tarixiy haqiqatini aniqlashga xizmat qiladi.

KALIT SO'ZLAR: Turkiston Legion, Ikkinchi Jahon urushi, milliy ozodlik harakati, harbiy asirlar, nemis qo'shinlari, milliy g'oya, targ'ibot, tashkilot tarixi, legion faoliyati, tarixiy bahslar, siyosiy strategiyalar, tarixiy haqiqat, «yaroqsiz xalq», «ikkinchi sort millat», «qora fashistlar»

KIRISH.

Ikkinchi Jahon urushi insoniyat tarixidagi eng qonli va ta'sirchan voqealardan biri bo'lib, u dunyo siyosiy xaritasiga, ijtimoiy tuzilmalariga va milliy ozodlik harakatlariga chuqur ta'sir ko'rsatdi. Bu urush davomida ko'plab xalqlar va millatlar turli sabablarga ko'ra urushning turli tomonlarida ishtirok etdi. Shunday voqealardan biri Turkiston Legionining tashkil topishi va uning rivojlanish tarixidir.

Turkiston Legionining tashkil topishi nemis armiyasining Sovet Ittifoqiga qarshi olib borgan urush kampaniyasi doirasida yuzaga kelgan. Ushbu legion tarkibiga asosan sovet qo'shinlarida asirga tushgan Markaziy Osiyo xalqlarining vakillari jalb qilingan. Bu jarayonda nemislar Turkiston mintaqasidagi milliy ozodlik harakati g'oyalariidan foydalangan holda, legionni siyosiy va harbiy maqsadlarda ishlatishga harakat qilgan.

Mazkur ishda Turkiston Legionining paydo bo'lishiga olib kelgan tarixiy va siyosiy sabablar, uning tashkil etilish jarayoni, asosiy faoliyati hamda uning Ikkinchi Jahon urushi tarixidagi o'rni tahlil qilinadi. Shuningdek, bu mavzu doirasida legionning tarixiy ahamiyati va unga oid bahsmunozaralar o'rganiladi. «Turkiston legioni» 1941-yilning oxiri 1942-yilning boshlarida shakllandi. Uning asosini urushda asir olingan turkistonliklar tashkil qildilar. Yozma manbalarning guvohlik berishicha Sovet Ittifoqi bilan Germaniya o'rtasidagi urushning ilk yillari (1941–1942)da sovetlarning G'arbiy jabhasida taxminan 2 millionga yaqin turkistonlik askar bo'lgan. Urush davrida to'plangan ma'lumotlarga qaraganda, 1943-yilda qizil armiyaning faqat 6 harbiy qismida, ya'ni Minsk, Kiyev, Moskva, Leningrad, Uzoq Sharq va Shimoliy Kavkazda 1.179.802 turkistonlik askar bo'lgan. Faqat Kiyev va Minsk qismlarida 997.892 nafar edi. Ana shu turkistonlik qizil armiya askarlarining kattagina qismi nemislar tomonidan asir olindi. To'rg'ay shahrida joylashgan Germaniya harbiy asirlari Boshqarmasining 1943- yilda bergan ma'lumotlariga qaraganda urushning dastlabki yillaridayoq (1941–1942) sovetlar armiyasidan 1.700.00 ga yaqin turkistonlik asir olindi.

1942-yilning yoziga qadar bulardan faqat 400 ming3 kishi omon qoldi, qolganlari ochlik, kasallik, sovuq tufayli qirilib ketdi, bir qismi otib tashlandi. «Turkiston legioni»ning asosini ana shu asirlar tashkil etdi. Urushning boshidayoq bunchalik ko'p sonlik turkistonlikning nemislarga asir tushganligining boisi, sababi nimada? Albatta sabablar ko'p. Ana shu sabablardan eng birinchisi, turkistonliklar sovetlar hokimiyati yillarida muntazam armiyada xizmat qilish malakasidan mahrum etilgan edilar, aniqrog'i urush boshlangan davrda O'rta Osiyo respublikalarining birontasida muntazam milliy armiya bo'lmagan. Chunki sovetlar turkiy xalqlarga ishonmas, ularni ikkinchi toifa xalq hisoblar, eng muhimi ulardan qo'rqar edi. Shu bois turkiy xalqlarning milliy armiyasini yo'q qildi. Ma'lumotlarga qaraganda 1941–1943-yillar davomida taxminan 4.847.775 turkistonlik sovetlar armiyasiga



safarbar qilingan edi. Ularning aksariyati hech qanday tayyorgarliksiz front jabhasining oldingi chizig'iga tashlangan edilar. Toshkent, Samarqand, Qarshi, Termiz, va boshqa shaharlarda milliy gvardiya va diviziyalar tashkil qilinib, ularga hech qanday harb ilmidan saboq bermasdan va maxsus tayyorgarlikdan o'tkazmasdan armiyaga jo'natildi. Bu ishda ham mustamlakachilikning o'ziga xos shovinistik maqsadlari o'z ifodasini topdi. Bu avvalo urush vositasi bilan turkiy musulmonlarni qirib tashlash va jismonan yo'q qilish bo'lsa, ikkinchidan, turkiylarni urush olib borishga «yaroqsiz xalq», «ikkinchi sort millat» ekanligini amalda isbotlash va shu asosda turkiy millatlar davlatchiligining asoslaridan biri bo'lgan muntazam o'z armiyasiga ega bo'lishini abadulabad barbod qilish edi. urushning dastlabki bosqichlarida turkistonlik qizil askarlarning ma'naviy-ruhiy holatlari ham tushkun bo'lgan. Chunki kompartiya markaziy qo'mitasi qabul qilgan qaror bo'yicha 1937– 1939-yillarda O'rta Osiyo respublikalaridan taxminan 2 millionga yaqin kishi qamoqqa olingan edi. Albatta bu hol armiya safiga chaqirilgan askarlarning ruhiy holatiga salbiy ta'sir qilgan edi. Uchinchisi, fashistlar Germaniyasining tashviqot-targ'ibot mashinasi ham barcha rus bo'lmagan millatlar vakillariga, jumladan turkistonliklarga qarata ham faol ish olib bordi. Mahkamasi Minsk shahrida bo'lgan general Mirshakar boshchiligidagi turkistonliklarning ma'lum bir qismi ko'r-ko'rona shu targ'ibotga ishonib o'z ixtiyori bilan nemislarga asir tushgan vatandoshlar ham bo'ldi. Fashistlar qo'mondonligi asirga olingan turkistonliklarni yoppasiga qirib tashlay boshladi. Mana shunday bir jumboqli va tang vaziyatda o'sha davrda Germaniyada yashab istiqomat qilayotgan vatandoshimiz Vali Qayumxon «Turkiston legioni»ni tuzish g'oyasini ko'tarib chiqdi va uning Prezidenti bo'ldi. Vali Qayumxonning ko'z o'ngida minglab turkistonliklar behuda o'lib ketayotgan edilar, Ular Vali Qayumxonning vatandoshlari, ji gargo'shalari edilar. Shunda Vali Qayumxon Parijda yashayotgan Mustafo Cho'qay bilan umumiy til topib, harbiy asirlarni bekordan bekorga qirib tashlaguncha ulardan foydalanish yo'lini taklif qildilar. Bu taklif nemis qo'mondonligiga ma'qul tushdi. Insonning hayotini saqlab qolish hamisha hurmatga sazovor ish bo'lganligini ongli suratda tushungan Vali Qayumxon va Mustafo Cho'qay o'z vatandoshlarining ko'ngilli anketalarini tuzishga kirishdilar. Asirxonalarni kezib yurish chog'ida o'ziga sil kassaligini yuqtirgan Mustafo Cho'qay 1941-yil dekabr oyida vafot etdi. Endi barcha ish Vali Qayumxonning chekiga tushdi va uning yelib-yugurishi tufayli «Turkiston legioni» tashkil etildi. «Olmon hukumati ham Sovet davlatining nohaq harakat qilganligini va turkistonliklar kabi g'ayrirus xalqlardan urushda strategik maqsadda foydalanganligini to'la ravishda anglagan edi. 1942-yilning boshidan e'tiboran Qayumxon bir necha yuz ming turkistonlik asirni lagerdan chiqarib ularni ommaviy ishlarga joylashtirishga muvaffaq bo'ldi. Ochlik, kasallik hukm surgan sovuq oylarda kiyimsiz qolganimiz sharoitlarida biz, turkistonlik asirlar Qayumxonning himmatini ko'rib, uni «Ota» ataydigan bo'ldik. U biz uchun chindan ham otalik qildi»

1942-yil avgustida Vali Qayumxon raisligidagi «Turkiston Milliy Birlik Qo'mitasi» tuzildi. 1942–1945-yillarda Berlinda faoliyat ko'rsatgan «Turkiston Milliy Birlik Qo'mitasi»da 112 turkistonlik ishladi. Ayni zamonda «Milliy Turkiston», «Milliy adabiyoti» jurnallari va «Yangi Turkiston» gazetasi nashr etila boshlandi. «Milliy Turkiston» jurnalining birinchi soni 1942-yil, 15-avgustda chiqdi. Jurnal «Bizning yo'l» bosh maqolasi bilan e'lon qilindi va unga «Bizning yo'l otalar yo'lidir, mustaqillik yo'lidir», deb bayonot berilgan edi. Germaniya hukumati milliy qo'mitaning bu siyosiy yo'lini o'rganib chiqdi, ammo uning siyosiy niyatiga qarshi chiqmadi. Bu tabiiy edi, albatta. Chunki ayni davrda Milliy qo'mitaning faoliyati Germaniya foydasiga va Sovet Ittifoqiga qarshi qaratilgan edi. Milliy qo'mitaning bayonoti biron-bir darajada bo'lsada Germaniyaning mavqeyiga hech qanday xavf tug'dirmas edi. «Turkiston legioni» tarkibida askar va zobitlarning miqdori 1944-yil oxirlarida 267 ming kishi atrofida bo'lgan. Legion qo'mondonini tayinlash Germaniya armiyasi qo'mondonligi ixtiyorida edi. Batalyon, polk qo'mondonligi va rota komandirlari tarkibida turkistonliklardan ko'p bo'lgan. Legionning siyosiy va milliy ishlari Milliy Turkiston Birlik Qo'mitasi tomonidan idora etilardi. Har bir askar va zobitning so'l qo'lida «Turkiston, Oллоh biz bilan» tamg'asi bor edi. Askariy ont, Qur'oni karim, qarshisida ikki qilich birlashtirilib, Turkiston bayrog'i ostida qabul qilingan. «Turkiston legioni»ning o'z madhiyasi bor edi.

«Turkiston legioni» rus sovetlari qo'shinlariga qarshi jiddiy janglar olib borgan va unga katta talafotlar bergan. «Turkiston legioni»ning birinchi partiyasi 1942-yil 2-mayda Bryansk o'rmonlarida jangga tashlangan edi

Shuni ham ta'kidlash lozimki «Turkiston legioni» qoshida «ko'ngillilar»ning yashirin guruhlari ham mavjud bo'lgan. Ular Qarshilik ko'rsatish harakati jangchilari va partizanlar bilan aloqada bo'lganlar. Bu o'rinda 1943-yil yoz faslida 3-Turkiston batalyonining bir guruh askarlari Belorussiyaning Rechitsa shahrida bo'lib, partizanlar bilan aloqa o'rnatganlar va gitlerchilarga qarshi



hamkorlikda kurashganlar. Biroq, natsist agentlari yashirin guruhni topishga muvaffaq bo'lganlar. «Ko'ngillilar» batalyoni tarqatib yuborilgan, uning shaxsiy tarkibi Germaniyadagi katorga ishlariga jo'natilgan. Abdulla Otaxonov boshchiligida to'liq qurollangan, artilleriya yuklari bilan 370 kishidan iborat Turkiston batalyoni 1943-yil sentabrda 74-o'qchi diviziya tomoniga o'tib ketgan.

1944-yilning yanvarida «Turkiston legioni» yugoslav partizanlariga qarshi kurashish uchun Chernogoriyaga yuborilgan legionerlarning katta otryadi (ular tarkibida o'zbeklardan 28 kishi bor edi) S. Fayziyevning ishorasi bilan fashistlarni yo'q qilganlar va qurollar hamda o'q-dorilarni otlarga ortib tog'dagi partizanlar huzuriga jo'nab ketganlar

«Turkiston legioner»lari o'z hayotiy tajribalarida sovetlarning qasos va o'ch olishdan iborat siyosatini bilganliklari, tajribadan o'tkazganliklari bois nemislarga qarshi ochiqdan ochiq qarshi chiqish, qizil armiya tomoniga o'tib ketishdan cho'chiganlar. Shunday bo'lsa ham ular fashistlarga qarshi isyonlar qilgan, qarshilik va partizanlik harakatida faol qatnashganlar. Turkistonlik harbiy asirlarning bir qismi Fransiya, Yugoslaviya, Polsha, Italiya, Slovakiya, hatto Ispaniyadagi partizanlik harakatiga ommaviy ravishda o'tib ketganlar. Asli andijonlik SS Turkiston polki komandiri G'ulom Alimov 1944-yil, dekabrda nemis armiyasidan dizertirlik qilib Venada syezd bo'layotgan davrida, Bratislava yonida turgan ruslar va slovaklar bilan aloqa o'rnatib, besh yuz nafar legioneri hamda partizanlar birgalikda fashizmga qarshi kurash olib borgan. Uning polkida Asakalik G'ulomjon Ro'ziboyev (mashhur bastakor), Andijonlik (Qizil Karvon ko'chasidan) Madaminjon Isroilov va boshqalar bo'lgan.

Ruslar, Turkiston milliy askarlaridan asir olmas edilar, ularni «qora fashistlar» deb atashardi. Olingan asirlarni ayab o'tirishmas, ularni joyida o'ldirishardi. Hatto yarador askarlarga nisbatan ham shafqat yo'q edi. «Turkiston legioni» 1944-yilning oxirlariga kelib taxminan 65 ming askarini yo'qotdi, 900 ga yaqin legionchilar sovetlar partizan birliklariga qochgan edilar. «Turkiston legioni» o'zbek, qozoq, qirg'iz, turkman va tojik qavmlaridan iborat edi. Ular yillar davomida sovetlarning olib borgan bo'lib tashlash va parchalash siyosatlariga qaramasdan turkistonliklarning «turklik birligini» ko'rsatib qo'yish qobiliyatlarini ham isbot qilgan edilar. Sovetlar targ'iboti «Turkiston legioni»ni ichidan buzish uchun ko'p harakat qildi. Ammo Turkiston Milliy Birligini buzolmadi. «Turkiston legioni» tuzishda Germaniya hukumati o'z manfaatini birinchi o'ringa qo'yganligi isbot talab qilmaydigan haqiqatdir. Germaniya davlati 1945-yil, 24-martda bu davrda Germaniya front jabhasida mag'lubiyat ketidan mag'lubiyat alamini tortayotgan bo'lsa, «Turkiston legioni»ni Turkiston Milliy Hukumati sifatida rasmiy bir vasiqa bilan tanidi. «Turkiston legioni»ning urushdan keyingi taqdiri albatta har bir kimsani qiziqtiradi. Ikkinchi jahon urushidan so'ng Turkiston Milliy Armiyasining hayyotida achchiq bir davr boshlandi. Amerika Qo'shma Shtatlari prezidenti Ruzvelt va Angliya Bosh Ministri Cherchil 1945- yil, 4-fevralda Qrim yarimorolining Yalta shahrida I.Stalin bilan uchrashdilar. Bu yerda bo'lib o'tgan konferensiyada ittifoqchilar asir tushgan o'z vatandoshlarini qaytarib olishga o'zaro kelishdilar. Bu shartnoma ozod va mustaqil vatanga ega bo'lgan davlat uchun g'oyat tabiiy va ahamiyatli bir hol edi. Ammo dunyodagi eng yirik mustamlakachi qizil saltanat bo'lgan Sovet Ittifoqi uchun bu shartnoma ming-minglab kishilarning taqdiri nuqtayi nazaridan fojiali yakunga ega bo'ldi. Jami bo'lib AQSH va Angliya hukumatlari yordamida 2.272.000 kishi chet eldan SSSRga qaytarilgan edi. Bitimga ko'ra Milliy Turkiston Birlik Qo'mitasiga qarashli 200 ming askar va 300 ming ehtiyotda turgan turkistonliklarni, qo'llariga zanjirlar solib, zo'rlab oilalari bilan yuk tashiladigan vagonlarga tiqib Rossiya tomonga jo'nata boshladilar. Turkistonliklarning ko'pchiligi o'z-o'zlarini o'ldirdilar. Ular «ruslarning qo'lga tushgandan ko'ra, o'lim yaxshiroq», deb qo'llarining tomirlarini kesdilar, beajal halok bo'ldilar. Turkistonliklar arosatda qolgan mana shunday og'ir fojiali bir sharoitda o'z vatandoshlarini qutqarish uchun jon kuydirib, yordam qo'lini cho'zadigan bir davlat topilmadi. Turkistonlik asirlarni Turkiya davlati panohiga olish tashabbusini Germaniyada o'qib turgan ikki turk talabasi ko'tarib chiqdi. Ularning himmati bilan 1945-yilda Turkiya Arkon-i Harbiyai Umumiyasining Bavariyadagi Amerika armiyasi tamsilchisi yuzboshi Ehson Unasonning bevosita sa'y-harakatlari tufayli Turkiyaga jo'natilishi ko'zda tutilgan turkistonliklarning anketalari ikki nusxada tayyorlandi. Bu ishlarda vatandoshimiz Boymirza Hayit jonbozlik ko'rsatdi. Ehsonbey tayyor bo'lgan anketalarning bir nusxasini o'zi oldi, boshqa bir nusxasini esa maxfiy yo'llar bilan Anqaraga jo'natdi. Ehsonboy o'tirgan samolyot Yugoslaviya o'rmonida o'qqa tutildi va samolyot urib tushirildi, uning jomadonidagi anketalar yo'qoldi. Anketalarning maxfiy jo'natilgan boshqa nusxasi Anqaraga yetib kelgan. Anqarada mas'uliyatli xizmatchilar mazkur anketalar asosida Germaniyadan 100 ming turkistonlikning Turkiyaga kelishi masalasini muhokama qilganlarida: «Agar bularning orasida 10 ming sovet josusi bo'lsa nima qilamiz», degan masala ko'tarilgan. Oqibatda Turkistonlik



asirlarni Turkiyaga keltirilishi hal bo'lmay qolgan va yordamsiz qolgan vatandoshlarimiz 1945-yil noyabrga qadar qurol kuchi bilan Rossiyaga yuborib turilgan. Faqat 1945-yil noyabrida Duayt Deyvid Eyzexauerning «Rossiyaga biron odam zo'rlik bilan jo'natilmasin!» deb bergan amridan so'ng, 6–7 ming turk, shu jumladan taxminan 800 turkistonlik jonlarini saqlab qola oldilar. Bular orasida Maqsud Bek, Ergash Shermat, Boymirza Hayit (Kyoln shahrida), Qodir Egamqul, Mo'min Bo'ri, Nayim To'ra, Yo'lchi Oxun, Otaxon, M.Mannon (Myunxen shahrida)lar bor edi. Sovet Ittifoqiga zo'rlik bilan jo'natilgan turkistonliklar it azobiga solingan. Sovet jazo qonunlari asosida ularning aksariyati otib tashlangan, qolganlariga 20–25 yil muddat bilan qamoq jazosi berilib, Sibir va boshqa yerga surgun qilinganlar.

Keyinchalik faqat inglizlar o'z qilgan xatolarini tushunib, undan pushaymon bo'ldilar. Chunki ularni vijdon azobi qiynagan edi. Ingliz ma'murlari sovetlarga topshirilgan legionerlar xotirasi uchun London shahrining Kensington qismida haykal o'rnatdilar. Haykalning tantanali ochilish marosimida 200 dan ortiq rasmiy davlat arboblari ishtirok etdilar. «Turkiston legioni» va «Milliy Turkiston Birlik Qo'mitasi» faoliyatiga kompartiya, sovetlar mafkurasi, mustamlakachilik siyosati mafkurasi andozasi va o'leholari asosida emas, balki Turkiston xalq larining milliy birligi g'oyalaridan kelib chiqqan holda baho berilishi kerak.

XULOSA:

Legionning tashkil etilishi nemis armiyasining Sovet Ittifoqiga qarshi kurashidagi harbiy strategiyasining bir qismi bo'lgan. Nemis qo'mondonligi Turkiston mintaqasidagi milliy ozodlik g'oyalaridan foydalangan holda, legionni o'z maqsadlariga xizmat qildirishga harakat qilgan. Legion tarkibiga asosan Markaziy Osiyo xalqlaridan bo'lgan harbiy asirlar jalb qilingan. Ularning ishtiroki ba'zi hollarda milliy ozodlik harakatiga umid sifatida qaralsa, boshqa hollarda bosim va majburiyat natijasi bo'lgan. Turkiston Legionining tarixi murakkab va bahsli bo'lib, u nafaqat Ikkinchi Jahon urushi davridagi, balki Turkiston xalqlarining milliy ongining shakllanishidagi muhim bosqichlardan biridir. Ushbu mavzu bo'yicha yanada kengroq tadqiqotlar olib borish va yangi manbalarni o'rganish kelajakda legionning tarixiy rolini yanada aniqroq yoritishga yordam beradi.

FOYDALANILGAN ADABIYOTLAR.

1. Vatan tarixi (Uchinchi kitob); R.Shamsutdinov, Sh.Karimov. – T.: «Sharq», 2010. 363-bet
2. Boymirza Xayit, Vali Qayumxon ota Turkiston istiqloli uchun kurashning shamchirog'i edi-shaxsiy arxiv, 2-bet
3. «Sharq yulduzi », 1992 -yil, 3-son, 154-bet
4. O'zbekistonning yangi tarixi. Uchinchi kitob. Mustaqil O'zbekiston tarixi. – T.: Sharq, 2000-yil. 483-bet
5. O'zbekistonning yangi tarixi. Uchinchi kitob. Mustaqil O'zbekiston tarixi. – T.: Sharq, 2000-yil. 484-bet
6. Shamsutdinov R., Hoshimov S. “Urush va zulm qurbonlari”. " Наука. Образование. Техника " № 1. – 2007. 42-bet.
7. Вторая мировая война. Краткая история. М.: Наука, 1985, стр. 630, 635.
8. Vatan tarixi (Uchinchi kitob); R.Shamsutdinov, Sh.Karimov. – T.: «Sharq», 2010-yil. 372-bet



AMIR TEMUR FAOLIYATINING YEVROPALIKLAR TOMONIDAN DASTLABKI E'TIROFI

Nosirov Elbek Qosim o'g'li

Ahrorova Madina Raxmatovna

O'zbekiston-Finlandiya Pedagogika Instituti

+99893 680 44 15

Annotatsiya: Ushbu maqolada Amir Temurning hayot faoliyati Yevropa jamoatchiligi tomonidan o'rganilib, tadqiq qilinishing dastlabki davrlari haqida so'z boradi. E'tiborga molik tomoni shundaki, Yevropa muarrixlar tomonidan yaratilgan va to'plangan manbalarning aksariyati hali o'rganilmay o'z tadqiqotchisini kutib yotibdi.

Kalit so'zlar: Amir Temur, Jan Busiko, Venetsiya arxivi, Jan (Ioann) Grinlo, Rui Gonsalez de Klavixo, "Samarqandga Temur saroyiga sayohat kundaligi".

O'z davrining buyuk siyмосi, mohir sarkarda, yurtimizda mo'g'ullar istibdodiga barham bergan, o'zining o'chmas nomini abadiyatga muhrlagan, faxrimiz, g'ururimiz, xalqimiz dahosining timsoli va ma'naviy qudratimiz ramzi bo'lgan Amir Temur faoliyati va shaxsiga qiziqish XV asrdan boshlandi. 1401- yilning avgustda Rim papasi va Fransiya qirolining Amir Temur huzuriga yuborgan elchisi Jan (Ioann) Grinlo Amir Temur suhbatlarida ko'p marta ishtirok etgan. Uning saltanatini o'z ko'zi bilan ko'rgan va bu haqda asar yozgan birinchi yevropalik muallif bo'ladi. Uning asari "Temur va uning saroyiga oid xotiralar" deb ataladi. Monax va elchi Jan (Ioann) Grinloning asari fransuz va lotin tillarida yozilgan bo'lib, 23 bobdan iboratdir. Muallif Temurning hayoti va faoliyati haqida imkon qadar batafsilroq ma'lumot berishga harakat qilgan. Yepiskop Jan (Ioann) Amir Temurni yaqindan tanigan, uning hayoti va faoliyati bilan yaxshi tanish bo'lgan. 1403-yil may oyining boshida Parijda bir ruhoniylar paydo bo'lib, o'zini Amir Temurning elchisi deb tanishtiradi. Chindan ham u Amir Temurning mo'jazgina tamg'asi bosilib, zarhal harflar bilan bitilgan ishonch yorlig'i – maktubini Fransiya qirolini Karl VI ga topshiradi. Jan (Ioann) tashrifning ikki sababini bayon qiladi: birinchisi, Amir Temurning sulton Boyazid ustidan qozongan g'alabasini ma'lum qilish; shu o'rinda u turk sultonining asir olinib, uning tutqunidan ozod qilingan nasroniy bandilarni Amir Temur Yevropaga qaytarib yuborganini va yana boshqa bandilar topiladigan bo'lsa, xuddi shunday yo'l tutajagini bildiradi. Tashrifning ikkinchi maqsadi Fransiya qirolini o'z ko'zi bilan ko'rish va u haqda Amir Temurga so'zlab berish. Yepiskopning gapiga qaraganda, uning elchiliga nasroniy diniga ikki qulay imkoniyat yaratadi: birinchidan, bu elchilik ikkala din vakillariga ham o'zaro erkin savdo qilish imkoniyatini bersa, ikkinchidan, agar qirol va gersoglar rozi bo'lishsa, bu qulayliklarni shartnoma yoki ahdlashuv shaklida rasmiylashtirish mumkin bo'ladi. Fransiyada Sohibqiron hayotligidayoq, paydo bo'lgan ilk asarlardan biri Fransiya Marshali Jan II Busiko (1365-1421) qalamiga mansub bo'lib, u «Le Livre des faits du marechal Boucicaut» («Marshal Busiko amalga oshirgan ishlar») deb ataladi. Sohibqiron haqida Jan II Busikoning xotiralari O'zbekistonda hali o'rganilmagan. Karl VI 1401 yili Genuyaga obru-e'tiborli zodagonlardan biri, qattiqqo'l va sadoqatli ijrochi Marshal Busikoni hokim etib tayinlaydi. U o'z xabarchilari orqali Osiyoda bo'layotgan voqea-hodisalardan ogoh bo'lib, o'z navbatida Karl VI ga muntazam axborot bergan. Aynan mana shu sababdan Fransiya qirolini Amir Temurning o'z saltanatining g'arbiy hududlarida joylashgan davlatlar ustiga zafarona yurishi va u bilan Boyazid o'rtasida to'qnashuv sodir bo'lishidan xabardor edi. Busiko o'z kitobining XXXVII bobida Amir Temur shaxsiga to'xtalib, Sohibqiron va uning qo'shini haqida shunday yozadi: «Amir Temur bag'oyat mard odam edi va taqdir uni yana bir oz qo'llab-quvvatlaganida butun yer yuzini zabt etardi, ammo bu unga nasib etmadi. Zero, hammaga ma'lum bir maqolda aytilganidek, «har bir ish Xudoning irodasi bilan». Biroq, u qurol bilan ulkan ishni amalga oshirdi, u o'ttiz yil davomida na jang qilishdan to'xtadi, na bir shaharda tuzukroq tin oldi, aksincha, har doim mo'jizakor qo'shini bilan dalayu dashtda yurdi va lashkarlari orasida shunday qat'iy tartib urnatdiki, ularning kundalik hayoti uchun zarur bo'lgan barcha narsani o'zi bilan birga olib yurdi. U amalga oshirgan mo'jizalar, u kechib o'tgan ulkan daryolar va uning mehnatda toblangan odamlari qilgan ishlar haqida maftunkor asarlar yaratish mumkin». Amir Temur va uning yurishlari haqida italiyalik tujjorlar Paole Zane, Beltramus de Mignanelli va Emmanuil Paole hamda ispan elchisi Rui Gonsalez de Klavixo, asirga tushgan nemis askari Iogannes Shiltberger va boshqalar ham o'z xotiralarini yozib qoldirganlar. Emmanuil Paole arab tilini mukammal bilgan. 22 yil moboynda Misr mamluklari orasida yashagan hamda



Misr sultoni Farajning yaqin kishisi bo'lgan. U Amir Temurning Damashq yurishiga oid ma'lumotlar to'plagan. Uning Amir Temur haqidagi ma'lumotlari Venetsiya arxivida saqlanmoqda va hozirgi kunga qadar nashr qilinmagan. Paole Zane esa 1400 yillar Venetsiyaning Damashqdagi konsuli bo'lgan. U Venetsiya senatining topshirig'iga muvofiq Amir Temur haqida ma'lumotlar yiqqan. Uning to'plagan materiallari ham hozirgi kunda Venetsiya arxivida saqlanmoqda va nashr etilganicha yo'q. Temurning hukmronlik davri bilan bog'liq yana bir muhim tarixiy manba – bu ispaniyalik elchi Rui Gonsalez de Klavixoning kundaliklaridir. De Klavixo 1404 yilda Lion va Kastiliya qiroli Genrix III ning topshirig'i bilan Samarqandga keladi. Uning asari "Samarqandga Temur saroyiga sayohat kundaligi" deb ataladi. G'arbda Uyg'onish (Renessans) davrida Amir Temurning hayoti va faoliyatiga bag'ishlangan ko'plab asarlar nashr etildi. Klavixoning («Buyuk Amir Temur tarixi va elchilik safari bayoni») asari 1582 yil Sevilyada nashr etildi. Asar undan keyin yaratilgan tarixiy va badiiy asarlar uchun asosiy manba bo'lib qoldi. Jumladan, Pero Meksika o'zining «Silva de varia leccion» («Turli ma'ruzalar majmuasi») to'plamiga kirgan «Vida delgran Tamerlan» («Buyuk Amir Temur hayoti») nomli essesda Klavixodan juda ko'p narsa olgan[5, 83]. Meksikaning bu asari XVI asrning o'zida ikki marta ingliz tiliga tarjima qilingan. Uni dastlab Tomas Fortesku (Thomas Fortescue, The Forests, 1571), so'ng Jorj Uetston (George Whetstone, English Myrror, 1586) tarjima qilganlar. 1553 yil italyan muarrixii Petro Perrondinining «Magni Tamerlani Scytarum Imperatoris Vita» («Skiflar imperatori Amir Temurning hayoti») asari e'lon qilindi. Ahmad ibn Arabshohning asari ham shu asrda Yevropa tillariga, jumladan, abbat Jan dyu Bek (Jean du Ves) tomonidan «Histoire de grand Tamerlan tiree des monuments antiques des Arabes» («Arablarning qadimiy yodgorliklaridan olingan buyuk Amir Temur tarixi») nomi ostida fransuz tiliga tarjima qilindi. Amir Temurning hayoti va faoliyati bilan bog'liq ko'plab manbalar hali to'lig'icha tadqiq etilmagan, ayniqsa, lotin tilida yozilgan manbalar shular jumlasiga kiradi. O'z davrining buyuk siymosi Amir Temur Yevropada e'tirof etilgani shu manbalarning o'zi isbotlab turibdi. Zero, Jan Busiko aytganiday “Amir Temurga yana bir imkoniyat berilganda butun dunyoga hukmronlikni o'z qo'liga olib adolat o'rnatardi”.

Foydalanilgan adabiyotlar ro'yxati:

1. Али Мухаммад. Амир Темур солномаси. – Т.: Алишер Навоий номидаги Ўзбекистон Миллий кутубхонаси нашриёти, 2008. – 52 б.
2. «Амир Темур ва унинг жаҳон тарихидаги ўрни» мавзuidaги халқаро конференция тезислари. 1996 йил 23-26 октябрь, Тошкент. – Т.: Ўзбекистон, 1996. – 124 б.
3. Амир Темур жаҳон тарихида. – Т.: Шарқ, 1996. – 296 б.
4. Баҳодир Эрматов. Амир Темур Фарбий Европа адиблари нигоҳида. – Т.: «Navro'z», 2019.
5. Ҳаким Сатторий. Ҳазрат Соҳибқирон. – Т.: «Sharq», 2016



QADIMG'I XORAZMNING JANUBIY QISMIDA URBANIZATSIYA
JARAYONLARINING SHAKLLANISHI MASALALARI

Baxtiyarov Sirojbek Ilxombek o'g'li

Urganch davlat universiteti

mustaqil tadqiqotchisi

s_baxtiyarov96@mail.ru

Annotatsiya: Ushbu maqolada qadimg'i Xorazm hududida urbanizatsiya jarayonlarining shakllanishi xususida so'z boradi. Janubiy hududlar aholisining qadimg'i davrda Xorazmga ko'chib kelishi va buning urbanizatsiya jarayonlariga ta'siri atroflicha muhokama qilingan.

Kalit so'zlar: Xumbuztepa, Oqchadaryo deltasi, Amirobod madaniyati, Quyisoy madaniyati, Tajan – Murg'ob vodiysi, Qal'aliqir 1.

Аннотация: В данной статье рассматривается формирование процессов урбанизации на территории древнего Хорезма. Подробно обсуждается переселение населения из южных регионов в Хорезм в древности и его влияние на процессы урбанизации.

Ключевые слова: Хумбузтепа, дельта Окчадарьи, Амирободская культура, Куисойская культура, Теджен – Мургабская долина, Калялыкыр 1.

Qadimg'i Xorazmda mil.avv. VI asrga kelganda tub siyosiy va iqtisodiy rivojlanish kuzatiladi. Vohaning janubiy qismida Xumbuztepa, uning shimoli-g'arbiy qismida mustahkam mudofaaga ega bo'lgan Ko'zaliqir qal'asi bunyod etiladi. Bu taraqqiyot hududning bu davrdan oldingi jamiyati bilan bog'liq bo'lmagan. Bu shaharlar qisqa vaqt ichida qurilgan va aholisi rivojlangan dehqonchilik va kulolchilik bilan shug'ullangan. Bu davrdan oldingi jamiyatlar Amirobod va Quyisoy madaniyatini yaratgan aholi bo'lgan. Amudaryoning o'ng qirg'og'idagi janubiy Oqchadaryo deltalari bo'ylarida Amirobod madaniyati aholisi istiqomat qilgan bo'lib, u mil.avv. X – VIII asrlarga oid.

Xorazm vohasining janubiy tomonidan Tuyamo'yin havzalarida, Amudaryoning o'ng qirg'og'ida ko'chmanchi chorvadorlar yashagan. Bu joy ko'chmanchi chorvadorlarning qishlov joylar bo'lgan. Arxeologik tadqiqot ishlari natijasida bu yerdan mil.avv. VIII – V asrlarga oid bo'lgan ko'chmanchilarning mozar – qo'rg'onlari topilgan [1, B.34 – 40]. Ular Meshekli va Uch o'choq yodgorliklari deb nomlanib, saklarga oid qabrlar ekanligi aniqlangan. Xorazm vohasida olib borilgan arxeologik tadqiqot ishlarini umumlashtiradigan bo'lsak, mil.avv. VIII – VI asrlarda qadimg'i Xorazm vohasining g'arbiy tomonida Quyisoy madaniyatini yaratgan aholi, sharqiy tomonida Amirobod madaniyatini yaratgan aholi, janubiy tomonida Meshekli, Uch o'choq madaniyati aholisi yashaganligi aniqlangan. Ular chaylalarda istiqomat qilgan, ularda monumetal me'morchilik bo'lganligi aniqlanmagan.

Mil.avv. VI asrning birinchi yarmida Qadimg'i Xorazm vohasining janubiy qismida hunarmandchilik markazi bo'lgan Xumbuztepa, markaziy shahar Xazorasp va shimoli-sharqiy qismida mustahkam mudofaa devoriga ega bo'lgan Ko'zaliqir shahri bunyod etilgan. Aynan shu shaharlar bunyod etilgan vaqtdan boshlab vohada ilk urbanistik jarayonlar boshlangan, keyingi davrlarda taraqqiyot etib borgan. Shu davrdan boshlab Xorazm vohasida o'ziga xos sivilizatsiya shakllangan. Ilk urbanizatsion jarayondan boshlab, Amudaryo vohasining janubi va sharqiy qismidagi taraqqiyot Amudaryoning shimoli-g'arbiy tomonidagi taraqqiyotdan farqli tomonlari kuzatilgan. Bu o'ziga xos rivojlanish keyingi davrlarda ham kuzatilgan va yozma manbalarda ham o'z aksini topgan. Yodgorliklarning qurilishi, sug'orish tizimi, chorvachilik tarkibi, sopol idishlarning yasash uslublarida farqlar kuzatiladi.

Xorazm vohasining janubiy qismida ilk urbanizatsiya jarayonida janubiy davlatlar aholisining ta'siri kuzatiladi. Xorazmga janubdan aholining ko'chib kelganligi masalasi tadqiqotchilar o'rtasida uzoq vaqt muhokamaga sabab bo'lgan [C. 82 – 92]. Bu "Katta Xorazm" muammosi bo'lib, tadqiqotchilar o'rtasida ikki xil fikr ilgari surilgan. Bir guruh olimlar Xorazm davlatining ta'sir doirasi keng bo'lib, janubda Murg'ob va Tajan daryosi hududlariga tarqalgan deb ko'rsatsa [3, C. 39 – 41] [4, C.55 – 56], boshqa bir guruh olimlar xorazmliklar dastlab janubda yashab, keyinchalik qandaydir sabab bilan Amudaryoning quyi oqimiga borgan deb hisoblashgan [5, C.118] [6, B.6 – 84]. Bu munozarali masalaning yechimi ham Xorazm vohasidagi urbanizatsiya jarayoni qanday kechganligini aniqlashda imkon beradi.

Qadimg'i xorazmliklarning janubdan ko'chib kelganliklar haqida yozma manbalarda



ma'lumotlarning mavjud bo'lishi ham bu masalani tahlil qilishni taqozo qiladi. Xorazm xalqi orasida ham ularning sharq tomondan kelganligi haqida afsona va rivoyatlar saqlanib qolgan. Bu rivoyatlarda ma'lum bir guruh aholi sharq podshosiga bo'ysunmaganligi uchun odam yashamaydigan joyga olib kelib tashlanganligi va ma'lum bir vaqtdan keyin xabar olinganda, ularning bu yerlarni obod etib, shahar bunyod etganligi haqida bayon qilinadi. Shu bilan birga "Xorazm" etimologiyasining kelib chiqishi ham shu badarg'a qilingan insonlarning turmush tarzi bilan bog'langan. Bu afsonalar I.Jabborovning "Ko'hna xarobalar siri" kitobida quyidagicha keltirilgan: "Qadimgi zamonlarda bir podsho bo'lib, uning juda jasur, o'z vatanini himoya qilishda hech tenggi yo'q qo'shini va istedadli lashkarboshilari bo'lgan ekan. Kunlardan bir kun lashkarboshilari bir guruh qo'shin bilan podshoning adolatsiz siyosatiga qarshi isyon ko'taradilar. ... Podsho isyonchilarni o'z vatanidan judo qilib, qumlar orasida changalzor va to'qayzor bo'lib yotgan daryo bo'yidagi bir joyga olib borib tashlaydilar. Surgun qilingan lashkar va lashkarboshilar ancha qobiliyatli bo'lib, o'sha changal va to'qayzorlarni obod bir o'lkaga aylantirib yuboradilar. Ko'p yillar o'tishi bilan keksaygan podsho surgundagi sevimli qo'shinlaridan xabar olishni buyuradi. Podsho odamlari kelib ko'rsa, ilgari to'qayzorni tanib bo'lmas emish. Hamma yerda obod shahar va qishloqlar, suvga to'la ariqlar. Ular katta bir shaharga kirib, shahar kattasi bilan uchrashadilar va undan "Bu qanday o'lka?"- deb so'raydilar. Shahar kattasi: "Bu yerdagi xaloyiq bir vaqtlar o'z podshosi tomonidan xor qilingan edi, endi esa o'z mehnati bilan shahar va qishloqlar qurib azim bo'lgan",- deb javob beribdi. Bu voqeani podshoga kelib aytibdilar. Podsho ilgari xor bo'lib, keyin azimga aylangan o'sha yurt kishilarining gunohini kechib, ularni bundan keyin xorazmliklar deb atashni buyuradi" [7, B.6]. X asrda yashagan arab geografi Maqsidi (Shamsiddin al-Muqaddasi) ham shunga o'xshash afsonani yozib qoldirgan: "Qadim zamonlarda Sharq podshosi o'z mamlakatida yashovchi 400 ga yaqin kishiga darg'azab bo'lib, ularni aholi yashaydigan joylardan 100 farsax yerga eltib qo'yishni buyuradi. Uzoq vaqt o'tgandan keyin podsho o'sha odamlardan xabar olib kelishni buyuradi. Podsho odamlari qaytib ko'rgan-bilganlarini tasvirlab berganlarida, podsho: "Ular go'shtni nima der ekanlar", - deb so'rabdi. "Xar (yoki xavar)" deb javob beribdilar. U yana : "O'tinni-chi?"-deb so'rabdi. Ular: "razm" deb javob beribdilar. Keyin podsho: "Ushbu mavzeni shularga taqdim qildim, u Xorazm (Xvarazm) deb atalsin. Keyinchalik u joyda Kas shahri qad ko'tarib, Xorazmshohlar davlatining poytaxti bo'lgan ekan deb o'z fikrini davom ettirgan olim [8, C.44] [7, B.6]. Bu afsonalarda turli davrlarda bo'lgan voqea va hodisalar umumlashib ketgan bo'lsa-da, ularda berilgan g'oya muhim hisoblanadi. Bunda biz aholining sharqdan Amudaryoning quyi oqimiga ko'chib kelganligi, hududga siyosiy nom berilganligi va shahar bunyod etilganliklariga e'tibor berishimiz muhim. Tarixiy tardqiqot natijalariga e'tibor beradigan bo'lsak, Amudaryoning quyi oqimidagi hudud ahamoniylar imperiyasi tarkib topgandan keyin, Xorazm deb atala boshlangan [9. B.207].

Tadqiqotchilar o'rtasida xorasmiylarning ilk vatani masalasida ham turlicha qarashlar bo'lgan, chunki Gerodotning Akes daryosi haqidagi ma'lumoti geografik sharoitga mos kelmaydi. Aksariat olimlar bu hududni Tajan-Murg'ob vodiysi deb ko'rsatadilar. [10. C.35-36] [12. C.33] A.Asqarov uni Hirot vodiysi deb, E.V.Rtveladze Amudaryo va Murg'ob oralig'i, ya'ni Turkmanistonning janubi-sharqi, Afg'onistonning shimoli-g'arbiy qismida joylashgan Bandi Turkiston tog' oldi va Paramisadning g'arbiy tomonida bo'lgan deb xulosa beradi [11. C.43].

Xorazm vohasining janubiy hududidagi ilk urbanizatsiya jarayoni ham aynan shu xorasmiylar bilan bog'liq. Ular Amudaryo quyi oqimining chap qirg'og'iga ko'chib kelganlaridan so'ng, o'zlarining ilk shaharlarini bunyod qilishadi va o'zlari bilan hududga dehqonchilik va hunarmandchilik an'analari ham olib kelishgan. Ular qurgan shahar, dehqonchilik va hunarmandchilik uslublari Ko'zaliqir yodgorligining qurilish uslubi, dehqonchilik va hunarmandchilikdan farqli tomonlari kuzatilgan.

Xorazmga vohasining janubiy tomonidan Xumbuztepa, Hazorasp kabi shaharlar ahamoniylar hukmronligidan oldin bunyod etilgan. Shuningdek, bu hududda ahamoniylar hukmronligi o'rnatilganligi haqida ma'lumotlar mavjud emas. Lekin Ko'zaliqir hududlari, ya'ni sharqiy Xorazm hududida ahamoniylar o'z hukmronligini o'rnatgan va ahamoniylarning XVI satrapligi tarkibiga kiritilgan. Bu davrda satrap qarorgohi Parfiyada bo'lgan, keyinchalik u sharqiy Xorazm hududiga ko'chirishga xarakat qilingan. Ahamoniylar rezidensiyasi sifatida Qal'aliqir 1 yodgorligi qurila boshlangan. Bu yodgorlikning qurilishi tugallanmay qolgan. Bu esa, qadimgi Xorazm davlatining mutaqqillikni qo'lga kiritganligi va o'zining taraqqiyotida yangi bosqichga o'tganligini ko'rsatadi.



Foydalanilgan manba va adabiyotlar

1. Баратов С.Р. Новые археологические материалы к истории древнего Хорезма. // Хоразм Маъмун академияси ахборотномаси. 4 – сон. – Самарканд, 2014.
2. Эгамбердиева Н.А. Археологические и археографические исследования истории древнего Хорезма (VI – IV вв. до н.э.) диссер. на соис. кан. ист. наук. Нукус. 2001.
3. Дьяконов И.М. История Мидии от древнейших времён до конца IV в. до н.э. Москва. 1956.
4. И.Н. Хлопин. Историческая география южных областей Средней Азии. (Античность и раннее средневековье). Ашхабад, “БІЛЫМ”. 1983.
5. Ягодин В.Н. Древний Хорезм и Центрально-азиатский урбанизационный процесс. // Тезисы докладов конференции “Возникновения и развития урбанизационных процессов в Центральной Азии”. – Самарканд, 1995.
6. Асқаров А. Қадимги Хоразм тарихига доир баъзи бир масалалар // Ўзбекистон этнологияси: янгича қарашлар ва ёндошувлар. – Тошкент. 2004.
7. Жобборов И. Қўхна харобалар сири. – Тошкент. 1961.
8. Толстов С.П. Древний Хорезм. Опыт историко – археологического исследования. – Москва. МГУ, 1948.
9. Асқаров А. Ўзбек халқининг келиб чиқиш тарихи. – Тошкент: O‘zbekiston, 2015.
10. Ртвеладзе Э. В. Между Бактрией и Маргианой –первоначальная территория расселения хорасмиев. // – С. 35-36;
11. Ртвеладзе Э. В. Время, причины и пути миграции хорасмиев в низовья Амударьи. // Хорезм в истории государственности Узбекистана. – Нукус. “Бустон”. 2000.
12. Баратов С.Р. Некоторые проблемы археологических исследований древних культур Хорезма. // Ўзбекистон тарихи. № 4. 2007.



Mustafoyev Jaloliddin
Ahmadov Dovudxon
O'zbekiston-Finlandiya
Pedagogika Instituti
+998931395610

Annotatsiya: Barchamizga ma'lumki, yigirma birinchi asr texnika hamda texnologiya asridir. Bu davrda mamlakatlar o'z hududi, o'z rahbariga ega va bu ma'sul shaxslar davlat fuqarolari tinchligi uchun tinmay kurashadilar. Ammo, bunday jonkuyarlik avvalgi zamonlarda davlat rahbari uchun ancha qimmatga tushgan. Tarixda ana shunday adolatli, kuchli davlat rahbarlaridan biri bu Amir Temur edi. Bu maqola ana shu tarixiy shaxs va tashkil qilgan davlat, uning diplomatik aloqalari va ijtimoiy hayotiga bag'ishlanadi.

Kalit so'zlar: jahon sivilizatsiyasi, “yetti qo'l”, qanbul, janglar, Yevropa davlatlari, “Temur tuzuklari”.

Tarixiy hujjatlarning dalolat berishicha, XIV-asrning 70-yillaridanoq Yevropa davlatlari vakillari Movarounnahrda kelib, bu yerdagi yangi mustaqil davlatning qudrati va salohiyati bilan jiddiy qiziqqanlar. Amir Temur o'zining markazlashgan davlati uchun tuzilgan tom ma'nodagi Konstitutsiyasi bo'lgan “Temur tuzuklari” kitobi asosida boshqargan. Amir Temur ot surgan paytda dunyo qanday qiyofada edi? Bundan 680 yil oldingi manzarani ko'z oldimizga keltirsak, odamzod bugungi Amerika qit'asini bilmas ham edi. Evroosiyo materigi odamlari esa daraxt yaprog'iga yopinib, cho'qmor bilan ayiq, baliq ovlab, qorin to'yg'azib yurgan edi. Bu davrda Sohibqiron saltanati buyuklikka erishib, zolimlar jilovlangan, xalq osoyish topgan, davlat esa takomillashgan edi.

Amir Temurning markazlashgan davlatni barpo etishi oson bo'lmagan albatta. Bu qon to'kishlar va shiddatli janglar natijasidir. Shu o'rinda ayrim janglarni eslash joizdir. Terek daryosi yonidagi jang (1395-yil, 15-17-aprel) Temur bu jangda 200 000 qo'shin bilan jang qilgan, yutug'i – taktik jihatdan bu harbiy qo'shilmalar mustaqil harakat qilgan va bosh qo'mondonga bo'ysungan. Jangi loy – Temur va Husayn ibn Musalabning Jeta (Mo'g'uliston) xoni Ilyosxo'ja bilan bo'lgan. -Anqara jangi – (1402-yil 12-iyul) Amir Temur va turk sultoni Boyazid I Yildirim o'rtasida bo'lgan. Qunduzcha jangi (1391-yil 18-iyun) Amir Temur va Oltin O'rda xoni To'xtamish qo'shini o'rtasida bo'lgan. Xuddi shunga o'xshagan bir necha janglar va g'alabalar buyuk davlat asosi uchun poydevor bo'lgan desak adashmaymiz. Masalan, qumbul (qunbul, qanbul) (mog'ulcha – markazni qurshamoq, qanot muhofazasi, qo'shin qanotlarini dushman hujumidan himoya qiluvchi suvoriy harbiy qism) Amir Temur jahon harbiy san'ati tarixida birinchi bo'lib jang maydonida 7 qo'lga bo'lib joylashtirish tartibini joriy etgan. Amir Temur yoshligidan noyob qobiliyat, aql va tafakkurga ega ekanligi ma'lum.

Shuning uchun ham boshqa davlatlar bilan diplomatik aloqalar qura olgan. Qudratli davlat shakllangach, Kastiliya va Leon qiroli Don Enrike III, Fransiya hukmdori Karl VI, Angliya qiroli Genrix IV saroyga elchilar yuborgan va diplomatik aloqalar o'rnatganlar. Sohibqiron elchisi arxiyepiskop Ioanning “Amir Temur va uning saroyi haqida xotiralar” asari ham o'tgan 600 yil mobaynida diplomatik aloqa haqida turli tillarda yaratilgan 1000 dan ziyod asarlar orasida ishonchli va xolis manba sifatida alohida o'rin tutadi. Turli mamlakat diplomatlari bu shaxs bilan aloqalar o'rnatishga harakat qilganlar. Yuqorida aytilganidek, “Temur tuzuklari” davlat boshqaruvi uchun asos bo'lgan. Quyidagi iqtiboslar shu asardan keltirilgan. “...Mening qattiqqo'lligim, bag'ritoshligim, eng avvalo, xalqimning tinchligi, saltanatimning ravnaqi uchundir. Dushmanlarimga ayovsizligim rost. O'g'rilik, talonchilik, zo'ravonlik ildizlariga qattiqqo'llik bilan bolta urilmasa, muloyimmijozlik bilan natijaga erishib bo'lmaydi...”, “...Ehtiyot bo'ling, sharob, may va boshqa kayf beruvchi narsalardan saqlaning.

Agar unga ruju qo'ysangiz, bilingki, mulkingiz barbod bo'ladi, hokimiyatingiz qulaydi”. Manbalar Amir Temurni mohir strateg, omadli sarkarda deb ta'riflaydi va uning e'tiqodi, saltanatida dinlarning o'rni, holati xususida quyidagilarni yozadi. Saltanatda diniy huquq hukmron bo'lsa-da, Temur shu qadar dono ish yuritardi, o'zini islomning sodiq bandasi sifatida bir necha bor amalda isbotlab bergan. Onlayn kitob ilovalarida fransuz yozuvchisi Marsel Brionning “Men kim Sohibqiron - jahongir Temur” deb nomlangan kitobiga ko'zim tushib qoldi. Asarni o'qir ekansiz, unda Temur hayoti va faoliyati, markazlashgan davlat asoschisi ekanligiga amin bo'lasiz. Dastlab muallif Amir



Temurga bag'ishlangan "Temurlan" ocherkini 1942-yilda chop ettirdi. Odamzod naslining bir vakili hayotligida qanday bo'hronlarni boshdan o'tkazgan. Nima bo'lganda ham Amir Temur xuddi poytaxtda o'rnatilgan muhtasham haykal kabi insoniyat tarixi xiyobonida hech narsani pisand qilmay, mag'rur turibdi. Shunday mahalda beixtiyor biz uni buyuk davlat asoschisi, mohir diplomat deya baralla ayta olamiz.

Foydalanilgan adabiyotlar ro'yxati:

1. A.Saidov. Temur va Yevropa. "Milliy tiklanish" gazetasi. 2010-yil, 7- aprel.14-son.
2. Yunus O'g'uz. Amir Temur. Tarixiy roman. "Yangi asr avlodi", 2014.
3. Amir Temur. Temur tuzuklari. "O'qituvchi", 2018.
4. Ibn Arabshoh. Amir Temur tarixi. "Mehnat", 1991, 1-qism.



Эркинова Жасмин Азизовна

Студентка Института Иностранных Языков

Телефон: +998970321561

erkinovsjasmin@gmail.com

Annotatsiya: Ushbu maqolada O'zbekiston tarixida oqibatlariga olib keladigan muhim sanalar va voqealar qayd etilgan. Ushbu satyada asosiy e'tibor mamlakatning tashqi siyosati va jahon hamjamiyatiga integratsiyalashish istagi haqidagi faktlarga qaratilgan.

Kalit so'zlar: yangi O'zbekiston, mustaqillik, diplomatiya, BMT, ShNT, MDH.

Аннотация: В данной статье упоминаются важные даты и события, имеющие последствия в истории Узбекистана. Данная статья акцентируется на фактах о внешней политике страны и ее стремлении интегрироваться с мировым сообществом.

Ключевые слова: новый Узбекистан, независимость, дипломатия, ООН, ШОС, СНГ.

Annotation: This article mentions important dates and events that have consequences in the history of Uzbekistan. This article focuses on facts about the country's foreign policy and its desire to integrate with the world community.

Key words: new Uzbekistan, independence, diplomacy, UN, SCO, CIS.

Введение. "Когда птицы летят стаей, ни один ветер не сможет сбить их с пути." [1]. Эти слова великого предка-Алишера Навои символизируют, что сила и власть общества, а также государства в ее сплоченности. Сохраняя независимость, подобно одной большой стае, стремящееся к одной общей цели, народ способен преодолеть любую преграду на своем пути. Его слова можно успешно применить на молодом, но стремительно развивающемся государстве Узбекистан, имеющая многовековую историю, опирающаяся на традиции и опыт прошлых поколений для достижения успеха в управлении как и во внутренних, так и во внешних делах.

Республика Узбекистан стремительно развивающееся государство, имеющее тридцатитрехлетнюю историю продвижения по международной арене, как суверенное государство. Огромный вклад в развитие страны внесли уважаемые узбекские главы. Невозможно недооценить их открытия и усилия когда-то совершённые, и также продолжающие по сей день. Концепция Новый Узбекистан, возглавляемая Шавкатом

Миромоновичем Мирзиёевым, продолжает идею открытости республики для мирового сообщество, начатую еще первым президентом-Исламом Абдуганиевичем Каримовым; и даже совершенствует ее в некоторой степени. 31 сентября в 1991 году была декларирована независимость

Узбекистана. Этот день стал важным событием для каждого гражданина страны. Ислам Каримов, будучи президентом, взял тяжкое бремя управления государством и с этого момента началась новая эпоха для узбекского народа, что, в дальнейшем, стало фундаментом для реформ Шавката Миромоновича..

После независимости, молодая среднеазиатская страна жаждала получить мировое признание, что ей, собственно и удалось. 2 марта 1992 года считается днем вступления в ООН; точнее Узбекистан был принят в крупную организацию, объединявшую мировые государства для решения глобальных проблем в области прав человека и экономики. Были подписаны многочисленные документы, согласованы резолюции и приняты меры по защите базовых человеческих прав (включая женщин и детей) [2].

Перед первым президентом стояли множество проблем. Учитывая нехватку кадров в различных отраслях, было принято решение создать соответствующие училища для подготовки квалифицированных специалистов своего дела. Во имя преодоления, казалось бы, глубокого дефицита рабочих, были предприняты соответствующие меры- и область дипломатии не осталась без внимания. 23 сентября 1992 года по инициативе первого президента был основан « Университет мировой экономики и дипломатии » для подготовки образованных кадров в области международного права [3]. Данный университет является ярким примером стремления страны влиться в мировое сообщество.

Стоит отметить что немаловажными являются взаимоотношения Узбекистана с другими тюркскими государствами. Итак, 30 октября 1992 года по инициативе президента Турецкой



Республики Тургута Озала в Анкаре состоялся первый Саммит тюркоязычных государств, на котором появились лидеры Узбекистана, Азербайджана, Казахстана, Туркменистана и Кыргызстана. Саммит оказал огромное влияние на ускорение налаживания политического диалога и развития экономических связей между этими странами. Это были еще первые попытки развития отношений между родственными государствами. Позже 12 июля 1993 года в Алма-Ате было подписано соглашение о создании Международной организации тюркской культуры для переплетения тюркских народов, традиции, языков, создания культурных центров на территории этих стран. Хотя Узбекистан не рассматривал вступление в Тюркский совет, организованный 3 октября 2009 года в Нахичеване, он активно принимал участие в саммитах, которые проводились в последующее десятилетие [4].

Узбекистан не ограничивался только связями с тюркскими республиками. Помимо этого, важным приоритетом являлось укрепление отношений с постсоветскими странами. Поэтому соучредительство Содружества Независимых Государств (СНГ) 8 декабря 1991 года являлось феноменальным решением. С момента образования Содружества,

Узбекистан был в числе тех государств, которые выступали за углубление экономической интеграции, развитие транспортных путей, сохранение безопасности и суверенитета стран-участниц, в случае конфликтов которых решают проблемы через мирные переговоры в наивысшем формате. [5].

Важно отметить, что в далекие 2000-ые годы распространялись идеологии терроризма и экстремизма среди гражданского населения, поэтому для Ислама Каримова в приоритете было поддержание спокойствия и безопасности в республике. 15 июня 2001 года Узбекистан был принят в Шанхайскую Организацию Сотрудничества (ШОС) в целях сдерживания терактов и поддержания мира. В настоящее время ШОС является влиятельной международной организацией, вносящей весомый вклад в эффективное решение наиболее актуальных проблем стремительно меняющегося мира. Участие Узбекистана имело важный стратегический характер из-за общей границы с Афганистаном являвшимся очагом терроризма и кризиса [6].

Вся активность продолжавшаяся в годы правления Ислама Каримова является важной и фундаментальной, в то время как реформы Шавката Мирзиёева-это ярчайшие примеры многовекторной политики и добрососедства. Нынешний президент особо стремится улучшить отношения, помимо традиционных партнеров, со странами Запада и дальнего Востока, как США, Великобритания, ЕС, Республика Корея и Япония. Шавкат Мирзиёев за последние годы активно выступает в роли реформатора внутренней и внешней политики Узбекистана, доказательством этому может служить его выступление на 78-сессии

Генеральной Ассамблеи ООН, где он упоминает все достижения страны за несколько лет, как снижение бедности и безработицы, повышение образования; так и стремление создать необходимые условия для развития бизнеса, науки и культуры, при этом, делая ставки на молодежь [7].

И конечно, концепция Новый Узбекистан выдвинутая вторым президентом является примером развития не только экономических отношений, но и дипломатических. 12 ноября 2021 года некогда бывший Тюркский совет был переименован в Организацию тюркских государств (ОТГ) по инициативе президента Узбекистана; далее 11 ноября 2022 года древний Самарканд сыграл площадку для диалога между тюркскими странами. На повестке дня стояли вопросы более тесного сближения тюркского мира как единое целое и развитие экономического потенциала. [8]. Особо нужно выделить роль Самарканда в настоящее время, хотя город и был культурной столицей, но теперь он превращается в многофункциональную площадку для переговоров. Например, с 15 по 16 сентября проходил саммит лидеров государств-членов ШОС того же года. В эти дни проходили двусторонние переговоры между Узбекистаном и странами участниками по расширению торгово-экономических, культурно-политических связей между странами и также вступление Ирана в организацию [9]. Самарканд, являющийся сердцем туризма, получил статус культурной столицы СНГ 2024 года. По договоренности стран-участников в городе должны будут проводиться выставки и мероприятия для презентации различных культур [10].

На этом реформы не закончились. Узбекистан-страна с богатым архитектурным наследием, и потому, по указу президента проводится активная либерализация визового режима. Таким образом власти показывают свою лояльность к иностранным гражданам, которые желают совершить бизнес, либо туристическую поездку в страну [11]



Целеустремленность является важным качеством узбекского народа, который не собирается останавливаться на достигнутом. Узбекистан имеет большие амбиции и ставит высокие цели. На ближайшее будущее страна планирует вступить во Всемирную Торговую Организацию (ВТО).

К 2026 Узбекистан стремится вступить в эту организацию, ибо вступление гарантирует еще лучшую интеграцию в мировую экономику, снижение пошлин на узбекские продукты и увеличение ВВП [12]. Кроме того наш президент анонсировал “Проект 2030”. Это экономическая стратегия по развитию страны, включающая в себе увеличение дохода населения, привлечение инвестиций, и освоение новыми технологиями.



ФИЛОЛОГИЯ ФАНЛАРИНИ РИВОЖЛАНТИРИШ ЙЎЛИДАГИ
ТАДҚИҚОТЛАР

SOCIAL DIMENSIONS OF STANDARDIZED ASSESSMENT IN UZBEK CONTEXT

Asrorov Igor

Senior Teacher of International
Islamic Academy of Uzbekistan

i.asrorov@iiau.uz

Abstract: This article explores the role and impact of standardized assessments and CEFR-aligned language tests in Uzbekistan's educational system. It examines the historical context, current applications, and challenges posed by these tests, including negative washback effects, ethical dilemmas, and their gatekeeping functions. The study highlights the implications for teachers and students, emphasizing the need for balanced approaches that integrate formative assessments to enhance educational outcomes while respecting ethical standards.

Keywords: Standardized testing, CEFR, language proficiency, Uzbekistan education, washback effects, ethical dilemmas, gatekeeping, formative assessment.

Standardized assessments and language proficiency tests have played a pivotal role in education globally, including in Uzbekistan, where the implementation of the Common European Framework of Reference for Languages (CEFR) since 2013 has shaped educational policies and practices. These tests, such as IELTS and TOEFL, serve as benchmarks for language proficiency and have significant gatekeeping functions, impacting academic and professional opportunities (Hudson, 2013; Spolsky, 1997). However, their widespread use raises concerns about their influence on teaching methods, learning outcomes, and ethical considerations.

Historical Context and Current Application

Standardized testing is not a modern invention; its roots can be traced back to ancient China, where formal examinations were used to select government officials (Cheng, 2008). In contemporary times, these assessments have evolved into high-stakes tests, influencing education systems worldwide. High-stakes standardized tests, characterized by their norm-referenced scoring and consistent administration, often determine access to higher education and employment opportunities (Brown & Abeywickrama, 2010). In Uzbekistan, the adoption of CEFR standards has aligned language assessment with international benchmarks, mandating proficiency levels for both teachers and students.

The CEFR framework, introduced as part of Uzbekistan's educational reforms, requires foreign language teachers to demonstrate at least a C1 proficiency level. This policy, reinforced by the 2012 Presidential Decree on strengthening foreign language learning (Presidential Decree № 1875, 2012), aims to enhance the quality of language education. Additionally, postgraduate candidates must meet specific CEFR benchmarks to qualify for advanced studies (Cabinet of Ministers, 2021). These measures underscore the centrality of standardized tests in Uzbekistan's educational landscape.

Impacts on Teaching and Learning

While standardized assessments aim to ensure consistency and accountability, they often result in unintended consequences. Teachers and students may prioritize test preparation over comprehensive language acquisition, leading to a phenomenon known as negative washback (Shohamy, 1993). This shift in focus can undermine the broader objectives of education, such as fostering critical thinking and effective communication skills.

The high-stakes nature of these tests also exerts significant pressure on educators. For instance, teachers who fail to meet the required proficiency standards risk losing their jobs. Such policies, while intended to uphold quality, can create a stressful environment that prioritizes compliance over pedagogical innovation. Furthermore, the emphasis on standardized testing often overlooks the diverse needs of learners, potentially marginalizing those who struggle to adapt to rigid assessment criteria (Menken, Hudson & Leung, 2014).



Ethical Considerations

The reliance on standardized tests raises important ethical questions. These assessments, by their design, wield considerable power over individuals' academic and professional trajectories. Critics argue that this control can perpetuate inequalities, particularly for individuals from disadvantaged backgrounds who may lack access to adequate preparation resources (Spolsky, 1997).

Moreover, the gatekeeping role of standardized tests can constrain academic freedom and creativity. Educators may feel compelled to tailor their teaching methods to align with test requirements, thereby limiting opportunities for holistic and student-centered learning. Ethical concerns also extend to the validity and fairness of these assessments, as they may not accurately reflect an individual's language proficiency or potential (Shohamy, 1993).

Balancing Standardization and Innovation

To address these challenges, scholars advocate for a more balanced approach to language assessment. Combining standardized tests with formative, democratic evaluation methods can mitigate the risks of negative washback while promoting meaningful learning experiences. For instance, integrating continuous assessment and portfolio-based evaluations alongside standardized tests can provide a more comprehensive picture of learners' abilities (Brown & Abeywickrama, 2010).

In Uzbekistan, efforts to align language education with international standards must also consider the local context. Policymakers should prioritize professional development opportunities for teachers, equipping them with the skills and resources needed to navigate the demands of standardized assessments (Musoeva, 2020). Additionally, fostering a culture of collaboration and feedback among educators can enhance teaching practices and support student success.

Conclusion

The implementation of CEFR standards and standardized language tests in Uzbekistan reflects a commitment to aligning educational practices with global benchmarks. However, the high-stakes nature of these assessments presents significant challenges, including negative washback, ethical dilemmas, and the marginalization of diverse learner needs. By adopting a balanced approach that integrates standardized and formative assessments, Uzbekistan can create a more equitable and supportive environment for language learners and educators alike. Such reforms can ensure that language education not only meets international standards but also fosters meaningful and inclusive learning experiences.

References

- 1) Brown, H. D., & Abeywickrama, P. (2010). *Language assessment: Principles and classroom practices*. White Plains, NY: Pearson Education.
- 2) Cheng, L. (2008). The key to success: English language testing in China. *Language Testing*, 25(1), 15–37.
- 3) Menken, K., Hudson, T., & Leung, C. (2014). Symposium: Language Assessment in Standards-Based Education Reform. *TESOL Quarterly*, 48(3), 586–614.
- 4) Musoeva, A. (2020). *Implementing CEFR in Uzbekistan*. LAP LAMBERT Academic Publishing.
- 5) Asrorov, I. (2024). SOCIAL DIMENSIONS OF STANDARDIZED ASSESSMENT IN LANGUAGE TEACHING IN UZBEKISTAN. *Oriental renaissance: Innovative, educational, natural and social sciences*, 4(9), 84-90.
- 6) Shohamy, E. (1993). The Power of Tests: The Impact of Language Tests on Teaching and Learning. *NFLC Occasional Papers*.
- 7) Spolsky, B. (1997). The ethics of gatekeeping tests: What have we learned in a hundred years? *Language Testing*, 14(3), 242–247.
- 8) Asrorov, I. (2024). POWER OF TESTS: STANDARDIZED TESTS AND THEIR IMPACT ON EDUCATION IN UZBEKISTAN. *Oriental renaissance: Innovative, educational, natural and social sciences*, 4(10), 18-24.



**YANGILIKLARDA ERGASH GAPLI QO‘SHMA SENTENSEMALI SARLAVHALAR
VA UNING MATN BILAN PRAGMATIK UYG‘UNLIGI
(INGLIZ VA O‘ZBEK MATERIALLARI ASOSIDA)**

Kayumova Nilufar Xotam-Qizi,
Andijon Davlat Tibbiyot Instituti
Mustaqil izlanuvchi (PhD)
Xorijiy tillar kafedrası o‘qituvchisi
tel: + 998 97 969 52 22
nilufarxonkayumova@gmail.com

ANNOTATSIYA: Mazkur maqolada ergash gapli qo‘shma gaplarning ommaviy axborot vositalarida, xususan yangilik matnlarida qo‘llanishi va ularning pragmatik funksiyalari tadqiq etilgan. Ergash gapli qo‘shma gaplarning 14 turdagi tasnifi keltirilib, ularning har biri yangilik matnlari bilan bog‘langan holda tahlil qilingan. Ushbu maqola yangilik sarlavhalarida va matnlarida ergash gaplarning sintaktik, semantik hamda kommunikativ jihatdan ahamiyatini ochib beradi. Tadqiqotda autentik yangilik matnlaridan olingan misollar asosida tilning lingvistik xususiyatlari, matn tuzilishi va omma bilan kommunikativ aloqa o‘rnatishdagi ahamiyati ilmiy yondashuv asosida ko‘rib chiqilgan.

KALIT SO‘ZLAR: *ergash gap, qo‘shma sentensema, yangilik matni, ommaviy axborot vositalari, sintaktik struktura, kommunikativ yondashuv, sarlavhalar.*

Hozirgi zamon ommaviy axborot vositalarida yangilik sarlavhalari nafaqat ma‘lumot yetkazish, balki ommaning e‘tiborini jalb etish va ularni matn bilan tanishishga undashda muhim vosita sifatida qaraladi [1, 124]. O‘z tabiatiga ko‘ra, sarlavhalar axborot vositalarining kommunikativ maqsadlarini aks ettiruvchi ko‘zgudir. Ular ko‘pincha iste‘molchi uchun muhim bo‘lgan ma‘lumotlarni strategik usullarda taqdim etadi, shu bilan birga, lingvistik va pragmatik jihatdan chuqur o‘ylangan yondashuvni talab qiladi.

Yangiliklar sarlavhalarida sodda va qo‘shma sentensema bilan ifodalangan jumladan tashqari, uning uchinchi kategoriyasi ham mavjud bo‘lib, uni ***ergash gapli qo‘shma sentenseмали sarlavhalar*** (complex sentence headlines with subordinate clause) deyishimiz mumkin. Misol uchun, *Tributes paid to father and daughter after bodies found on Sicily yacht wreck* [2] // *Sitsiliya yaxtasida halokatga uchraganlarning jasadlari topilgach, ota va qizga hurmat bajo keltirildi.*

Yangilik sarlavhasida bosh – main clause (*Tributes paid to father and daughter*) va ergashgan gap – subordinate clause (*after bodies found on Sicily yacht wreck*) mavjud bo‘lib, ergash gap voqeani vaqt va sabab nuqtayi nazaridan aniqlashtiradi. Payt ergash gaplar bosh gapdagi harakat, voqeaning yuzaga kelish paytini – vaqtini bildiradi. Bunday qo‘shma gaplarda ergash gap bosh gapdagi harakatning faqat paytinigina bildirib qolmay, shunga bog‘langan holda shart va sabab ottenkalarini ham ko‘rsatadi. Lekin bunday gaplarda payt mazmuni sabab, shart ma‘nolaridan ustun turadi. Sabab, shart ma‘nolari unga qo‘shimcha bo‘lib keladi. Yoki aksincha, payt kuchsizlanib, boshqa ma‘nolar ustun bo‘ladi [3, 432]. Mazkur yangilik sarlavhasida qo‘llanilgan *after* predlogi orqali bog‘langan ergash gap harakatlar o‘rtasidagi mantiqiy va vaqt bog‘lanishini ta‘minlaydi. Shu bilan birga, *after* ergash gapni vaqt nuqtayi nazaridan aniq belgilabgina qolmay, voqealarning sabab-natija munosabatini ham ta‘kidlaydi.

Yana bir misolda, *Time to prepare and evacuate “coming to an end”, forecaster warn, as tornadic supercells begin* [4]. // *Tayyorlanish va evakuatsiya qilish vaqti yakunlanmoqda, deya ogohlantiradi sinoptiklar, chunki tornado hosil qiluvchi ulkan bo‘ronli bulutlar paydo bo‘la boshladi.*

Yuqoridagi yangilik sarlavhasi payt ergash gapli qo‘shma gap sifatida shakllangan bo‘lib, u omonimik xususiyatga ega. Bosh gap – *forecaster warn*, bosh gapning to‘ldiruvchi elementlari – *time to prepare and evacuate “coming to an end”*, ergashgan gap esa – *tornadic supercells begin*. Subordinativ bog‘lovchi *as* ergash gapni asosiy gapga bo‘g‘laydi. Kuzatuvlarimizga ko‘ra, *as* bog‘lovchisi yordamida shakllangan sarlavhalar yangiliklar matnida ko‘p uchraydi. Yangilikda *as* subordinativ bog‘lovchisi yordamida bir vaqtning o‘zida payt ma‘nosigina ifoda etilmasdan, sabab va holat ottenkalari ham mavjud. Masalan, qachon? (vaqt ifodasi) – *tornado hosil qiluvchi ulkan bo‘ronli bulutlar paydo bo‘la boshlagach*, nima sababdan jarayon yakunlanmoqda? (sabab ma‘nosi) – *chunki tornado hosil qiluvchi ulkan bo‘ronli bulutlar paydo bo‘la boshladi*, qanday holatda? (holat



ifodasi) – *tornado hosil qiluvchi ulkan bo‘ronli bulutlar paydo bo‘la boshladi.*

Teun Van Dijkning ta’kidlashicha, yangilik sarlavhasi matnning o‘ziga xos reklama vositasi bo‘lib, unda berilgan ma’lumot matnning keyingi mazmuni bilan uyg‘un bo‘lishi zarur [1, 196]. Masalan, “*Toshkentda xalqaro iqtisodiy forum bo‘lib o‘tdi, unda 15 davlat vakillari ishtirok etdi*” kabi sarlavhalar matn bilan pragmatik jihatdan uzviy bog‘lanib, o‘quvchiga mazmun haqida aniq tasavvur beradi. Ushbu sarlavha matnning mavzusini ochib berish bilan birga, undagi asosiy ma’lumotni qisqacha yetkazadi. Bunday sarlavhalar iste’molchiga matnni o‘qishdan avval uning dolzarbligini tushunishga yordam beradi.

Aniqlanadiki, bugungi kunda ergash gapli qo‘shma sentensemalar ommaviy axborot vositalarida keng qo‘llanilmoqda. Ular omma orasida qiziqish uyg‘otuvchi va o‘ziga tortuvchi vosita sifatida xizmat qiladi. Jumladan, quyidagi gazeta va onlayn nashrlarda bu kabi sarlavhalarning keng tarqalganini kuzatish mumkin:

➤ **Gazeta.uz:** *Xalqaro forumda muhim qarorlar qabul qilindi, lekin ayrim masalalar ochiq qoldi.*

➤ **Kun.uz:** *Prezident yangi farmonni imzoladi, ammo jamoatchilik fikri ikkiga bo‘linmoqda.*

➤ **Daryo.uz:** *O‘zbekiston iqtisodiyoti o‘shida davom etmoqda, ekspertlar esa xavotir bildiradi.*

Yangiliklarda ergashgan gapli qo‘shma sentensemalar turli grammatik, semantik va kommunikativ funksiyalariga ko‘ra quyidagi 14 asosiy turga tasniflanadi:

1. Ega ergash gapli qo‘shma gap:

a) *Kimning mamlakatni rivojlantirish bo‘yicha rejalari amaliyotga tatbiq etilishi, yaqin vaqt ichida ma’lum bo‘ladi.*

b) *Neft qazib olish qachon to‘xtatilishi, energetika bozoriga ta’sir qiladi.*

2. Kesim ergash gapli qo‘shma gap:

a) *Vazir ma’lum qildi, barcha infratuzilma loyihalari belgilangan muddatda yakunlanadi.*

b) *Tadqiqotlar ko‘rsatdiki, global isish xavfi real tahdidga aylangan.*

3. Aniqlovchi ergash gap li qo‘shma gap:

a) *Qaysi loyihalar ustuvor ahamiyat kasb etishi, hukumat rejasida ko‘rsatib o‘tilgan.*

b) *Mahalliy korxonalarining qanday rivojlanayotgani haqida batafsil tahlil berildi.*

4. To‘ldiruvchi ergash gapli qo‘shma gap:

a) *Prezident ta’kidladi, iqtisodiy o‘sh barqaror bo‘lishi uchun barcha imkoniyatlar safarbar etiladi.*

b) *Xalqaro tashkilotlar e’lon qilishicha, O‘zbekiston hududida barqarorlik saqlanmoqda.*

5. Ravish ergash gapli qo‘shma gap:

a) *Yangi farmon qabul qilinganligi sababli, soliq tizimida islohotlar boshlandi.*

b) *Transport tariflari oshirilgach, shahar yo‘lovchi oqimi pasaydi.*

6. O‘lchov-daraja ergash gap

a) *Xavfsizlik choralari shu qadar kuchaytirildiki, shahar markazida tartibsizliklar sodir bo‘lmadi.*

b) *Narxlar shu darajada oshganki, iste’molchilar norozilik bildirishmoqda.*

7. Chog‘ishtirish-o‘xshatish ergash gapli qo‘shma gap:

a) *Xabarlarga ko‘ra, iqtisodiyot huddi o‘tgan yilgidek barqaror o‘shni saqlab qolmoqda.*

b) *Siyosiy jarayonlar go‘yo yangi islohotlarni boshlashga tayyorlanayotgandek ko‘rinadi.*

8. Payt ergash gapli qo‘shma gap:

a) *Qachon yangi loyiha ishga tushsa, mahalliy aholi uchun ish o‘rinlari ko‘payadi.*

b) *Zilzila qayd etilgach, favqulodda holat e’lon qilindi.*

9. O‘rin ergash gapli qo‘shma gap:

a) *Yangilikda aytilishicha, voqea shahar markazida sodir bo‘lgan.*

b) *Qayerda yangi zavod qurilsa, iqtisodiyotga ijobiy ta’sir ko‘rsatiladi.*

10. Sabab ergash gapli qo‘shma gap:

a) *Ob-havo sharoiti yomonlashgani sababli, aviaqatnovlar bekor qilindi.*

b) *Mahalliy hukumat o‘z vaqtida yordam ko‘rsatmagani uchun, norozilik namoyishlari bo‘lib o‘tdi.*

11. Maqsad ergash gapli qo‘shma gap:

a) *Energiya iste’molini kamaytirish maqsadida, yangi uskunalar o‘rnatilmoqda.*

b) *Tashqi investitsiyalarni jalb qilish uchun, bir qator imtiyozlar taqdim etildi.*

12. Shart ergash gapli qo‘shma gap:

a) *Agar yangi soliq qonuni qabul qilinsa, biznes faolligi oshadi.*

b) *Agar tabiatni muhofaza qilish choralari kuchaytirilsa, ekologik muammolar kamayadi.*



13. To'siqsiz ergash gapli qo'shma gap:

a) *Hukumat vakili ma'lum qildi, qanday qilib iqtisodiy islohotlarni amalga oshirish rejalashtirilayotgani haqida.*

b) *Yangiliklar xabariga ko'ra, xalqaro hamkorlik orqali qanday muvaffaqiyatlar qo'lga kiritilayotgani aytib o'tildi.*

14. Natijaviy ergash gap

a) *Hukumat shunday qat'iy qaror qabul qildiki, xalqaro tashkilotlar tomonidan e'tirof etildi.*

b) *Iqlim o'zgarishi shunchalik jiddiy tahdidki, barcha davlatlar birdamlikni kuchaytirishdi.*

Ergashgan qo'shma gaplarning bunday turlari o'zaro bog'lanish usuli, grammatik shakli va semantik xususiyatlari bilan farqlanadi. Shundan kelib chiqib aytishimiz mumkinki, yangiliklar sarlavhalari voqealar oqimini vaqt, sabab hamda holat jihatidan aniqlashtiradi, shu orqali uning semantik doirasini kengaytiradi. Sarlavhaning bunday tuzilishi axborotni rasmiy tarzda taqdim etish, uning jiddiyligini oshirish hamda lingvistik tamoyillarga mos ravishda shakllantirishga xizmat qiladi. Bunda sodda gap, qoshma gap va ergashgan qo'shma gaplarning har biri o'ziga xos vazifani bajarib, sarlavha va matn o'rtasidagi bog'liqlikni ta'minlaydi.

Demak, yangilik sarlavhalari voqealar oqimini to'liqroq ochib berishga qaratilgan vosita sifatida ko'rilishi mumkin. Sodda gaplardan tortib, ergashgan qo'shma gaplargacha bo'lgan tuzilmalar mazmunini izchil taqdim etishda muhim ahamiyat kasb etadi. Ushbu yondashuv lingvistik tamoyillarning, jumladan semantik kengaytirish va pragmatik anglashning o'zaro uyg'unligini ta'minlaydi.

FOYDALANILGAN ADABIYOTLAR:

1. Van.Djik. Teun A. News as discourse. – Hillsdale, New Jersey. UK: Hove and London, 1988. – 210 p.

2. BBC News. August 23, 2024. <https://www.bbc.com/news/articles/c985d6ypv4lo> (Date of access: 30.08.2024)

3. Абдурахмонов Ф., Шоабдурахмонов Ш.Ш., Ҳожиёв А.П. Ўзбек тили грамматикаси. Синтаксис. II том. – Тошкент: Фан, 1976. – 560 б.

4. CBSeveningnews Climate Watch. October 9, 2024. https://www.instagram.com/cbsnewsplanet/p/DA6KdPsxycN/?img_index=1 (Date of access: 09.10.2024)



BOSH BO'LAKLAR VA UNING IFODALANISHI MAVZUSINI O'QITISH

Vafoqulova Go'zal Ochilovna

Samarqand davlat chet tillar instituti akademik litseyi

ona tili va adabiyot fani o'qituvchisi

Telefon +998(97)9252885

Annotatsiya: Maqolada Ona tili darslarida kesim va uning ifodalanishi mavzusini o'qitishda qo'llanuvchi metodlar mavzusi bo'yicha uslubiy metodik ta'limot keltirildi.

Kalit so'zlar: Gapning bosh bo'lagi, grammatik munosabat, kesim, sintaktik aloqa, tobe bo'lak, hokim bo'lak

Ta'limda "Sintaksis" bo'limini o'qitishning yangi innovatsion tizimini yaratish o'zbek tili fanining muhim vazifalaridan biri ekanligini anglaymiz

KESIM VA UNING IFODALANISHI

Kesimlik (shaxs-son, zamon, tasdiq-inkor, mayl) ma'nosini ifoda etgan gapning markaziy bo'lagi kesim deyiladi. Kesim gapning markaziy bo'lagidir. U boshqa bo'laklarsiz ham gap bo'la oladi. Yaxshimisiz. Keldi kabi. 5*

Kesim *nima qil (-di?-yapti? -moqchi?) nima bo'l(-di?-yapti? -moqchi?) kim (dir)? nima (dir)? (qayerdir?)* kabi so'roqlarga javob bo'luvchi mustaqil so'zlar gapda kesim bo'lib keladi

Masalan, *Ishlasang, tishlaysan* maqoli ikkita kesimdan tashkil topgan. Birinchisi nima qilsang? Ikkinchisi nima qilasan? so'roqlariga javob bo'ladi. *Otam — o'qituvchi* gapida o'qituvchi bo'lagi kesim sanalib, **kim (dir)? Kim hisoblanadi?** so'roqlariga javob bo'ladi.

Kesim -gap markazi bo'lib, u tasdiq-inkor, zamon, mayl, shaxs-son ma'nolarini ifodalab keladi, hukmni ifodalaydi va gapning boshqa bo'laklarini o'z atrofida birlashtiradi. Gapni yuzaga keltirish, fikrni ifodalash jihatidan kesimning gapdagi ahamiyati juda katta. U hukmni ifodalovchi, gaplikning asosiy belgilarini ko'rsatuvchi eng muhim bo'lakdir. Gapda ega ham, ikkinchi darajali bo'laklar (**to'ldiruvchi, aniqlovchi, hol**) ham bevosita yoki bilvosita kesimga bog'lanadi. Kesimlik ma'nolari kesimlik shakllari orqali ifodalanadi.

Har bir kesimlik ma'nosi alohida-alohida ifodalanishi mumkin

Men yozmasaydim

Kesimlik shakllari	-ma	-say	-di	-m
Kesimlik ma'nolari	(inkor)	(mayl)	(zamon)	(shaxs-son).

Bitta kesimlik shakli bir necha kesimlik ma'nolari orqali ifodalanadi

U keldi

Kesimlik shakllari	-	-	-di	-
Kesimlik ma'nolari	<i>Tasdiq</i>	<i>mayl (xabar)</i>	<i>zamon (o'tgan)</i>	<i>shaxs-son (III shaxs, birlik)</i>

Kesimlik ma'nolari nol shakl orqali ifodalanadi

Sen kel

Kesimlik shakllari	-	-	-	-
Kesimlik ma'nolari	<i>Tasdiq</i>	<i>mayl (buyruq)</i>	<i>zamon (kelasi)</i>	<i>shaxs-son (II shaxs, birlik)</i>

FE'L KESIM VA OT KESIM

Kesimlar qaysi turkum so'zlari bilan ifodalanishiga ko'ra ikki xil bo'ladi

fe'l kesimlar	ot kesimlar
fe'l va uning sifatdosh, ravishdosh shakllari bilan ifodalangan kesimlardir	fe'ldan boshqa so'z turkumlari- ot, sifat, son, olmosh, ravish, taqlid so'z, fe'ning harakat nomi shakli bilan ifodalangan kesimdir
<i>kitob o'qiyapman</i> gapida o'qiyapman nima qilyapman? so'rogiga javob bo'lib, fe'l kesim sanaladi.	<i>Opam — shifokor</i> gapida shifokor kim(dir)? so'rog'iga javob bo'lib, ot kesim hisoblanadi.



Fe'l kesimning ifodalanishi	
Sof fe'l bilan	<i>Halol mehnat insonni ulug`laydi</i>
Ravishdosh bilan	<i>Motor gurillab, mashina oldinga intildi</i>
Sifatdosh bilan	<i>It hurur - karvon o`tar</i>

Ot kesimning ifodalanishi	
Sifat bilan5*	<i>Osmonimiz musaffo. Havo toza. Usti yaltiroq, ichi qaltiroqdir</i>
Ot bilan5*	<i>Men talabaman</i>
Son bilan5*	<i>Sinfimizda o`quvchilar soni o`ttizta. Ikki karra ikki to`rt</i>
Olmosh bilan5*	<i>Yaxshi niyatli kishilarning ahdi - shu! Niyatim –shu!</i>
Ravish bilan5*	<i>Hosilning cho`g`i mo`l. Sizdan umidim ko`p</i>
Harakat nomi bilan	<i>Maqsadimiz yaxshi o`qishdir. O`qish igna bilan quduq qazish</i>
Taqlid so`z bilan	<i>Osmonda yulduzlar g`uj-g`uj</i>
Undov so`z bilan	<i>Uning holiga voy</i>
Modal so`z bilan	<i>Yo`qoling siz bilan adi-badi aytishishga vaqtim yo`q</i>

Foydalanilgan adabiyotlar ro`yxati:

1. B.Mengliyev, O`.Xoliyorov. O`zbek tilidan universal qo`llanma – T., 2017



Raxmatova Saodat Baxrinovna,
Toshkent Shahar Yuridik Texnikumi
“Yuristlar uchun ingliz” fani o’qituvchisi
Telefon:+998947641037
raxmatovasaodat01037@gmail.com

Annotation: Artificial Intelligence (AI) is transforming various sectors, including education. This article explores the integration of AI in modern education systems, focusing on its benefits, challenges and future implications. By analyzing current trends and case studies, the study highlights how AI enhances personalized learning, automates administrative tasks and supports decision-making. However, it also addresses ethical concerns, such as data privacy, algorithmic bias and the risk of reduced human interaction. The findings suggest a need for responsible AI adoption to ensure equitable and effective educational outcomes. Education is undergoing a paradigm shift, driven by technological advancements. Among these Artificial Intelligence (AI) has emerged as a transformative force. From personalized learning platforms to automated grading systems,[1] AI is reshaping traditional educational practices. This article aims to analyze the role of AI in education, its benefits and the challenges it presents

Key words: Artificial Intelligence, Education, Personalized Learning, Algorithmic Bias, Data Privacy, EdTech.

1. The Role of AI in Education

1.1 Personalized Learning

AI-powered platforms, such as adaptive learning systems, analyze students’ strengths, weaknesses and learning styles to provide tailored educational experiences. For instance, tools like Khan Academy and Duolingo use AI to customize lessons, ensuring students progress at their own pace.

2.2 Administrative Automation

AI reduces the workload of educators by automating repetitive tasks, such as grading and attendance tracking. Tools like Gradescope streamline assessment processes, allowing teachers to focus on higher-order teaching responsibilities.

2.3 Data-Driven Decision Making

AI systems aggregate and analyze large datasets to identify trends and insights, helping educators make informed decisions.[2] For example, predictive analytics can identify students at risk of dropping out and enable timely interventions.

3. Challenges of AI Integration in Education

3.1 Ethical Concerns

The use of AI in education raises ethical questions, particularly concerning data privacy and security. Sensitive student information stored in AI systems is vulnerable to breaches.

3.2 Algorithmic Bias

AI algorithms may inadvertently reinforce biases, disadvantaging certain student groups. Ensuring fairness and inclusivity in AI models remains a critical challenge.

4. Future Directions

The future of AI in education lies in responsible implementation. Policy makers, educators and technologists must collaborate to establish ethical guidelines and regulatory frameworks.[3] Investing in teacher training and ensuring equitable access to AI tools will be essential to avoid a digital divide.

Conclusion

Artificial Intelligence offers immense potential to revolutionize education by enhancing learning outcomes, improving efficiency and enabling data-driven insights. However, its integration must be balanced with ethical considerations and human-centric approaches. By addressing challenges and leveraging AI responsibly, education systems can harness its transformative power to benefit learners worldwide.

REFERENCES

1. Luckin, R., Holmes, W., Griffiths, M., & Forcier, L. B. (2016). *Intelligence Unleashed: An Argument for AI in Education*.
2. UNESCO. (2022). *AI in Education: Challenges and Opportunities for Sustainable Development*.
3. Baker, R. S., & Inventado, P. S. (2014). *Educational Data Mining and Learning Analytics*.



Nuriddinova Nafisa Muxiddin qizi
SamDCHTI AL bosh o‘qituvchisi
nafisanuriddinova45@gmail.com
+998939987428

Annotatsiya: Maqolada tilshunosligida lingvopoetikaga oid munosabatlarga turlicha yondashuvlar haqida fikr yuritiladi. Zamonaviy she’riyat misolida badiiy matnni tahlil qilish borasida grammatik vositalardan son kategoriyasining o‘rni xususida so‘z boradi.

Kalit so‘zlar: Grammatik vosita, son kategoriyasi, uslubiy yondashuv, badiiy matnning lingvopoetik tahlili.

Zamonaviy she’riyatimizda ham uslubiy vositalar sifatida grammatik kategoriyalar muhim o‘rin egallaydi. Shu o‘rinda shoirlarning grammatik vositalarni o‘ziga xos tarzda badiiy mahorat bilan qo‘llay olishi va ularga qo‘shimcha jozibali uslubiy ma’nolarni singdirishi yuksak nutqiy mahoratga ega ekanligini ochib beradi. Tilni, xususan, ot turkumiga oid elementlar morfologik qurilishini stilistik nuqtayi nazardan tadqiq etishdagi eng muhim masala so‘zlarning denotativ va konnotativ ma’nolaridagi chegarani to‘g‘ri aniqlay bilishdadir. Bu ma’nolarning yuzaga kelishida esa morfologik ko‘rsatkichlar muhim ahamiyat kasb etadi [4-66]. Ana shu ko‘rsatkichlar egalik, kelishik, son shakllarida ham namoyon bo‘ladi. Shuning uchun ham ularga stilistik resurs sifatida qarash va matndagi qo‘shimcha ma’nolarini va funksional-stilistik chegaralarini o‘rganish tilshunoslik uchun muhim sanaladi. Tahlillarimiz mobaynida bunday ma’no nozikliklarni zamonaviy she’riyatimiz mahsullari zamirida tahlil qilishga harakat qilamiz.

Ko‘plik ko‘rsatkichi –lar grammatik ma’no – predmetning birdan ortiqligini, ya’ni mavhum ko‘plikni anglatishdan tashqari yana nutqda o‘zi qo‘shilib kelgan so‘z bilan birgalikda hurmat, kinoya, piching, kesatish, takror, ta’kid, noaniqlik, kuchaytirish, mubolag‘a, ajratib ko‘rsatish kabi qator konnotativ ma’nolarni ham ifodalashi tilshunosligimizda aytilgan. Bu konnotativ ma’nolar, ayni paytda, semantik-stilistik ma’nolar hamdir [5-119]. Ko‘plik kategoriyasining turli semantik ottenkalaridan tashqari ularning funksional chegaralanishlarini ham kuzatish mumkin.

Badiiy uslubda, ayniqsa she’riyatda ta’kid, kuchaytirish, mubolag‘a singari ottenkalar ko‘proq anglashiladi. Bunday jozibaviy poetik mahoratni zamonaviy she’riyatda ham ayniqsa, keng tahlil obyektiga olishimiz mumkin. Xususan, Shoira Halima Xudoyberdiyevaning ijodida yaqqol ham ko‘zga tashlanadi.

Quyidagi o‘rinlarda shoira she’rlarida –lar affiksining uslubiy ma’no ottenkalarining rang-barangligiga guvoh bo‘lamiz:

1. Mavhum otlar (baxt, muhabbat, tush, qahr, sadoqat, umid, dard kabi). Ba’zan uslubiy talabga ko‘ra, ya’ni ma’noni kuchaytirish maqsadida ularga ko‘plik affiksi qo‘shilishi mumkin: *Tushlarimda qichqiraman, hech kim bermay sas, Arvohday sob, dardin ichga yutib turadi.* (“Qamal kunlarida”)

2. Bir turdagi predmetlarning hammasini ifodalovchi turdosh otlar har doim ham -lar affiksini olganda, sof ko‘plik ma’nosini anglatavermaydi, -lar qo‘shimchasi son kategoriyasining otlardagi yagona affiksi sanaladi [2-339]. Mavhum otlar ko‘plik ko‘rsatkichini stilistik maqsad bilan qabul qilib, emotsional-ekspressiv bo‘yoqqa ega bo‘ladi: *Baland dunyolarning pastida yurar, Qurigan bodomzor ostida yurar.* (“Sariosiyoda”)

3. Kishilarning yakka organlari, odatda, har doim birlikda qo‘llanadi: til, yurak, jigar. Mazkur so‘zlar -lar ko‘plik affiksi bilan kelganda, uslubiy baho yuzaga keladi. Tasvirlanayotgan holatga ijodkorning subyektiv munosabati ifodalanadi [1-33]: *Katta-kichik tillaringga bo‘lgandi fido.*

4. Kishilarning juft organlarini ko‘rsatuvchi so‘zlar ham birlikda qo‘llanadi, ularga uslubiy talab bilan -lar qo‘shimchasi qo‘shilganda, turli baho ottenkasi yuzaga keladi: *Ko‘zlarimdan ketarkan tumon, Gullar o‘ssa ko‘ngil bog‘imda.* (“Hayqiriq”). Bunday so‘zlar ko‘plik affiksini qabul qilganda, mubolag‘a, kuchaytirish kabi ma’nolarni ifodalaydi.

5. Sanash mumkin bo‘lmagan predmetlarni ko‘rsatuvchi otlar ko‘plik shaklida kelganda kuchaytirish ma’nolarini anglatadi: *Men ham ayol edim mevadek suyuk, jon-jonimda so‘ngan o‘tlarim bilan. Qonlarimda qolgan ne go‘dakka rizq, Ko‘ksimda qurigan sutlarim bilan.* (“Qirq yildan so‘nggi nido”)

6. Payt ma’nosini anglatuvchi (kun, tong, payt, lahza) otlariga -lar shakli qo‘shilganda, zamon



paytga xos taxmin — ko'plik+noaniq ma'nosi anglashiladi va bu ma'no kuchaytiriladi, badiiy mazmuni bo'rttirish, kuchaytirish maqsadi bilan -lar ko'rsatkichini qabul qiladi: *To'zgan kunlaringni ko'p ko'rdim xalqim, Buzgan kunlaringni ko'p ko'rdim xalqim. Uzgan kunlaringni ko'p ko'rdim xalqim, O'stirgan kunningni ko'rarmikinman?* (“Qirq yildan so'nggi nido”)

Demak, ko'plik formasining o'ziga xos uslubiy vazifalari uning turli xil modal ma'nolarni anglatishga xizmat qiladi va matn mazmunining bo'yoqdorligini ta'minlaydi.

Foydalanilgan adabiyotlar ro'yxati:

1. Абдурахмонов Ғ., Шукуров Ш. Ўзбек тилининг тарихий грамматикаси. – Т.: Фан, 1973, 33-б.
2. Ўзбек тили грамматикаси. I том. Морфология. – Тошкент.: Фан, 1975. Б.339.
3. Қўнғуров Р. Субъектив баҳо формаларининг семантик ва стилистик хусусиятлари. – Тошкент, 1980.
4. Тожиёв Ё. Ўзбек тилида аффиксиал синонимия. – Тошкент: “Университет”. 1991. Б.66.
5. Йўлдашев М. Бадий матннинг лингвопозтик тадқиқи: Филол. фан. док... дисс. автореф. – Тошкент, 2009. Б.119.



Nuriddinova Nafisa Muxiddin qizi

SamDCHTI akademik litseyi bosh o'qituvchisi

Nafisanuriddinova45@gmail.com

Annotatsiya. Maqola ayrim sohaga oid leksikaning termin sifatida izohli lug'ati bilan tanishtirib, o'zbek tilidagi bir nechta lingvokulturologiyaga asoslangan ifoda planini tahlil qiladi. Shuningdek, uzumchilikka oid terminlarning aynan bizning madaniyatdagi o'ziga xos xususiyatlarini va mazmunini yoritib o'tadi hamda bu masala bo'yicha turli namunalar ketiriladi. Keltirilgan nazariyalar misollar orqali yoritiladi.

Kalit so'zlar: lingvokulturologiya, lingvokulturema, maqollar, metafora, lingvistik madaniyat, lingvokulturologik tahlil, moddiy va ma'naviy madaniyat, ko'pma'nolilik.

Bugungi kun tilshunoslik ilmida yangidan yangi sohalarining vujudga kelishi, matn lingvistikasining o'rganilishi bilan bog'liq ishlar jadal sur'atda rivojlanmoqda. Til va madaniyat tushunchasi bilan bog'liq bo'lgan lingvokulturologiya masalalari ham hozirgi kunda deyarli barcha tadqiqotchilar e'tiborini tortayotgan, ko'pchilik tilshunos olimlar tomonidan tadqiq etilayotgan bo'lsa-da, ammo to'laqonli o'z yechimini topgan emas. O'zbek tilshunosligida ham bu yo'nalish pirovardida qator ishlar olib borilayotganligi e'tiborga molik. Xususan, madaniyatning tilda aks etishi va lingvokulturologiyaning ilmiy asoslanishi kabi bir qator masalalar o'zbek tilshunosligidagi dastlabki ishlar sifatida A.Nurmonovning "O'zbek tilida lingvokulturologik yo'nalish", N.Mahmudovning "Tilning mukammal tadqiqi yo'llarini izlab", N. Saidrahimovanning "Lingvokulturologiyaning ilmiy asoslanishiga doir ayrim mulohazalar", "Lingvokulturologiyaning komponentlari", nomli maqolalarini, SH.Maxmaraimovanning Lingvokulturologiya mavzusidagi monografiyasi kabi tadqiqot materiallarini alohida qayd etishimiz mumkin.

Kuzatishlar shuni ko'rsatadiki, uzumchilik sohasiga oid so'zlarning xilma-xilligi vaqt o'tishi bilan turli xil tadqiqot nazariyalari va lingvokulturologik tahlil usullaridan foydalangan holda ma'lum bir konseptual-terminologik vosita sifatida shakllanishi, taraqqiy etishi mumkin. Bu xilma-xil ma'nolarning yuzaga chiqishida maqollar, udumlar, urf-odatlar, metaforalar, xalq qo'shiqlari ham muhim ahamiyat kasb etadi. Zero ular o'ziga xos lingvokulturologik jihatlarni yoritib beruvchi muhim vositalardan sanaladi. Shu sababli biz izlanishimizning obyekti sifatida ularni tahlilga tortishga harakat qilamiz. Bunday tahlillarning ayrimlarini quyidagicha izohlaymiz:

Bir mayizni qirq kishi bo'lib yeydi. Ahillik, inoqlik o'zbek xalqiga xos bo'lgan eng oliy xislatlardan biridir. Bir mayizni qirqqa bo'lib yeyishlik, xalqimizga xos insoniy fazilatlardan o'zi yemay o'zgaga ilinishlikdir. Aynan bu maqolda *mayiz* leksemasi keltirilganligining mohiyati esa uzum mevasi quritilgandan so'ng hajman kichrayib, shirasi yanada kuchayadi. Lug'atlardagi uning quyidagicha ta'rifi fikrimizni isbotlaydi: Mayiz – oftobda yoki soyada quritilgan uzum. Qora mayiz.¹ Keltirilgan maqolda juda mayda bo'lsa ham birgina mayizning ahillik bilan qirqqa bo'linishligi ajdodlarimizdan singgan fazilatdir.

O'zbek tilida uzum navlari nomlaridan biri bo'lgan "charos" terminiga o'zbek tilining izohli lug'atida quyidagicha ta'rif beriladi: "Charos – o'rtapishar, yumaloq qora uzum..."² Shuningdek, charos uzumi oliy navli turlarga mansub bo'lganligi uchun uzumlar ichida saralaridan biridir. Xalqimiz og'zaki ijodida "Itimning bog'i yo'q, yegani qora charos" maqolida bu atama o'zgacha ma'no kasb etgandek go'yo, ya'ni ayrim laganbardor insonlarning halol mehnat evaziga emas, noqis, o'g'rilik, egrilik yo'llari bilan hayot kechirishi, albatta, turmushida vaqtinchalik rohat-farog'at, eng sara narsalarning egasi bo'lishi mehnatda ezilib, qo'llari qadoq bo'lgan mazlum xalq tomonidan achinish hissi bilan ifoda etilmoqda. Yana bir "Kishining bolasiga kishmish bersang ham turmas" maqolida esa eng shirin ta'mli uzum navi nomi bo'lgan kishmish atamasi shirinlik ma'nosida qo'llanilmoqda. O'zbek mentalitetiga xos bo'lgan ota-ona, farzand o'rtasidagi mehr-muhabbat, sodiqlik kabi milliy qadriyatlar ana shu maqolda aks etmoqda.

Tilda mavjud bo'lgan leksema o'sha xalqning turmush tarzidan, ya'ni xalq tilidan kelib chiqqan bo'lib, bu bevosita lingvokulturema sifatida maqollarda, tez aytishlarda, xalq qo'shiqlarida, metaforik birliklarda aks etmasdan qolmaydi. Xususan, "Sharob uzumdan rang olar, odam odamdan", "Bir tup

¹ Jabborov X. Qishloq xo'jalik terminlarining qisqacha izohli lug'ati. – Qarshi, 2020. – B. 137.

² O'zbek tilining izohli lug'ati. Toshkent: "O'zbekiston", 2021.



tok eksang, bir tup tol ek”, “Chillaki chillakini ko‘rib chumak uradi” kabi xalq maqollari; “Kishmish qishda pishmash, pishsa kishmish qishmash” kabi bir qator tez aytishlar, shuningdek “Bizning yorning yemishi katta bog‘ning kishmishi” singari xalq qo‘shiqlarida ham o‘zining nozik ma‘no ottenkalari bilan lingvomadaniy tuzilmalarda ishtirok etadi. Shuningdek, “charos ko‘z” metaforasi ko‘rganda ko‘zni quvnatib turuvchi charos uzum donasidan ilhomlanib olingan chiroyli ko‘zlarga nisbatan ishlatiladi, ya‘ni izohli lug‘atda keltirilgan “...qop-qora, yumaloq uzum” ma‘nosiga aynan mos tushadi.

Yuqoridagilardan anglashiladiki, ma‘lum bir sohaga oid lingvokulturemalarni tahlil etishda til va madaniyat munosabati xarakterini to‘g‘ri belgilash juda muhimdir. Xususan, bog‘dorchilikning juda ko‘p sohalari qatorida bo‘lgan uzumchilikning leksik qatlamini o‘rganish ham shunday tahlil talab masalalardan biri desak, yanglishmaymiz.

Foydalanilgan adabiyotlar ro‘yxati:

1. Usmonova Sh. Lingvokulturologiya. – Toshkent.1997.
2. Abdiyev M. Sohaviy leksikaning sistem tahlili. – Toshkent: Abdulla Qodiriy, 2004.
3. Mahmudov N. – Tilning mukammal tadqiqi yo‘llarini izlab...// O‘zbek tili va adabiyoti. – Toshkent, 2012.-№5.
4. Jabborov X. O‘zbek tilining qishloq xo‘jalik leksikasi. – Toshkent: Fan, 2011.
5. Jabborov X. Qishloq xo‘jalik terminlarining qisqacha izohli lug‘ati. – Qarshi, 2020.
6. O‘zbek tilining izohli lug‘ati. T.: “O‘zbekiston”, 2021.
7. O‘zbek xalq maqollari. T.: “Sharq”, 2005.



NEOLOGIZM VA ANGLISIZMLAR: LISONIY SHAKLLANISHI, STRUKTURAVIY TALQINI VA LINGVISTIK TAMOYILLARI

Satimova Dilafruz Numonjonovna,

filologiya fanlari bo'yicha falsafa doktori, dotsent,

Andijon davlat universiteti doktoranti (DSc),

tel: +998902585880

dilmus09@gmail.com

ANNOTATSIYA: Mazkur maqolada neologizmlar va anglisizmlarning lisoniy shakllanish bosqichlari, ularning strukturaviy kategoriyalari hamda lingvistik tamoyillari tahlil qilingan. Neologizmlar va anglisizmlarning zamonaviy o'zbek lisoniy tizimdagi ahamiyati, ularning semantik va morfologik xususiyatlari, milliy madaniyatlarga moslashish jarayonlari hamda til rivojlanishidagi innovatsion transformatsiyasi ilmiy asosda o'rganilgan. Ushbu tadqiqotda har bir kategoriga ingliz va o'zbek tilidan keltirilgan misollar tahlili hamda qo'llanilish xususiyatlari zamonaviy tilshunoslikning nazariy va amaliy aspektlari orqali lingvist tahlil qilingan.

KALIT SO'ZLAR: *Neologizm, anglisizm, kategoriya, internatsionalizm, individual nutq, okkazionalizm, protologizm, preologizm.*

Til, avvalo, xalq tarixi, madaniyati va ijtimoiy hayoti bilan uzviy bog'liq bo'lgan murakkab ijtimoiy-funksional tizimdir. Shu sababli, tilning rivojlanishi va o'zgarishi jamiyatdagi ijtimoiy-siyosiy va madaniy jarayonlarning ko'zgusi sifatida namoyon bo'ladi. Ayniqsa, leksik tarkib davom etayotgan tarixiy va madaniy jarayonlarni aks ettiruvchi real vaqtda yuzaga keladigan so'zlarni yetarli darajada idrok etish hamda qo'llash imkonini beradigan olamning lisoniy manzarasini ochishga imkon beradi. Tilning rivojlanishi uning uzluksiz takomillashib borishi va leksik darajada boyib borishi jarayonida amalga oshadi. So'z boyligi yordamida inson hozirgi voqelikni ifodalay oladi. Har qanday til taraqqiyotining bir misoli neologizmlar, slengizmlar, anglisizmlarning paydo bo'lish jarayonidir, chunki jamiyatda yangi voqeliklarni nomlash uchun zarur shart-sharoitlar vujudga keladi. Bundan tashqari, yangi voqelik va obyektlar nominatsiyasi ko'pincha ma'lum so'zlovchi auditoriyasi hayotining milliy va madaniy xususiyatlarini aks ettiradi.

Bunga XX asr oxiridan boshlab texnologik taraqqiyotning tezlashuvi natijasida raqamli texnologiyalar bilan bog'liq bo'lgan *smartphone, blogger, login, e-mail, cloud computing* kabi terminlarning kirib kelishi yaqqol misol bo'la oladi. Tilning bu kabi o'zgaruvchanligi *neologizmlar, slengizmlar* va, ayniqsa, *anglisizmlar* shakllanishiga turtki beradi.

Neologizmlar – bu yangi voqelik yoki obyektlarni nomlash zaruriyatidan kelib chiqqan so'zlar bo'lib, ular jamiyatning ma'naviy va iqtisodiy hayotidagi o'zgarishlarni aks ettiradi [1, 313]. Neologizmlarning paydo bo'lishi til evolyutsiyasining isbotidir. Shuni ta'kidlash kerakki, har bir yangi so'z tilda o'zgarib qolmaydi. Bu so'z dastlab *okkazionalizm* bo'lib, so'ngra asta-sekin til tomonidan o'zlashtirilib, *neologizmga* aylanadi, keyin esa leksik tizimda mustahkamlanib qoladi yoki yo'qolab ketadi [2, 156].

Mazkur fikrga tanqidiy yondashuvni A.Hojiyevning neologizmlarni o'z paydo bo'lish doirasi, muhitiga ko'ra ikkiga bo'linishida ko'rishimiz mumkin: *umumtil (umumnutq) neologizmlari* va *individual nutq neologizmlari* [3, 156]. *Umumtil neologizmining* tilda umumiste'mol so'zga aylanishi, neologizmdan chiqishi oson. Individual nutq neologizmi odatiy, normativ so'zga aylanishi uchun u avvalo umumtil faktiga o'tishi lozim bo'ladi. *Individual nutq neologizmlari* alohida adiblar, shaxslar tomonidan favqulodda yaratilgan so'zlardir. Shu tufayli bu tip so'zlar tilshunoslikda *okkazionalizmlar* (okkazional so'zlar, okkazional leksika) deb yuritiladi.

Anglashiladiki, *neologizm* tushunchasi mohiyatan nisbiy bo'lib, yangi leksik birliklarning o'ziga xoslik belgilarini yo'qotib, adabiy tilning umumiy normalariga moslashuvi tilning tabiiy rivojlanish jarayoni hisoblanadi. Biror so'z dastlab til tizimiga kirib kelganida, u o'zining yangilik, o'ziga xoslik bo'yoqlarini saqlaydi va shu xususiyat tufayli neologizm sifatida tan olinadi. Shu bilan birga, so'zning to'liq assimilyatsiyalanmaguncha, aktiv leksika qatlamiga kirmaguncha va o'zining o'ziga xosligi yoki odatdagidan farqlanuvchi semantik jihatlarni yo'qotmaguncha, neologizm maqomini saqlab qolishi kuzatiladi. Yangi leksik birlikning neologizm bo'lishdan chiqishi faqat vaqt faktori bilan emas, balki uning lingvistik funksiyasi va semantik tabiati bilan bog'liq. Ba'zan so'z tezda keng foydalaniladigan adabiy norma qismiga aylanishi yoki aksincha, kam ishlatilishi sababli iste'moldan



chiqib, passiv qatlamga o'tishi mumkin. Shuningdek, ba'zi so'zlar o'zining yangilik belgilarini uzoq vaqt davomida saqlab, neologizm maqomini davom ettirishi mumkin.

Demak, yangi so'zlar – neologizmlar sifatida tan olinsa-da, ular hali leksik tizimda mustahkam o'rin egallagan til birliklari hisoblanmaydi. Ularning tilning boylik zaxirasida barqaror o'rin egallashi uchun ma'lum vaqt mobaynida lisoniylashuv jarayonidan o'tishi talab etiladi. Ushbu evolyutsion jarayon yangi so'zning o'ziga xosligi va yangilik qiyofasi yo'qolguniga qadar davom etadi.

Dastlab, yangi yaratilgan yoki kash etilgan so'z prolingvistik bosqichda – ya'ni, **protologizm** sifatida namoyon bo'ladi. So'z matbuotda, internet nashrlarida yoki kitoblarda ilk bor paydo bo'lib, keng miqyosda chop etila boshlagan bosqichda **prelogizm** darajasiga ko'tariladi. Keyinchalik, bu so'z ommaga keng tarqalib, odamlar ongida umumiy tushuncha sifatida shakllangach, u **neologizm** maqomini qo'lga kiritadi [4, 14].

Tilshunos V.Vositov internatsionalizmlar va o'zlashmalarni bir-biridan farqlashga alohida e'tibor qaratadi. Uning ta'kidlashicha, internatsionalizmlar o'zlashma so'zlardan tubdan farq qiladi. Internatsionalizmlar sinxron tarzda kamida uchta tilda bir vaqtda qo'llaniladigan universal leksik birliklar hisoblanadi. O'zlashmalar esa diaxron jarayon natijasida bir tilga xos bo'lgan va hu tilning o'ziga xos xususiyatlarini aks ettiruvchi leksik hodisa sifatida namoyon bo'ladi [5, 15]. Shu bilan birga, internatsionalizmlar global miqyosda foydalanadigan leksik birliklar bo'lsa, o'zlashmalar ko'proq ma'lum bir tilning ichki chegaralarida amal qiladigan hodisalar sifatida tasniflanadi.

Umuman olganda, tilshunoslikda neologizmlar shakllanish usuliga ko'ra uch asosiy guruhga bo'linadi: *semantik*, *leksik* va *leksik-grammatik* neologizmlar. Ushbu guruhlar o'zining lingvistik xususiyatlari va til tizimidagi o'rniga ko'ra quyidagicha izohlanadi;

- **semantik usuldagi neologizmlar** – mavjud so'zning ma'nosini yangilaydi;
- **leksik usuldagi neologizmlar** – boshqa tillardan kirib kelgan so'zlar va atamalar hisoblanadi;
- **leksik-semantik usuldagi neologizmlar** – til ichidagi so'z yasaliş jarayonida affiksatsiya,

so'z birikmalari, reduksiya, o'zgartirish va konversiya yo'li bilan hosil bo'ladi [6, 64].

Qayd etilgan guruhlarini misollar kesimida tahlil qilsak neologizmlarning klassifikatsiyasi yanada oydinlashadi. Masalan, **birinchi kategoriyada** leksemaning morfologik shakli o'zgarishdan, uning ma'no tarkibi kengayadi yoki yangilanadi. Deylik, o'zbek tilida avvaldan mavjud bo'lgan *virus* so'zi faqat biologik tushunchani ifodalagan bo'lsa, zamonaviy texnologiyalar rivoji bilan u *kompyuter viruslarini* ham anglatadigan yangi ma'no kasb etadi. Anglashiladiki, mazkur leksemaning zamonaviy konnotativ ko'rinishini paydo bo'lishiga olib keladi.

Ikkinchi kategoriyaga e'tibor qilsak, globallashtirish, madaniy va ilmiy aloqalar, shuningdek, texnologik taraqqiyot natijasida shakllangan leksik neologizmlardir. Masalan, o'zbek tiliga qardosh bo'lmagan ingliz tilidan o'zlashgan *startup – startup, podcast – podcast, luk – look, trevl – travel* kabi so'zlar leksik neologizmlar sifatida ko'riladi. Keltirilgan neologizm leksemalari ko'pincha tarjima qilinmasdan, o'z asl shaklida qabul qilinadi.

Uchinchi kategoriyaga yuzlansak, ular bir necha ko'rinishda shakllanadilar: a) affiksatsiya, mavjud asosga yangi affikslar orqali so'z hosil qilish bo'lib, masalan, o'zbek tilidagi *kompyuterchi* yoki *bankir* leksikalariga suffiks qo'shish orqali vujudga kelgan; b) so'z birikmalari, ikki yoki undan ortiq so'zlarning birlashishi orqali yangi ma'no hosil qilingan, masalan, *sun'iy intellekt* kabi atamalar; c) reduksiya, so'z qisqartmalari orqali neologizmlarning paydo bo'lishi, masalan, *Wi-Fi* yoki *USB* va h.k.; d) o'zgartirish va konversiya, bir so'z turkumining boshqasiga aylanishi yoki sintaktik struktura o'zgarishlari orqali yuzaga kelgan nutq birliklari, masalan, ot shaklidagi *blog blogger* fe'l sifatida *blogging* bo'lib qo'llanila boshladi.

O'zbek tilining leksik tarkibi rivojlanish jarayonida turli qatlamlarning notekis rivojlanishi kuzatiladi. Ayniqsa, ommaviy axborot vositalari – televideniye, gazeta va jurnallar, internet nashrlari hamda ijtimoiy tarmoqlar orqali shakllangan yangi so'z va iboralar asosan jamoat va kundalik hayotda yuzaga kelmoqda. Zamonaviy global jarayonlar natijasida ingliz tilidan kirib kelgan **anglisizmlar** o'zbek tilida keng tarqalib, ijtimoiy hayotning turli jabhalarida faol qo'llanilmoqda. Hozirda, mediada yangiliklarni targ'ib etishda qo'llanilayotgan angilisizmlar diqqat e'tiborni tortmoqda. Bunday nutq birliklari jamiyatdagi inson faoliyatining turli jarayonlarini aks ettiradi va yangi voqealarni kodlash funksiyasini bajaradi. Ushbu jarayonlarga texnologiya, biznes, madaniyat, ekologiya, ijtimoiy-siyosiy hayot, insonning psixologik xulq-atvori va kundalik turmush tarzi bilan bog'liq hodisalarni ifodalash masalalari qamrab olinadi [7, 45].



Foydalanilgan adabiyotlar ro‘yxati:

1. Matthews P.H. The Concise Oxford Dictionary of Linguistics. – OUP. Oxford University Press, 2014. – 443 p.
2. Пешкова Д.Ю. Английская неология: способы пополнения вокабуляра на современном этапе // Известия Волгоградского государственного педагогического университета. 2019. № 6 (139). – С. 155–160.
3. Ҳожиёв А., Аҳмедов А. Ўзбек тили лексикологияси. – Тошкент: Фан нашриёти, 1981. – 312 б.
4. Shukurov O.U. O‘zbek tili zamonaviy o‘zlashmalarining evolyutsiyasi, transformatsiyasi va leksikografik talqini masalalari (mustaqillik davri): Filol.fan.d-ri...diss.avtoref. – Qarshi, 2022. – 62 b.
5. Vositov V.A. Ingliz tilidagi turkiy o‘zlashmalar: sotsiolingvistik aspekt: Filol.fan.d-ri...diss. avtoref. – Farg‘ona, 2023. – 76 b.
6. Satimova D.N. Role, Status, Significance and Development Stages of anglicisms in the Uzbek Language // European Journal of Literature and linguistics. – Vienna: Premier Publishing. №2, 2023. – P.62-66.
7. Баранникова Л.И. Введение в языкознание. – Саратов: Изд-во Саратовского государственного университета, 1973. – 384 с.



Azimova Sitora Shokirovna

Samarqand davlat chet tillari insituti
“Ingliz tili filologiyasi va tarjimashinoslik”
fakulteti 1-bosqich magistranti
sazimova@gmail.com
Ilmiy rahbar: Bozorov M

Annotatsiya

Bu maqolada til va nutqning bevosita bog‘liqligi va ularning madaniy xususiyatlari yoritilgan. Har bir millat boshqa xalqlardan tili, dini va madaniyati bilan ajralib turadi. Til madaniyati millatning umumiy madaniyati hisoblanadi. Uning ma‘lum bir subyekt voqelantiradigan ko‘rinishi nutqdir. Nutqning mukammal darajasi nutq madaniyatidir.

Kalit so‘zlar: til, nutq, madaniyat, psixosemantik, psixomexanika, psixosemiologiya, til me‘yori.

Abstract

This article focuses on the direct relationship between language and speech and their cultural characteristics. Each nation differs from other nations by language, religion and culture. Language culture is the general culture of the nation. Its appearance, manifested by a certain person, is speech. The level of perfection of speech is speech culture.

Key words: language culture, speech culture, psychosemantics, psychomechanics, psychosemiology, language norm, biological, semiotic.

Абстрактный

В данной статье основное внимание уделяется непосредственной связи языка и речи их культурные особенности. Каждая нация отличается от других наций языком, религией и культурой. Языковая культура – это общая культура нации. Следовательно речь является деятельностью человека. Уровень совершенства речи – это культура речи.

Ключевые слова: языковая культура, речевая культура, психосемантика, психомеханика, психосемиология, языковая норма.

Kirish

Til bu millatning ko‘zgusi va ma‘naviy boyligi hisoblanib, har bir xalqning paydo bo‘lish nuqtasidan tortib imtihosigacha aynan shu til orqali tarixga muhrlash munker. Albatta til bu insoniyat tarixidagi oliy kashfiyotlardan biri bo‘lib, inson o‘z ongidagi fikr hamda g‘oyalarni boshqa bir shaxsning ongiga singdirish, undash va o‘z fikrini targ‘ib qilishi, hech bir jarrohlik amaliyotisiz bajarishining o‘zi ulkan bir mo‘jizadir. Har bir millat o‘zining milliy qadriyatlari, urf-odatlar va madaniyati bilan boshqa etnoslardan ajralib turadi.

Adabiyotlar tahlili va metodologiyasi

Darhaqiqat, til madaniyatni bayon etuvchi, uning shakllanishi va rivojlanishi uchun o‘zining katta hissasini qo‘shadi, hamda madaniyatning ulkan va ajralmas bo‘laklardan biridir. Ma‘rifatparvar Abdullo Avloniy “Har bir millatning o‘zligini ko‘rsatadurg‘on oynai hayoti til va adabiyotidir. Milliy tilni yuqotmak millatning ruhini yuqotmakdur”- deb ta‘kidlaydi[1;1-2]. Millat degan so‘zning negizida yagona tilda so‘zlashuvchi ma‘lum bir etnoslar tushuniladi. Uzoq yillar davomida ko‘plab olimlarning tilning mohiyati va jamiyatdagi o‘rni kabi mavzulardagi izlanishlari va muhokamalari natijasida tilshinoslik fani shakllandi. Til bu ma‘lum bir jamiyatni birlashtiruvchi ommilardan biri hisoblansa, madaniyatning unga qanday aloqasi bor deb, fikr yuritishimiz munker, ammo insonga suv qanday muhim bo‘lsa, tilga ham madaniyat shunchalik zarurdir. Albatta til va nutq, madaniyat ham tabiat hodisasidir. Til va nutqni biologik jihatlarini olib qarasaq, u bir necha undosh va unli qoidalaridan iborat bo‘lib, ma‘lum bir tovushlarning yig‘indisi so‘z, ma‘lum bir so‘zning yig‘indisi bu matn hisoblanadi, ammo bu faqat shakl jihatdandir. Tilni ma‘no va mohiyati haqida to‘xtalar ekanmiz, uning bevosita madaniyatga bo‘g‘liq ekanligi guvohi bo‘lamiz. Ya‘ni madaniyat tilning mazmun jihatini aniqlaydi. Mashhur rus tilshinosi G.O.Vinokurning “Tilni o‘rganayotgan har qanday tilshinos, albatta, tanlagan tili uning mahsuloti bo‘lgan o‘sha madaniyatning tadqiqotchisiga aylanadi” degan tezisi tilshinoslik shakllangandan davrdan boshlab tasdiqlanib kelmoqda[1;2-5] Milloddan avvalgi VI-asrlarda O‘rta Osiyo hududlarida keng tarqalgan zardushtiylik dinida turli odatlar va rasm-rusumlar mavjud bo‘lib, o‘sha din vakillari xalqni o‘zlarining mohirona va jalb etuvchi nutqlari orqali qat‘iy dinga chorlashgan va da‘vat etishgan. Bu o‘z isbotini “Avesto” misolida nomoyon etadi. Bundan shuni tushunish munkerki til va nutq madaniyati til bilan hamohang ravishda paydo bo‘lgan



va rivojlangan. Boshqacha qilib aytganda til madaniyati ikki tizim: til va madaniyat kesishmasida shakllanadi va shuning uchun mustaqil semiotic tizimni ifodalaydi[2;3-4]. Insonda til va tafakkurining jamlanmasi bu nutq demakdur. Nutq madaniyati deganda nutq odobi nazarda tutiladi. Nutq madaniyati og‘zaki va yozma adabiy me‘yorlardan tashkil topgan. Bundan ma‘lum bo‘ladiki nutq madaniyati eng avvalo to‘g‘ri adabiy til me‘yoriga amal qilgan holda so‘zlashishdir.[2;1-2] E.Sepir nutq va madaniyatni shunday izohlagan “Jamiyatning nima qilishi qarab madaniyatni, qanday o‘ylashiga qarab esa tilni aniqlash mumkin”[4;193]. Buyuk olmon mutafakkiri Yakob Grimm (1785-1863y.y) til tizimi tarixiy taraqqiyoti nazariyasini yaratgan olimlardan biridir. Grimmning fikricha, til milliy ruhning aksi etirishi bo‘lganligi sababli ma‘lum lissoniy holat (rivoji yo parokandaligi) milliy madaniyat holatining davomidir. Grimm adabiy tilni madaniyat rivojining manbai va vositasi deb hisoblaydi[6;224].

Natijalar va muhokama

Til va nutq munosabati masalasiga to‘xtalgan G.Giyom tilning mavhum tizimi va nutqda qo‘llanadigan aniq shakllar tizimi o‘rtasida hech qanday o‘xshashlik yoki tenglik mavjud emasligini qayd qiladi. Nutq yuzaga kelishidan oldin tushuncha hosil bo‘lishini tenglik mavjud emasligini qayd qiladi, yani “Nutq yuzaga kelishidan oldin tushuncha hosil bo‘lishini ta‘minlovchi tafakkur faoliyati kechadi va bu faoliyat nutqiy birlikni ifodalovchi lissoniy belgilarni tanlash bilan bog‘liq faoliyat bilan tugaydi”[6;225]. Til tizimining qurilishi va nutqning hosil bo‘lishiga oid masalalar o‘rganilishiga nisbatan tilshinoslik uch qismga ajratadi: 1) psixosemantik; 2) psixomexanika; 3) psixosemiologiya; [6;225]. Ferdinand De Sossyur til va nutqni nutq faoliyatining ajralmas bo‘lagi deb hisoblab, ularni “bir paytning o‘zida fizik, fiziologik va psixik, bundan tashqari, individual va ijtimoiy munosabatlarga daxldor jarayonlar” deb ta‘riflagan edi. Bunda olim til faoliyat mahsuli emas, faoliyatning o‘zidir[6;64]. Barcha muhokamalning natijasi o‘laroq til faoliyat bo‘lsa nutq faoliyatning natijasidir. Til va nutqning adabiyliги esa so‘zlovchining bevosita ongi, tafakkuri va madaniyatiga bog‘liqdir. Nutq madaniyatining asosini tashkillashturuvchi muhim omil bu insonning odobi bo‘lib, kishining so‘zlayotgan nutqiga qarab uning tafakkur va bilin darajasini anglash mumkin. Til madaniyati millatning umumiy madaniyati hisoblanadi. Tilni ma‘lum bir kishi voqelantiradigan ko‘rinishi nutqdir. Nutqning mukammallik darajasi nutq madaniyati deyiladi[7;7]. Bunda shaxsning odobi va madaniyat darajasi uning nutqida yaqqol aksini topib, insonning madaniyatli ekanligini faxmlash mumkin. Yani shaxs nutqida bilimlilik, farosatlilik va kamtarinlik mavjud bo‘lsa barcha millat va qatlam vakkilari orasida hurmat qozonib shaxsning mukammallik aksini ko‘rsatuvchi timsol sifatida qadrlanadi. Madaniyatli shaxs kim bilan qayerda va qanday sharoitda munosabatda bo‘lmasin, unda ushbu xislatlarning alohida ajralib turganligiga guvohi bo‘lamiz. Oddiy misol sifatida o‘qtuvchini olaylik. U uch holatdan birida dars berish qoidasini buzadi:

1. Dars berish qoidasini bilmaslik (farosatsizlik);
2. Dars berishga yetarli bilimi bo‘lmaslik (bilimsizlik);
3. O‘z kasbiga etiborsizlik (nokamtarlik);

Kishilar aro muloqot ham bamisoli shu qoidalarga o‘xshaydi. Bilimli, farosatli, kamtarin kishilar hech qachon muloqot jarayonida mulzam bo‘lib qolmaydi, ya‘ni muloqot qoidalarini buzmaydi.

Xulosa

Inson yer yuzida paydo bo‘lib rivojlanishdan bir soniya ham to‘xtagani yo‘q, yangi narsa ixtiro qilinsa, asta-sekinlik bilan eskisidan voz kechiladi, ammo nutq madaniyatining o‘rni va qadriyatleri hamon o‘z shakli va mavqeini yuqotgani, yoki o‘rniga boshqa shakllari paydo bo‘lgani yo‘q. Buni tarix, afsona, buyuk olimlarning yozib qoldirgan qo‘lyozmalari orqali guvohi bo‘lishimiz muki. Nutq odobi kishida saqlanib qolar ekan avloddan avlodga maros sifatida qoldiriladi. Nutqning mukammallik darajasini faqat ma‘naviy va ma‘rifiy yetuk insonlarda mavjuddir.

References

- 1) “Til va nutq madaniyati” - Wikipediya
- 2) “Til va madaniyatning o‘zaro aloqasi” 2-5 betlar – arxiv.uz
- 3) “Lingvokulturologiya i lingvokultura: sootnasheniya ponyatiy ” 3-4 betlar – Kazan linguistic journal 2020 Fatkullina F.G.
- 4) “O‘zbekiston milliy ensiklopediyasi” 2000-2005 yil 1-2 betlar – wikipediya
- 5) “Izobranniye trudi po yazikoznaniyu i kulturologii” 1993yil 193bet
- 6) “Til qurilishi: tahlil metodlari va metodologiyasi” – Tatyana Bushiy, Toshkent “Fan” nashriyoti 2007 yil
- 7) “Nutq madaniyati”- Laylo Raupova Toshkent “Innovatsiya Ziyo” 2019 yil



АДАБИЁТ ФАНЛАРИНИ РИВОЖЛАНТИРИШ ЙЎЛИДАГИ ТАДҚИҚОТЛАР

“DEVONI HIKMAT” TASAVVUF TALQINI

Vafoqulova Go'zal Ochilovna

Samarqand davlat chet tillar
instituti akademik litseyi
ona tili va adabiyot fani o'qituvchisi

Annotatsiya: Maqolada Ahmad Yassaviy hikmatlari tahlili keltirilgan.

Kalit so'zlar: Mouman, muqir, irdi, yozuq, pir, darvesh, oshiq, obid, oqil, zohid, ishq, tolib, ummat, rasul, shayton, iymon.

Ahmad Yassaviy she'riyatidagi obrazlar tuzilishi ham tasavvuf ta'limoti bilan, ham og'zaki ijod an'analari bilan chambarchas bog'lanib ketgan. Masalan, she'rlarda uchrovchi pir, darvesh, oshiq, obid, oqil, zohid, ishq, tolib, ummat, rasul, shayton, iymon kabi obrazlar bevosita tasavvuf bilan bog'lansa, yo'l, rabot, karvon, o'q kabilar og'zaki ijod an'analari bilan aloqador holda yuzaga kelgan.

Nafs haqida gapirar ekan, Yassaviy uni insonning kamolotiga xalaqit beradigan yovuz va yaramas kuch sifatida baholaydi. Unga "shum" sifatining berilishi bejiz emas. Shuningdek, "nafsi bad", "nafs yo'li", "nafsi ilgi" singari ifodalar shoir fikrini yorqinlashtiradi. Adib to'g'ridan to'g'ri nafsni tepkil, nafsdan kech deya targ'ib qiladi.

Ahmad Yassaviy shariat, tariqat, ma'rifat, haqiqat bosqichlarining xususiyatlaridan kelib chiqib o'z hikmatlarida takabburlikka qarshi «xoksorlik» falsafasini ilgari suradi, mutafakkir nazdida takabburlik adolatning dushmani.

Ahli dunyo xalqimizda saxovat yo`q,

Podshohlarda, vazirlarda adolat yo`q.

Ahmad Yassaviyning falsafiy talqinicha podsho va amaldorlarning adolatsizliklari hayotga qattiq ziyon-zahmat etkazadi. Bu odamlar o'rtasida hurmatsizlik, oqibatsizlik, shafqatsizlik hissiyotlarini kuchaytiradi. Bu xil ijtimoiy muhitda riyo va makkorliklar qariyb qonuniyatga aylanadi. Vaholanki, Yassaviy boy-badavlat kimsalarga, mansabdorlarga, umuman, ahli mo'minga qarata:

G'arib, faqir etimlarni qilg'il shodmon,

Haqlar qilib aziz joning ayla qurbon,

Taom topsang, joning bila qilg'il ehson,

Haqdin eshit bu so'zlarni aydim mano.

Bular bejiz aytilmagan, Yassaviy ijtimoiy nohaqlikni chuqur ang'laydi, uning mohiyatini teran fahmlaydi. Zotan tasavvufning o'zi bir paytlar mavjud, tuzum adolatsizliklariga norozilik kayfiyatlarini ifodasi sifatida maydonga kelgan edi. Ahmad Yassaviy dunyoparast, molparast, xasis, ochko'z kimsalarni qattiq tanqid tig'i ostiga oladi:

Dunyoparast nojinslardan buyun tovla,

Buyun tovlab daryo bo'lib toshdim mano.

Umuman, dunyodorlik, ahli havo, manmanlik, takabburlik, nafs balosiga bandalik, mansabparastlik, kibr, xudbinlik, fuqaroga napisand qarash, zulm-zo'rlik, behuda xusumat, adovat, g'iybat, kishilar moliga ko'z tikish, ko'rolmaslik, fisqu fujur, amal otiga minib olib o'zgalarni nazarga ilmaslik kabi illatlar takror-takror eslatilib Yassaviy hikmatlarining asl g'oyasi belgilaydi:

Munofiqlar yururlar fisqu fujur qilurlar,

Harom, shubha eyurlar, qo'rquq yig'lar Xoja Ahmad.

Yassaviy hikmatlarida «Qur'oni karim» oyatlari, rivoyatlari, suralari tajassum topgan, hadis bitiklarining mazmuniy mohiyati she'rga singdirilib ularda Odam ato, Momo havo, Yusuf, Yunus, Ya'qub va boshqa talab rivoyatlarga ishoralar bor:

Yunusdek daryo ichra baliq bo'lsam,

Yusufdek quduq ichra vatan qilsam



Yoqubdek Yusuf uchun ko`p yig`lasam.

Bu ish birla yorab, seni topgaymumen?

«Qur`on» hikoyatlaridan foydalanib she`rga solinib donishmandona jilo berilgan va hikmatlarda singdirilgan iboratomuz o`gitlar mu`jaz talqinda kishilarni yaxshilikka, ezgulikka yo`naltiradi.

Yassaviy tasavvuf yo`lini tutgan barcha so`fiylar bir xil emasligini, ularning yaxshilari va yomonlari mavjudligini yaxshi anglab etadi va yomonlarini ochiq-oydin yomonlaydi, tanqid qiladi:

Darveshman deb toat qilur xalq ichinda,

Riyo qilib yugurib yurar anda-munda

Olloh uchun toat qilg`on darvesh qanda.

Chin darveshlar tog`u cho`lni makon qilur.

Ahmad Yassaviy hikmatlarida «tuproq» so`zi tez-tez uchraydi, bu so`z aslida badiiy obraz sifatida qo`llanadi va chuqur g`oyaviy mazmun, mohiyat kasb etadi:

Tufroq bo`lg`il, olam sani bosib o`tsin...

Bu xildagi misralar «Devoni hikmat»da istagancha topiladi:

Ishq bobini Mavlon ochgach, manga tegdi.

Tufroq qilib, hozir bo`l deb bo`ynim egdi.

Tasavvufda, tuproq, Ollohning munavvar nuri suv uning yorug` hayoti, havo buyukligi, olov uning g`azabi timsoli. Tuproq va suv-jannat mulki, shamol va olov-do`zax ichidagi narsalar. Demak, tuproq Yassaviy talqinida inson, u shu tuproqda, erda, zaminda yashaydi, undan o`z rizqini undiradi, tuproq-maskan, tuproq-vatan, odam tuproqdan bino bo`lgan va u yana tuproqqa aylanadi, unga qaytadi, o`zligini topadi. Tuproq-ko`p ma`nolarga ega, u badiiy obraz shaklida Yassaviy hikmatlarining g`oyaviy mazmunini belgilaydi.

Ulug` alloma shoir Xoja Ahmad Yassaviy XII asr olamida, o`zining asarlari orqali turkiy adabiyotni va eski turkiy adabiyot tilining mavqeini jahon miqyosiga ko`tardi.

Foydalanilgan adabiyotlar ro`yxati:

1. B.To`xliyev va boshqalar Adabiyot. (majmua). 10-sinf uchun.T.: “O`zbekiston milliy ensiklopediyasi” Davlat ilmiy nashriyoti, 2017. 49-57-betlar



ИҚТИСОД ФАНЛАРИНИ РИВОЖЛАНТИРИШ ЙЎЛИДАГИ ТАДҚИҚОТЛАР

XIZMAT KO'RSATISH TARMOQLARINI RAQAMLASHTIRISHDA INNOVATSION YO'NALISHLAR

G'anibekova Mashhura Ixtiyor qizi
Urganch Davlat Universiteti
Iqtisodiyot mutaxassisligi magistranti
Tel:(99)-169-01-06
mashhura.002@icloud.com

Kalit so'zlar: raqamli iqtisodiyot, raqamli transformatsiya, xizmatlar sohasi, blockchain texnologiyalari, barqaror rivojlanish, katta ma'lumotlar texnologiyalari (Big Data), narsalar internet(internet of things), neyron tarmoqlar (sun'iy intellekt), virtual va to'ldirilgan reallik texnologiyalari, 3D bosib chiqarish, mobil qurilmalar

Anotatsiya. Mazkur maqolada raqamli iqtisodiyot, uning xizmatlar sohasini rivojlantirishdagi roli, aloqa xizmatlari, moliyaviy xizmatlar, ta'lim xizmatlariga kirib kelayotgan raqamli texnologiyalar va ulardan foydalanish imkoniyatlari. O'zbekistonda raqamli iqtisodiyotni joriy etish dasturlari va xizmat ko'rsatish tarmoqlarini raqamlashtirishdagi innovatsion yo'nalishlar va ularning sohalarni qanday inqilob qilish salohiyatiga ega ekanligi muhokama qilinadi.

Rivojlangan mamlakatlarda xizmat ko'rsatish iqtisodiyoti tobora muhim ahamiyat kasb etmoqda, xizmatlar ishlab chiqarish hajmi va ulardan daromadlar ortib bormoqda. Jahon savdo tashkiloti tasnifiga ko'ra xizmatlar ko'rsatish iqtisodiyoti 150 dan ortiq turli xil xizmatlarni o'z ichiga oladi. Jumladan, biznes xizmatlari, aloqa xizmatlari, moliyaviy xizmatlar, ta'lim xizmatlari, turizm va unga tegishli xizmatlar, transport xizmatlari, transport va dam olish hamda madaniy va sport tadbirlari singari turlari mavjud. Shundan ko'rinib turibdiki hozirgi vaqtda xizmat ko'rsatish sohasi iqtisodiy faoliyatning asosiy turi hisoblanadi. Deyarli har bir kishi u yoki bu xizmatda foydalanadi. Raqamli iqtisodiyot eng avvalo keng polosali internet portlarini yaratishni, optik tolali internet liniyalarini yotqizishni taqozo qiladi. Ushbu muammolarni inobatga olgan holda hamda mamlakatda elektron tijoratni rivojlantirish uchun qulay shart sharoitlar yaratish hozirda dolzarb hisoblanadi. Hozirda mamlakatimizda ham yuqori texnologiyalarga asoslangan, innovatsion va raqamli iqtisodiyotga ustuvor ahamiyat berilmoqda. Mamlakat prezidenti Sh.Mirziyoev ta'kidlaganlaridek "Yangi asrda raqamli texnologiyalarga asoslangan elektron biznes va elektron tijoratni nazarda tutuvchi raqamli iqtisodiyotning shakllanishi tendensiyaviy tus oladi.

Raqamli iqtisodiyot - bu siyosiy iqtisodiy, ilmiy-ijtimoiy, madaniy va ma'rifiy munosabatlardagi aloqalarni raqamli texnologiyalarni qo'llash yordamida amalga oshiruvchi yangi tizim bo'lib, raqamli iqtisodiyot sharoitida servis sohasini barqaror rivojlantirish alohida ahamiyatga egadir. Raqamli iqtisodiyot tovarlar va xizmatlarni yaratish, ilgari surish va sotish bilan bog'liq barcha biznes jarayonlarni raqamlashtirishni o'z ichiga oladi. Yaxlit global tarmoqda real vaqt rejimida iqtisodiy tizimlar faoliyati to'g'risidagi ma'lumotlardan foydalanishni ta'minlovchi xizmat ko'rsatish biznesining axborot muhiti alohida ahamiyatga ega. Raqamli infratuzilma raqamli asosda ishlaydigan kompaniyalarning hisoblash, telekommunikatsiya, tarmoq ehtiyojlarini ta'minlaydigan texnologiyalar majmuasini o'z ichiga oladi. Yangi iqtisodiyotning raqamli infratuzilmasi tarkibiga kiruvchi eng yangi raqamli texnologiyalarga quyidagilar kiradi:

- katta ma'lumotlar texnologiyalari (Big Data)
- blokcheyn texnologiyalari
- narsalar internet(internet of things)
- neyron tarmoqlar (sun'iy intellekt)
- virtual va to'ldirilgan reallik texnologiyalari
- 3D bosib chiqarish
- mobil qurilmalar
- aqlli sensorlar va boshqalar.



Xizmat ko'rsatish sohasidagi aloqa xizmatlari, bank xizmatlari, turizm xizmatlari raqamli texnologiyalarni faol joriy etishga to'liq yo'naltirilgan, xizmat ko'rsatish iqtisodiyotidagi ko'plab biznes jarayonlar, raqamli iqtisodiyotni rivojlantirishning yangi paradigmasiga muvofiq allaqachon qayta qurilgan.

Raqamli iqtisodiyotning eng faol drayveri – bu davlatdir. U raqamli iqtisodiyotning asosiy buyurtmachisi va iste'molchisidir. Masalan, Xitoy bu maqsadlar uchun 9 mlrd dollar atrofida mablag' sarflagan. Bozor kapitalizatsiyasi 210 mlrd dollardan ziyod bo'lgan Alibaba internet resursi ushbu sarmoyalarning to'g'ri yo'naltirilganini isbotladi.

Janubiy Koreya esa elektron hukumat va elektron vositachilikka (elektron tijorat faoliyati va davlat tender xaridlarini o'tkazish uchun) milliy budjetning 1 foiziga teng miqdorda sarmoya kiritib, har yili 10-15 milliard dollar hosil qilmoqda va xarajatlarni 30-40 baravar qoplaydigan daromad olmoqda. Jumladan, davlat va xususiy sektorda call-markazlarni tashkil qilish, mobil ilovalarni yaratish va davlatga tegishli internet-platformalarni reinjining qilish orqali mana shunday natijaga erishildi.

Davlat boshqaruvidagi axborot tizimlari bilan ishlaydigan kadrlarni tayyorlash ushbu sohaning muhim yo'nalishlaridan bo'lib qolmoqda. Misol uchun, o'tgan asrning 70-yillarida Belgiyada davlat organlari xodimlarini o'qitadigan va ular uchun bevosita ish o'rinlarida tizimlarni sozlaydigan mutaxassislarining maxsus mobil guruhlari (jumladan ixtisoslik o'quv yurtlaridagi o'qituvchilar va talabalar ham jalb etilgan holda) tashkil qilinadi.

Raqamli iqtisodiyot butun dunyoni qamrab olishi tufayli, axborotlashtirish va raqamlashtirishga oid har qanday davlat loyihasi kompleks ravishda hamda yagona kodlash tizimi, iqtisodiy va boshqaruvga aloqador axborotni aniqlash asosida o'rganilishi lozim.

Xizmat tarmoqlarini raqamlashtirish texnologik o'zgarish bilan cheklanmay, balki tashkilotlarning ishlash usullari, mijozlar bilan muloqoti va qiymat yetkazib berish usullarini tubdan o'zgartiradi. Zamonaviy vositalar va yondashuvlardan foydalanish orqali korxonalar samaradorlik, chidamlilik va shaxsiylashtirish darajalarini sezilarli darajada oshirishi mumkin.

Shunday ekan, bugundan boshlab xizmat tarmoqlarini raqamlashtirishga investitsiya kiritish va o'zgarishlarga moslashuvchan yondashish muhimdir. Raqobatda ustunlikni saqlab qolish uchun korxonalar texnologiyalarni qabul qilish bilan birga, doimiy innovatsiya va moslashuvchanlik madaniyatini rivojlantirishi lozim. Bu esa ularni ertangi kunning dinamik va bog'langan iqtisodiyotida muvaffaqiyatga erishishga yordam beradi.

Xizmat tarmoqlarini raqamlashtirish nafaqat texnologik yangilanish, balki butun boshli biznes ekotizimini tubdan qayta shakllantirishni anglatadi. Ushbu jarayon korxonalarni yanada moslashuvchan, samarali va mijozlar talablariga sezgir bo'lishga undaydi. Sun'iy intellekt, IoT, blockchain, 5G va boshqa ilg'or texnologiyalarning kombinatsiyasi tufayli raqamli xizmat tarmoqlari faqatgina xizmat ko'rsatishni emas, balki foydalanuvchi tajribasini mutlaqo yangi darajaga olib chiqadi.

Bundan tashqari, xizmat tarmoqlari raqamlashtirish orqali yangi biznes modellarni yaratib, sanoatlararo integratsiyani mustahkamlaydi. Masalan, transport va sog'liqni saqlash xizmatlari birlashib, foydalanuvchilarga yanada samarali, personalizatsiyalashgan xizmatlarni taqdim etadi.

Shuni unutmaslik kerakki, raqamlashtirish shunchaki texnologiyani joriy qilish emas. Bu jarayonni muvaffaqiyatli amalga oshirish uchun korxonada yangicha fikrlash va innovatsiyaga ochiqlik madaniyatini shakllantirish zarur.

Adabiyotlar

1. Shavkat Mirziyoyev “Yangi O'zbekiston strategiyasi”.-Toshkent: “O'zbekiston” nashriyoti, 2022.
2. O'zbekiston Respublikasi Prezidentining 2021 yil 11 maydagi “Xizmatlar sohasini jadal rivojlantirish to'g'rsida”gi PQ-5113-sonli Qarori.
3. O'zbekiston Respublikasi Vazirlar Mahkamasining 2021 yil 26 fevraldagi “2016-2020 yillarda xizmatlar sohasini rivojlantirish dasturi to'g'rsida”gi 55-sonli qarori. //www.lex.uz



ОРГАНИЗАЦИЯ ПРОИЗВОДСТВА МОЛОЧНЫХ ПРОДУКТОВ ПИТАНИЯ НА ОСНОВЕ БЕЗОТХОДНЫХ ТЕХНОЛОГИЙ

Турсунова Хосият Саид кизи

Актуальность. В настоящее время отходы растительного и животного сырья играют большую роль в решении продовольственных, экологических и энергетических проблем. Их следует рассматривать как дополнительные источники ценнейших веществ природного происхождения.

Образуются отходы в процессе транспортирования, хранения и переработки. Основными отраслями, связанными с их образованием, являются: сельское хозяйство, пищевая и перерабатывающая промышленность, общественное питание.

Цель исследования. Изучить способы безотходных технологий в производстве молочных продуктов.

Среди большого разнообразия пищевых продуктов, потребляемых человеком, молоко и продукты его переработки занимают важное место в питании человека. Издревле продукты из молока являются особенно ценными и полезными. Молочная продукция полезна своим белком, необходимыми аминокислотами и углеводами для развития организма, фосфором, калием, кальцием, витаминами D, A и B12.

Молоко является обязательным и необходимым продуктом питания, так как содержит наиболее ценные и легко усвояемые белки, жиры, углеводы, минеральные вещества. В состав молочного белка входят такие незаменимые аминокислоты, как лизин, валин, лейцин, триптофан, метионин, аргинин. В состав молочного жира входит около 20 жирных кислот. Углеводы представлены в виде молочного сахара (лактозы).

Часть суточной нормы молока человек должен получать в виде кисломолочных продуктов (200 мл) (кефир, ряженка и т.п.). Они обладают выраженными антибиотическими свойствами, препятствуют гнилостным процессам в кишечнике, за счет вытеснения гнилостной микрофлоры молочнокислыми бактериями, а также содержат больше витаминов B6, B12. Кисломолочные продукты имеют отличительную особенность - стимулируют секрецию пищеварительных соков и желчи, тем самым улучшают пищеварение и рекомендуется при заболеваниях желудочно-кишечного тракта.

В процессе обработки молочных продуктов из цельного молока образуется вторичное молочное сырье – обезжиренное молоко, сыворотка, пахта. Обезжиренное молоко по химическому составу отличается от цельного практически только отсутствием жира.

Молочная сыворотка – белково-углеводное сырье, получаемое при производстве сыра, творога. По полезности она даже превосходит молоко, так как биологическая ценность белков сыворотки (альбумина, глобулина) выше биологической ценности казеина. В молочной сыворотке присутствуют антибиотические вещества (низин).

Пахта, остающаяся после выработки масла, по своему составу мало отличается от обезжиренного молока, но по своим питательным и целебным свойствам во многом превосходит его.

Самой ценной частью всех видов вторичного молочного сырья является белок. В настоящее время организовано производство пищевых растворимых концентратов из обезжиренного молока: казеинатов, казецитов, копреципитатов. Они содержат белка в 2,5 раз больше, а лактозы – в 50 раз меньше, чем сухое обезжиренное молоко. Применяются в качестве добавок при выработке колбасных изделий, мясных, рыбных, хлебных и других продуктов детского питания.

Накоплен большой опыт переработки сыворотки. Организации вырабатывают сухую сыворотку, сгущенную сыворотку. Сывороточные концентраты используются в хлебопекарной, кондитерской, мясной промышленности. Производится широкий ассортимент напитков из сыворотки и пахты. Путем выкристаллизации лактозы из концентрированного раствора молочной сыворотки получают молочный сахар. Такую безотходную технологию планируется внедрить в молочный комбинат «Sadaf sut» Каганского района Бухарской области.

Выводы: Молоко - один из самых потребляемых продуктов ежедневного питания. Безотходные технологии способствуют экономии затрат не только самих молочных комбинатов, также они помогают развить такие отрасли как хлебопекарни, кондитерской,



мясной промышленности.

Использованная литература:

1. Джеймс П. Вумек, Дэниэл Т. Джонс «Бережливое производство». Альпина бизнес букс. Москва. 2005.
2. Материалы семинара «Бережливое производство на ОМЗ- Спецсталь». Шургаев Д.П. СПб, 30 - 31 июля 2012 г.
3. Материалы семинара «Эффективные производственные коммуникации на Предприятии Петросталь». Шургаев Д.П., Тараканов С.Н., СПб, 20 – 21 ноября 2008 г.
4. Вэйдер М. Инструменты бережливого производства: Мини- руководство по внедрению методик бережливого производства. М., 2006.
5. Джеймс П. Вумек, Дэниэл Т. Джонс. Бережливое производство. Альпина Бизнес Букс. М., 2005.
6. Джордж М. Бережливое производство + шесть сигм. М., Альпина Бизнес Букс, 2006



SURXONDARYO VILOYATIDA SANOAT KORXONALARINING SWOT TAHLILI

Hojiqulova Feruza Dona qizi
 Termez davlat universiteti
 O'qituvchi
 Telefon: +998930817823
 hojiqulovaferuza@gmail.com

ANNOTATSIYA: Tahlil orqali viloyatdagi sanoat korxonalarining kuchli va zaif tomonlari, shuningdek, imkoniyatlar va tahdidlar aniqlangan. Surxondaryo viloyati O'zbekistonning iqtisodiy jihatdan rivojlanayotgan hududlaridan biri bo'lib, uning sanoat salohiyati va resurslaridan samarali foydalanish viloyatning iqtisodiy o'sishiga ijobiy ta'sir ko'rsatadi. Ushbu ishda Surxondaryo viloyatining sanoat sohasini yanada rivojlantirish uchun muhim strategik takliflar ham berilgan.

Kalit so'zlar: SWOT tahlili, iqtisodiy rivojlanish, sanoat imkoniyatlari, texnologik rivojlanish, ekologik barqarorlik.

Mamlakatimizda olib borilayotgan iqtisodiy islohotlarning tub mohiyatini qaraydigan bo'lsak, aholi farovonligini oshirishdir. Farovonlikni davlatning bevosita va bilvosita boshqaruvi asosida amalga oshirilishida asosan sanoat korxonalarini rivojlantirishda bir yo'la ijtimoiy qo'llab-quvvatlash asosiy masala hisoblanadi. Bunda iqtisodiyotning barcha sohalari kabi aholi uchun sifatli va arzon sanoat mahsulotlarini chiqarib berish uchun sanoat korxonalariga kiritiladigan investitsiyalarda imtiyozlar hudud darajasida ko'rib chiqilishi lozim. Biroq sanoat korxonalarini rivojlantirish orqali aholi farovonligini oshirish, sanoat sohasida maxsus investitsiya dasturlari ishlab chiqish orqali kichik va o'rta sanoat korxonalariga sarmoya kiritishga rag'batlantirish borasida ilmiy taklif va tavsiyalar ishlab chiqish uchun uni rivojlanish tendensiyalarini kompleks tahlil qilish lozim.

Aholini sifatli mahsulotlar bilan ta'minlashda sanoat korxonalariga ajratilayotgan imtiyozlar muhim omillardan hisoblanadi. Bunda albatta hududiy sanoat korxonalarini raqobatbardosh darajada shakllantirish uchun davlatimiz 2022-yildan oziq-ovqat sanoati sohasiga kiritilgan investitsiya hajmi uchun imtiyozli soliq davri investitsiya summasining 0.3-3 mlngacha qismi 3 yil muddatga daromad, mulk, yagona soliq to'lovidan, 3-10 mlngacha qismi 2 yil bojxona bojlaridan ozod qilinishi hamda o'z ehtiyoji uchun chetdan import qilingan tovarlar uchun 5 yil soliqlardan ozod qilinishi, shuningdek iqtisodiyotning 22 ta tarmoqlari uchun 10mlndan ortiq qismi 7 yil soliqlardan ozod qilinishi bundan Toshkent shahri va Toshkent viloyatidan tashqari hududlar uchun bundan mustasno holat belgilangan[1].

Bu o'rinda albatta Surxondaryo viloyatida sanoat korxonalariga kiritilgan investitsiyalarga qo'llanilayotgan investitsiyalarni SWOT tahlilini ko'rib chiqishga to'g'ri keladi.

1-jadval.

Surxondaryo viloyatida sanoat korxonalarining swot tahlili¹

S- KUCHLI TOMONLAR	W- ZAIF TOMONLAR
Surxondaryo viloyati boy tabiiy resurslarga ega bo'lib, bu sanoat korxonalarini uchun qulay sharoit yaratadi. Strategik joylashuv bo'yicha O'zbekistonning janubi, qo'shni davlatlar bilan yaqin aloqaga ega, bu esa eksport imkoniyatlarini kengaytiradi. Shuningdek, Surxondaryo viloyat Markaziy Osiyo, Xitoy davlatlari, shu jumladan Afg'oniston bilan chegarada joylashgani sababli, transport va savdo imkoniyatlari keng. Siyosiy qo'llab-quvvatlash jaroyoni bo'yicha O'zbekiston hukumati investitsiyalarni amalga oshirish uchun tadbirkorlarni qo'llab-quvvatlaydi va turli imtiyozlar taqdim etadi. Ijtimoiy rivojlanish jihatidan sanoatni rivojlantirish orqali yangi ish o'rinlari va ijtimoiy infratuzilmani oshirish imkoniyatlari mavjud.	Iqtisodiy rivojlanishning pasayishida viloyat dastlabki sanoat inshootlarini modernizatsiya qilmaslik tufayli rivojlanishda qiyinchiliklarga duch kelmoqda. Infratuzilma yetarli emasligi: Hududning tumanlarida transport va energetika infratuzilmasi rivojlangan emas, bu esa investitsiyalarni jalb qilishda qiyinchilik tug'dirishi mumkin. Malakali kadrlarning etishmasligi bo'yicha sanoat sohasida malakali nazorat va menejment kadrlari yetishmovchiligi. Innovatsion rivojlanishning yetishmasligi: Sanoat korxonalarida innovatsion yechimlar va yangi texnologiyalarni joriy etish yetarli darajada emas. Bozor raqobati jihatidan hududda raqobatchilar ko'payishi, bu esa mahalliy sanoat korxonalarini uchun qiyinchilik tug'diradi.
O- IMKONIYATLAR	T- TAHDIDLAR

¹ Muallif ishlanmasi



Sanoatni rivojlantirishga qaratilgan davlat dasturlari va qo'llab-quvvatlashlar mavjud. Innovatsion texnologiyalarni joriy etish orqali samaradorlikni oshirish imkoniyatlari mavjud. Xalqaro investorlar va kompaniyalar bilan hamkorlikni o'rnatish imkoniyati. Eksport imkoniyatlari va yangi bozorlar orqali mahalliy mahsulotlarini yangi eksport bozorlarini izlash va ishlab chiqarishga mukofotlash: Mahalliy mahsulotlarni eksport qilishni kengaytirish orqali iqtisodiy o'sishga erishish. Turizmni rivojlantirishga qaratilgan tashabbuslar orqali qo'shimcha iqtisodiy daromad olish.	Geografik siyosiy beqarorlik jihatidan mintaqadagi geosiyosiy vaziyatlar homiylik va investitsiyalarga salbiy ta'sir ko'rsatishi mumkin. Global iqtisodiy o'zgarishlar va bozor muammolari investitsiyalarni kamaytirishi mumkin. Xalqaro siyosiy vaziyat va sanksiyalar sanoatni rivojlantirishda murakkabliklarni keltirib chiqarishi mumkin. Sanoat rivojlanishi natijasida ekosistemalarga salbiy ta'sir ko'rsatishi mumkin.
--	---

Surxondaryo viloyatining sanoat tarmog'i so'nggi yillarda rivojlanishning ijobiy tendensiyalarini ko'rsatmoqda. Viloyatning tabiiy resurslarga boyligi va geografik jihatdan qulay joylashuvi, sanoat ishlab chiqarishining rivojlanishiga katta imkoniyatlar yaratadi. Har yili sanoat tarmoqlariga kiritilayotgan investitsiyalar va yangi sanoat korxonalarining tashkil etilishi, viloyat iqtisodiyotining diversifikatsiyalashishiga yordam bermoqda.

Biroq, sanoatning rivojlanishiga to'sqinlik qiluvchi ba'zi zaif tomonlar mavjud. Bu, avvalo, texnologik ta'minotning pastligi, malakali ishchi kuchining yetishmasligi va ekologik standartlarga moslashishdagi qiyinchiliklar bilan bog'liq. Shuningdek, global iqtisodiy beqarorlik va sanoatning raqobatbardoshligini oshirishdagi muammolar tahdid sifatida ko'rilmogda.

Shu bilan birga, sanoat sohasida mavjud imkoniyatlar, masalan, innovatsiyalarni joriy etish, yangi bozorlarni o'zlashtirish va raqamlashtirish, viloyatning sanoat salohiyatini oshirish uchun katta imkoniyatlar yaratadi.

Xulosa o'rnida texnologik yangilanish va raqamlashtirish jihatidan Surxondaryo viloyatidagi sanoat korxonalariga zamonaviy texnologiyalarni joriy etish va raqamlashtirish orqali ishlab chiqarish samaradorligini oshirish zarur. Yangi texnologiyalar ishlab chiqarishni avtomatlashtirish va mahsulot sifatini yaxshilashga yordam beradi. Shuningdek, sanoat korxonalarining raqobatbardoshligini oshirish uchun innovatsion yondashuvlar va yuqori texnologiyalarni qo'llash talab etiladi.

Kadrlar malakasini oshirish bo'yicha malakali ishchi kuchini tayyorlash va kasb-hunar maktablari orqali yangi avlodni sanoat sohasiga jalb qilish muhim ahamiyatga ega. Mahalliy oliy o'quv yurtlari va ta'lim markazlari bilan hamkorlikda texnik mutaxassisliklar bo'yicha kadrlar tayyorlash dasturlarini kengaytirish lozim. Shuningdek, mavjud ishchi kuchining malakasini oshirish uchun doimiy ravishda treninglar, kurslar va seminarlar tashkil etish zarur.

Investitsiya muhitini yaxshilash bo'yicha viloyatga kiritilayotgan investitsiyalarni ko'paytirish uchun biznes va investitsiya muhiti yanada yaxshilanishi kerak. Hukumat tomonidan sanoatni rivojlantirish uchun qulay investitsiya sharoitlari yaratish, soliqlarni kamaytirish, davlat va xususiy sektor o'rtasidagi hamkorlikni kuchaytirish muhimdir. Shuningdek, o'rta va kichik biznesni qo'llab-quvvatlash dasturlarini kengaytirish zarur.

Xalqaro aloqalarni rivojlantirish bo'yicha Surxondaryo viloyati geografik joylashuvi Xitoy, Afg'oniston va boshqa Markaziy Osiyo mamlakatlari bilan eksport va import aloqalarini rivojlantirish imkoniyatiga ega. Viloyat sanoat korxonalarini uchun xalqaro bozorlar bilan aloqalarni kengaytirish va global tarmoqda raqobatbardosh mahsulotlarni ishlab chiqarishga qaratilgan strategiyalarni ishlab chiqish lozim.

Xalqaro standartlarga moslashish jarayonida sanoat ishlab chiqarishining sifatini yaxshilash va eksport imkoniyatlarini kengaytirish uchun xalqaro standartlarga moslashish kerak. ISO, CE, OHSAS kabi sertifikatlar olish, sifatni ta'minlash tizimlarini joriy etish sanoat korxonalarining jahon bozorida raqobatbardoshligini oshiradi.

Surxondaryo viloyatining sanoat salohiyatini to'liq amalga oshirish uchun innovatsiyalar, kadrlar malakasi, texnologik yangilanish, investitsiya muhiti va ekologik masalalarga alohida e'tibor qaratish zarur. Shu bilan birga, viloyatning iqtisodiy o'sishini barqaror qilish va sanoat korxonalarining xalqaro raqobatbardoshligini oshirish uchun ilg'or tajribalarni joriy etish, tashqi aloqalarni kengaytirish va ekologik barqarorlikni ta'minlash muhim ahamiyatga ega.



Foydalanilgan adabiyotlar

1. “O‘zbekiston Respublikasining rivojlanish davlat dasturlarini shakllantirish va moliyalashtirishning yangi tartibini joriy etish to‘g‘risida”gi PQ 3437-sonli prezident qarori, 18 dekabr 2017 yil.
2. G‘ozibekov D.G‘. Investitsiyalarni moliyalashtirish muammolari. - T.: 2002. i.f.d. diss. Avtoref. 11-14 b
3. Bozorov R. Investitsiya loyihalarini iqtisodiy samaradorligini baholash. 2017. 15b.
4. <https://registr.stat.uz/>



Matmurotova N.R. Urganch Ranch
texnologiya universiteti “Iqtisodiyot”
kafedrasini o‘qituvchisi,
Urganch davlat universiteti mustaqil izlanuvchisi
mynigorim@gmail.com
+998973620338

Annotatsiya. Ushbu maqolada mintaqada baliqchilik sohasini rivojlantirish zaruriyati, ahamiyati, mavjud imkoniyatlari va ularning roli yoritib berilgan.

Kalit so‘zlar. Mintaqa, baliqchilik, baliqchilik sohasi, baliqchilik xo‘jaligi, tarmoq.

Mintaqada baliqchilik sanoati baliq ovlash, keyinchalik uni iste‘mol qilish uchun mas‘ul bo‘lgan sanoat turi bo‘lib hisoblanadi. Ushbu soha yaxshi rivojlangan tarmoq sifatida aholini ushbu muhim mahsulotsiz qoldirmasdan eksport qilish uchun baliq sotishga imkon beradi. Baliqchilik sanoati baliq va dengiz mahsulotlari, dengiz hayvonlari va yosunlarni turli oziq-ovqat, tibbiy, texnik va badiiy mahsulotlarga qazib olish, tashish va qayta ishlash bilan shug‘ullanadigan iqtisodiyot tarmog‘idir. Uning tarkibiga tarkibiga flot va qirg‘oq obyektlari portlar, baliq va boshqa dengiz mahsulotlarini qayta ishlash zavodlari, baliqchilikdagi o‘shish va ovqatlanish xo‘jaliklari kiradi. Ushbu obyektlardan baliq ovlash floti tabiati va mehnat shart-sharoitlariga nisbatan xususiyatlarga ega bo‘ladi. Baliqchilik insoniyatning eng qadimgi amaliyotlaridan biri sifatida dunyoning ko‘plab mintaqalarida oziq-ovqat, ish o‘rinlari va iqtisodiy barqarorlikni ta‘minlaydi [1]. Baliq va boshqa suvda yashovchi hayvonlar turlari insonning sog‘lom ovqatlanishi uchun zarur bo‘lgan oqsil, yog‘lar, vitaminlar va minerallarning qimmatli manbai bilan belgilanadi.

Baliqchilik, akvakultura va sanoat baliqchiligi oziq-ovqat xavfsizligini ta‘minlash va suv resurslari biologik xilma-xilligini saqlash bilan belgilanadi. So‘nggi o‘n yillikda akvakultura yoki suvda yashovchi organizmlarni sun‘iy ravishda ko‘paytirish va yetishtirish suvdan kelib chiqadigan mahsulotlarni olishning ommalashib borayotgan usuli sifatida barqaror va boshqariladigan oziq-ovqat manbaini ta‘minlaydi. Akvakultura marikultura, chuchuk suvda baliq yetishtirish va mollyuskalarni yetishtirish kabi turli usullarni o‘z ichiga oladi. Ushbu usullar mintaqada ishlab chiqarishni ko‘paytirish hamda ortiqcha baliq ovlash va atrof-muhitning ifloslanishidan aziyat chekadigan tabiiy baliq turlariga nisbatan ta‘sirni bosimni kamaytirishga imkon beradi.

Fikrimizcha, mintaqada baliqchilik sohasi baliq ovlash va baliq yetishtirishga ixtisoslashadi (1-rasm).

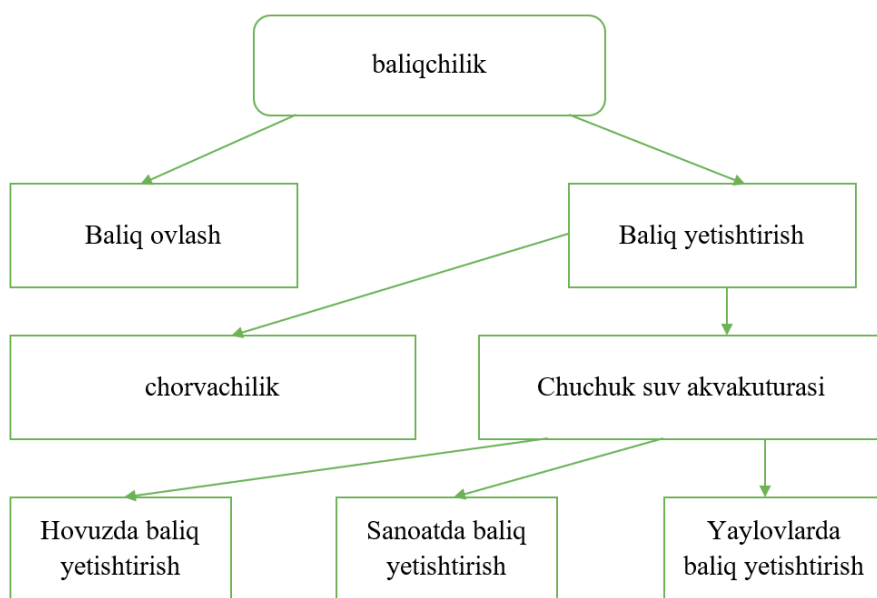

1-rasm. Mintaqada baliqchilik sohasi tarkibi va yo‘nalishlari ¹

¹ Muallif ishlanmasi.



Mintaqada baliqchilik xo'jaliklariga birlashtirilgan suv havza maydonlaridan ilmiy yondashuv asosida samarali foydalanish, ularning meliorativ holatini yaxshilash, shuningdek, resurs tejamkor texnologiya va innovatsiyalarni keng ko'lamda joriy qilish ishlariga yetarlicha e'tibor berish, sun'iy suv havzalari hosildorligini oshirish uchun baliqchilik xo'jaliklarining mineral o'g'itlarga bo'lgan talabini to'liq qondirish, mineral o'g'itni boshqa muqobil o'g'itlar bilan almashtirish bo'yicha ilmiy-tadqiqot ishlarini olib borish, baliqni intensiv usulda yetishtirish, ovlash va qayta ishlash uchun zarur asbob-uskuna, anjom va mexanizmlarni mahalliy ishlab chiqarishni yo'lga qo'yish zarur [2].

Ushbu mintaqa baliqchilik sohasi tarkibi baliqchilik sohasining tarkibiy qismlarini belgilaydi. Bu borada baliqchilik sanoati quyidagi vazifalarni bajaradi:

- baliqchilarni ish bilan ta'minlaydi va ularning turmush darajasini yaxshilaydi;
- aholiga oqsillarga boy oziq-ovqat manbai ekanligi bo'ladi;
- infratuzilmani rivojlantirish uchun ishlatiladigan baliq eksporti orqali valyuta manbai bo'ladi;
- iqtisodiy diversifikatsiyani rag'batlantiradi va shu orqali daromad oqimini oshiradi va qishloq xo'jaligiga bog'liqlikni kamaytiradi;
- ko'proq ish bilan ta'minlaydigan baliqni qayta ishlash sanoatini rivojlantirishga imkon beradi;
- maktablar va shifoxonalarni rivojlantirish uchun foydalaniladigan soliqqa tortish orqali davlat daromadlari manbai bo'ladi;
- ozuqa bilan ta'minlash orqali parrandachilik kabi boshqa sohalarning rivojlanishini rag'batlantiradi;
- ijtimoiy xizmatlar ko'rsatishga olib keladigan yo'llar, bozorlar va o'quv muassasalari kabi infratuzilmani rivojlantirishga imkon beradi;
- mintaqaviy muvozanatga olib keladigan shaharlar o'sishiga imkon beradi;
- o'yin baliq ovlash orqali turizmni targ'ib qiladi.

Amalga oshirilgan islohotlar natijasida mintaqada baliqchilikni tartibga solish tizimi dengiz biologik resurslarining iqtisodiy aylanishini oqilona tashkil etishning yo'qligi, ko'p tarmoqli, yetarli darajada tezkorligi va yo'qligi bilan tavsiflanadi. Bu esa sanoat baliqchiligi va baliqchilikni rivojlantirishda barqarorlikni yo'qotishiga olib keladi. Islohotlar natijasida mintaqaviy ijro etuvchi organlar dengiz bo'yidagi mintaqalarga xos xususiyatlarni hisobga olgan holda baliqchilik faoliyatiga vakolatlarga ega bo'lib, qonuniy ravishda ta'sir ko'rsatadi. Ushbu kompleksni boshqarish hududning o'zaro bog'liq iqtisodiy, ekologik va ijtimoiy muammolarini hal qilishga asoslanganligi sababli hozirgi kunda baliqchilikni tartibga solishning mintaqaviy tizimini shakllantirish talab etiladi. Shu bilan birga, mintaqada baliqchilikni barqaror rivojlanish haqiqiy shart-sharoitlarga ega bo'ladi. Ularning asosiylari xom ashyo bazasi, ishlab chiqarish va ilmiy salohiyatning mavjudligi bilan namoyon bo'ladi. Ijtimoiy shart-sharoitlar mavjud shaharni tashkil etuvchi tabiat va baliq sanoatining muhim vazifasi sifatida mamlakatning oziq-ovqat xavfsizligini ta'minlashdan iborat bo'ladi. Bu esa baliqni saqlash shart-sharoitlarini nazorat qilish, uning sifati va iste'molchi uchun xavfsizligini ta'minlash imkonini beradi.

Mintaqada zamonaviy baliqchilik iqlim o'zgarishi, dengizlar ifloslanishi va biologik xilma-xillikning yo'qolishi kabi qator qiyinchiliklarga duch kelmoqda. Sanoatning barqarorligini ta'minlash uchun selektiv baliq ovlash, akvakultura ozuqalarini yaxshilash va ular turlarini tiklashning yangi usullarini ishlab chiqish kabi innovatsion yondashuvlar va texnologiyalarni joriy etish zarur bo'ladi. Bu borada baliqchilik xo'jaligining barqaror rivojlanishi uchun akvakultura va sanoat baliqchiligi sohasida zamonaviy texnologiyalarni rivojlantirish, shuningdek, dengiz muhitini muhofaza qilish va baliq ovlashni nazorat qilish choralarini joriy etish zarur.

Mintaqada baliqchilik xo'jaligining hozirgi holati global tendensiyalar va noyob milliy shart-sharoitlarni aks ettiruvchi qator xususiyatlar bilan ajralib turadi. Uning hududi keng suv resurslariga ega bo'lib, baliqchilikni iqtisodiyotning muhim tarmog'iga aylantiradi. Akvakultura rivojlanishda davom etadi. Uning baliq mahsulotlarini ishlab chiqarishning umumiy hajmidagi ulushi nisbatan kichik bo'lib qolmoqda. So'nggi yillarda hukumat ushbu sektorni rivojlantirishga ko'proq e'tibor qaratadi. Chunki, bu tabiiy baliq turlariga qo'shimcha bosim o'tkazmasdan ishlab chiqarishni ko'paytirish imkoniyatini anglatadi. Shuningdek, mintaqada qishloq xo'jaligida baliqchilik sohasi asosiy o'rinlardan birini egallaydi. Bu borada mamlakatimiz mintaqalarida baliqchilik bilan shug'ullanib kelinib, bu sohada yetarli tajribalar to'planmoqda. Hozirgi kunga kelib, fermer xo'jaliklari va tadbirkorlik faoliyatining rivojlanishi bilan sifatli baliq mahsulotlari yetishtirilmoqda [3]. Bu borada keyingi yillarda oziq-ovqat majmuasida sodir bo'ladigan bozor munosabatlarida qishloq xo'jaligi mahsulotlari va baliq mahsulotlari marketing tushunchasi qo'llaniladi.

Mintaqada bozor raqobati tamoyillari asosida baliq tovarlarini ishlab chiqarish va sotish



samaradorligiga erishish uchun iqtisodiy yechimlarni izlash barqaror barqaror rivojlanish va suv bioresurslaridan ijtimoiy jihatdan maqbul foydalanish zarurligi bilan cheklanadi. Bu borada baliqchilik kompleksini rivojlantirishning ushbu xususiyatlari davlatning ushbu jarayonda ishtirok etish tizimlari va mexanizmlarini shakllantirishga obyektiv ehtiyoj tug'diradi [4]. Sanoatning barqaror va samarali rivojlanishi mintaqaviy darajada maqsadli davlat ta'siri va tartibga solishni kuchaytirmasdan mumkin bo'lmagan turli shart-sharoitlar mavjud bo'ladi. Iqtisodchi-olimlardan J.Rodes fikricha, "qishloq xo'jaligi mahsulotlari bozori yoki marketingi haqida to'xtalib, "marketing - oziq-ovqat va texnika xom ashyolarini fermer xo'jaligidan bevosita iste'molchigacha bo'lgan faol ish yuritish yoki ish bilan bog'liq bo'lgan barcha jarayonlarni o'z ichigan oladigan harakatlar yig'indisidir" [5]. Ushbu yondashuv baliqchilik mahsulotlarini sotish tizimini belgilaydi. Bu borada oziq-ovqat mahsulotlari bozori bo'yicha mutaxassis G.V.Astratova fikricha, oziq-ovqat tovarlari iste'molchilarini axborotlar bilan to'liq ta'minlash uchun sifatli oziq-ovqat mahsulotlariga xaridorlar diqqatini jalb qiluvchi ma'lumotlarni aniqlash zarur bo'ladi [6]. Avvalo, marketing bozor sifatida ishlab chiqarish va sotish omillarini o'zida birlashtiradi. Hozirgi zamon marketingi tovarlar ishlab chiqarish va xizmatlar ko'rsatishni bozor imkoniyatlarini hisobga olgan holda amalga oshirishni taqozo etib, bozor uchun moslashgan holda ishlab chiqarish va xizmat ko'rsatishni shakllantiradi. Bu borada model natijalari ijtimoiy munosabatlar va turlarni diversifikatsiyalashga asoslangan savdo strategiyalari baliq turlari va baliq ovlash mintaqalari o'rtasida tarqalishga ta'sir qiladi.

Xulosa shuki, baliqchilikning mahalliy va mintaqaviy savdo tarmoqlari butun dunyo bo'ylab oziq-ovqat xavfsizligi va tirikchilik uchun muhim ahamiyat kasb etadi. Bunday tarmoqlar ijtimoiy va iqtisodiy munosabatlardan iborat bo'lib, ular turli ishlab chiqarish hududlarini baliq talabining har xil turlari bilan bog'laydi. Mazkur savdo tarmoqlari tuzilishi va ular ichida sodir bo'ladigan harakatlar kichik baliqchilikning o'zgaruvchan ijtimoiy va ekologik sharoitda yetarli baliq bilan ta'minlash imkoniyatlariga ta'sir qilishi mumkin. Bu baliq zaxiralariga kiradigan turli savdogarlar o'rtasidagi tarmoqlar faoliyatiga asoslaydi. Bu baliqchilik sohasida tarmoq tahlil qilish va sifatli ma'lumotlarga asoslanadi. Bu boradagi empirik ma'lumotlar savdo tarmoqlarida sodir bo'ladigan savdo jarayonlarini o'rganishga imkon beradi.

Foydalanilgan adabiyotlar ro'yxati:

1. Иванов В.А. Особенности развития рыбного хозяйства, аквакультуры и промышленного рыболовства (на примере Астраханской области). // «Научный аспект, №6, 2024.
2. Rajapov X.B. Baliqchilik sohasida kichik biznes va xususiy tadbirkorlikni rivojlantirishning tashkiliy-iqtisodiy mexanizmini takomillashtirish. Monografiya [Matn] / - Xorazm: Khwarezm travel, 2023. - 11 b.
3. Yusupov M.S. Agrosanoat integratsiyasi. O'quv qo'llanma. - T.: "Fan va texnologiya", 2015. - 400 b.
4. Тарханова Л.Б. Регулирование рыбного хозяйства региона в концепции устойчивого развития промышленного рыболовства. // Автореферата по специальности 08.00.05. - М., 2007.
5. Rhodes J. The Agricultural Marketing System. – New York, 1987. - p.7.
6. Астратова Г.В. Маркетинг продовольственного рынка: концептуальный подход. - Шадринск, ПО «Илень», 1996. - с. 84.
7. Исайчикова Н.И. Экономическая эффективность организации маркетинга теоретико-методологические и практические аспекты. // Ж.: Проблемы экономики, 2006. - №4 (11).



ФУҚАРОЛАРНИНГ ЎЗИНИ ЎЗИ БОШҚАРИШ ОРГАНЛАРИДА КОЛЛЕГИАЛ
ҚАРОРЛАР ҚАБУЛ ҚИЛИНИШИНИНГ АҲАМИЯТ

Адхам Аҳмедов

Фарғона вилояти фуқароларнинг ўзини ўзи бошқариш
органлари ходимлари малакасини ошириш
бўйича ўқув курслари директори, тадқиқотчи

Аннотация. Фуқароларнинг ўзини ўзи бошқариш органлари фаолиятини самарали ташкил этиш, уларнинг ҳудудларни ижтимоий иқтисодий ривожлантириш дастурларидаги муносиб иштирок этиши, аҳолининг иқтисодий фаоллигини ошириш, ишсиз фуқароларнинг бандлигини таъминлаш орқали доимий даромад олишига муносиб шароит яратиш камбағаллик даражасини қисқартиришга жиддий эътибор қаратилмоқда. Мазкур мақолада фуқароларнинг иқтисодий фаоллигини оширишда муҳим омиллардан бири бўлган фуқароларнинг ўзини ўзи бошқариш органларида коллегиял қарорлар қабул қилиш механизмлари назарий ва амалий жиҳатлари баён этилган.

Калит сўзлар: ўзини ўзи бошқариш органлари, аҳоли бандлиги, боқимандалик, иқтисодий фаоллик, коллегиял қарор.

Аннотация. В настоящее время особое внимание уделяется эффективной организации деятельности органов самоуправления граждан, их достойному участию в программах социально-экономического развития регионов. Серьезное внимание уделяется снижению уровня бедности за счет повышения экономической активности населения, созданию условий, достойных постоянного дохода, путем обеспечения занятости безработных граждан. В данной статье рассматриваются теоретические и практические аспекты механизмов коллегияльного принятия решений в органах самоуправления граждан, которые являются одним из важных факторов повышения экономической активности граждан.

Ключевые слова: органы самоуправления, занятость населения, экономическая активность, коллегияльное решение.

Annotation. Special attention is paid to the effective organization of the activities of citizens' self-government bodies, their worthy participation in the programs of socio-economic development of the regions. Serious attention is paid to reducing poverty by increasing the economic activity of the population, creating conditions worthy of a permanent income by providing employment for unemployed citizens. This article examines the theoretical and practical aspects of the mechanisms of collegial decision-making in citizens' self-government bodies, which are one of the important factors in increasing the economic activity of citizens.

Keywords: self-government bodies, employment of the population, economic activity, collective decision.

Кириш. Ҳар қандай давлат тараққиётнинг юқори чўққисига эришишга интилиб, доимий равишда жамият ва давлат бошқарув тизимини такомиллаштириш борасида фаолият олиб боради. Бугунги кунда Ўзбекистонда ҳам давлат ва жамият қурилишининг барча соҳаларида туб ўзгаришлар рўй бермоқда. Қабул қилинаётган қарорларда фуқаролар ва кенг жамоатчилик манфаатлари уйғунлигини таъминлаш жуда муҳим бўлиб, ҳукуматнинг барча соҳаларида халқ билан мулоқот тамойили илгари сурилмоқда.

Демократик ривожланиш йўлини танлаган Ўзбекистон учун жамият ва давлат ҳаётининг барча соҳаларини ислоҳ этишда кенг жамоатчилик фикри ва истаклари, ҳудудларни ривожлантириш ва ундаги мавжуд муаммоларни самарали ечишда фуқароларнинг ўзи ўзи бошқариш органлари орқали фуқароларнинг фаол иштироки муҳим ҳисобланади.

Фуқароларнинг ўзини ўзи бошқариш органлари фаолиятининг ҳуқуқий асослари Конституцияда, соҳавий қонунлар ва қонуности ҳужжатларда белгилаб қўйилган¹. 2013 йилдан бошлаб, 10 йил оралиғида фуқароларнинг ўзини ўзи бошқариш органлари фаолиятини ҳуқуқий тартибга солувчи бир неча қонун ости ҳужжатлари қабул қилинган.

Вазирлар Маҳкамасининг 2021 йилдаги “Фуқароларнинг ўзини ўзи бошқариш органлари фаолиятини янада такомиллаштириш бўйича қўшимча чора-тадбирлар тўғрисида”ги 380-сонли

1 2013 йил 22 апрелда “Фуқароларнинг ўзини ўзи бошқариш органлари тўғрисида”ги Ўзбекистон Республикаси Қонуни



қарори билан фуқаролар йиғинларидаги жамоатчилик тузилмалари фаолиятини тартибга солувчи нормалар амалиётга жорий этилган. Маҳалланинг ички ресурсларини аниқлаш ҳамда ижтимоий хизматлар ва ёрдам кўрсатиш учун сафарбар этишни самаралари ташкил этиш мақсадида маҳалла “етилиги” тузилмаси ҳам ташкил этилди. Бу тузилма тегишли ҳудудда қонунлар ва бошқа қонунчилик ҳужжатларининг ижроси таъминланишини, оилаларнинг иқтисодий-ижтимоий аҳволи ва эҳтиёжларини ўрганишда фуқаролар йиғини кенгашига кўмаклашиши, фуқароларни ижтимоий дафтарларга киритиш, ижтимоий ёрдам ва субсидиялар ажратиш, «Саховат ва кўмак» жамғармаси ҳисобидан ёрдам бериш бўйича коллегиял қарор қабул қилиш каби вазифалар юклатилган.

Соҳада амалга оширилаётган ислоҳотлар ўзининг ижобий натижасини бермоқда. Бироқ маҳаллабай ишлашга масъул бўлган шахслар фаолиятини самарали ташкил этиш ва уларнинг ҳамкорлигини таъминлаш, маҳалла институтини такомиллаштириш, аҳолининг иқтисодий фаоллигини ошириш борасидаги ишларда айрим камчиликлар кузатилмоқда.

Мавзуга оид адабиётлар таҳлили. Хорижлик олимлардан Шугрина Е.С., В.Н. Парахина, Е.В. Галеев, Л.Н. Ганшина кабилар маҳаллий ўзини ўзи бошқариш органларининг фаолиятининг хусусиятлари, хорижий мамлакатларнинг бу борадаги тажрибасининг таҳлили, ҳуқуқий асосларини илмий таҳлил этганлар.

Ўзбекистонда ўзига хос шакл бўлган фуқароларнинг ўзини ўзи бошқариш органларининг мақоми билан боғлиқ масалаларнинг муайян жиҳатларига Маликова Г.Р., Р.Ж.Рўзиев, Ш.Н.Рўзиназаров, Ф.Сайфуллаев, М.Б.Усмонов, Т.Умаров, Ф.Ю.Шодманов, Н.Ф.Имомов каби ҳуқуқшунос олимларнинг ишларида эътибор қаратилган. Бундан ташқари, Д.Аҳмедов, М.Усманова, Ш.Газиёв ҳамда Х.Хусановалар томонидан фуқаролар ўзини ўзи бошқариш органларининг ижтимоий ҳимоя фаолияти билан боғлиқ йўналишлар бўйича тадқиқотлар олиб борилган.

Юқорида баён этилганлар ўрганишлар ва қарашларда фуқаролар ўзини ўзи бошқариш органлари фаолиятида иқтисодий масалалар, аҳоли бандлиги ва фуқароларнинг иқтисодий фаоллигини оширишдаги иштироки масалаларига етарли эътибор қаратилмаган. Шу нуқтаи назардан фуқароларнинг ўзини ўзи бошқариш органларининг иқтисодий масалалардаги қарорлар қабул қилинишини тартибга солиш масаласи тадқиқот мавзусининг долзарблигидан далолат беради.

Таҳлил ва натижалар. Аҳолини бандлиги ва ишсизликни камайтириш мақсадида ўтказилган иқтисодий-статистик тадқиқотлар меҳнат бозоридаги кескинликни камайтириш билан бандлигини оширишнинг самарали ижтимоий-иқтисодий механизмларидан бири сифатида аҳолининг иқтисодий фаоллигини оширишда фуқароларнинг ўзини ўзи бошқариш органлари воситасида методологик жиҳатдан татбиқ этишнинг амалий аҳамияти юқори эканлигини тасдиқламоқда.

Сўнги 200 йил ичида бутун дунёда маҳаллий ўзини ўзи бошқариш ривожланди. Европа мамлакатларида, АҚШда, Японияда, Австралияда, Туркияда ва бошқа кўплаб мамлакатларда фуқароларнинг маҳаллий муаммоларни ҳал қилиш ва муниципал фаолиятда иштирок этиши қонун билан расмийлаштирилган. Маҳаллий ўзини ўзи бошқариш тўғрисидаги Европа Хартияси қабул қилинди¹.

Мамлакатимизда эса “маҳаллий ўзини ўзи бошқариш органлари” тушунчаси “фуқароларнинг ўзини ўзи бошқариш органлари” деб юритилади.

Фуқароларнинг ўзини ўзи бошқариш органларининг маҳаллий ўзини ўзи бошқариш органларидан асосий фарқи шуки, у давлат ҳокимияти тизимига кирмайди, мустақил фаолият юритади, ҳамда бевосита фуқаролар томонидан шакллантирилади. Хорижий мамлакатлардаги маҳаллий ўзини ўзи бошқариш органлари эса, жойлардаги давлат органлари орқали амалга оширилади ва улар давлат ҳокимияти тизимига киради ҳамда қоида тариқасида, юқори турувчи давлат ҳокимияти ёки бошқаруви органи томонидан шакллантирилади.

Сўнги йилларда аҳолини ижтимоий ҳимоя қилиш, бандлиги таъминлаш, турмуш даражасини янада яхшилаш борасида кенг кўламли ишлар амалга оширилмоқда. Ижтимоий дафтарлар тизими орқали аҳолининг кўмакка муҳтож барча қатлами, аёллар, ёшлар, ногиронлар оилалар қамраб олинмоқда. Фуқароларнинг иқтисодий фаоллигини ошириш, берилган имконият ва яратилаётган шароитлардан унумли фойдаланишларида фуқароларнинг ўзини ўзи бошқариш органлари фаолиятини самарали ташкил этиш муҳим ҳисобланади.

1 <https://docs.cntd.ru/document/1901042>



Бугунги кунда соҳага оид қонунчиликда аҳолини бандлигини таъминлаш, иқтисодий масалалар етарли баён этилмаган. “Фуқароларнинг ўзини ўзи бошқариш органлари тўғрисида”ги қонуннинг 13 моддасида маҳалла Кенгашига тегишли ҳудудда яшовчи фуқаролар бандлигини таъминлашга, шу жумладан касаначиликни ташкил этишга қўмаклашиши белгиланган¹. Бироқ айнан қандай тартибда, қандай ваколатлар билан аниқ белгиланмаган.

Фуқароларнинг ўзини ўзи бошқариш органларида коллегиял органлар сифатида кенгаш, асосий йўналишлар бўйича комиссиялар ва жамоатчилик тузилмалари ташкил этилган.

Коллегиял орган сифатида ташкил этилган маҳалла “етилиги” тузилмаситегишли ҳудудда қонунлар ва бошқа қонунчилик ҳужжатларининг ижроси таъминланишини, оилаларнинг иқтисодий-ижтимоий аҳволи ва эҳтиёжларини ўрганишда фуқаролар йиғини кенгашига қўмаклашиши, жисмоний шахсларни «Темир дафтар», «Ёшлар дафтари» ва «Аёллар дафтари»га киритиш тўғрисида қарор қабул қилиш, субсидиялар ажратиш, «Саховат ва қўмак» жамғармаси ҳисобидан ёрдам бериш каби масалаларда бўйича коллегиял қарор қабул қилади.

Бу қабул қилинаётган қарорларнинг манзилли, ўз вақтида ва адлоатли бўлиши фуқароларнинг нафақат у ёки бу муаммосини ҳал этилиши, балки уларнинг иқтисодий фаоллигига олиб келади.

Халқаро тажрибада маҳаллий бошқарувда менежмент ўзига хос хусусиятларга эга бўлиб, биринчи навбатда менежер (бошқарув субъекти) қонунчиликда берилган ваколатларга эга эканлигидан келиб чиқади.

Менежернинг барча хилма-хил ишлари учта функция билан боғлиқ:

1. бошқарув қарорини қабул қилиш;
2. бошқарув қарорининг бажарилиши;
3. Назорат, шу жумладан қарорнинг оқибатларини баҳолаш.

Белгиланган функцияларнинг ҳар бири бир қатор таркибий қисмларга бўлиниши мумкин. Шундай қилиб, бошқарув қарорини қабул қилиш вазиятни таҳлил қилиш ва баҳолаш, прогнозлаш ва режалаштиришдан иборат.

Ўзини ўзи бошқариш органларида қабул қилинётган қарорлар коллегияллиги билан муҳимдир, яъни қарор муҳокамалардан сўнг, бевосита аҳоли вакилларининг иштирокида қабул қилиниши, унинг ижросини ва самарасини таъминловчи ва аҳолининг иқтисодий фаоллигини таъминловчи муҳим омиллардандир.

Фикримизча фуқаролар йиғинларида бошқарув қарорлари қабул қилинишида қуйидаги асосий талабларга эътибор қаратиш керак:

- долзарблик-яъни ўз вақтида қабул қилиниши;
- аниқ муддатлик-яъни қарор билан баджаррилиши лозим бўлган чора тадбирларнинг бажарилиш харитаси
- мажбурийлик- қонунчиликда берилган ваколати дорасида қабул қилинган қарорларнинг ижро этилиши мажбурийлиги
- мувофиқлик - олдинги қарорлар ва соҳада олиб борилаётган ислохотларга мос келиши
- самарадорлик- таҳлилларга асосан аниқ режа, чора тадбир ва натижага эришишнинг акс этиши

Фуқароларнинг ўзини ўзи бошқариш органларида қарор қабул қилиш аҳоли турмуш тарзи билан боғлиқ муаммоли вазиятнинг пайдо бўлиши ва уни бартараф этиш билан боғлиқ жараёндир. Бу жараёнда қарорлар қабул қилинишининг самарали бўлиши бир қатор босқичлар, жумладан муаммони аниқлаш, таҳлил қилиш, бартараф этиш бўйича аниқ, манзилли ва асосли чора тадбирлар белгилаш ва ижроси учун маъсуллар, муддатларни аниқ белгилаш кабиларни ўз ичига олади.

Юқоридагилардан келиб чиқиб қуйидагилар таклиф қилинади:

Биринчидан, “Фуқароларнинг ўзини ўзи бошқариш органлари тўғрисида”ги қонунни янги таҳрирда ишлаб чиқиш, унда коллегиял қарорлар қабул қилиш, Кенгаш ваколатларини кучайтиришга эътибор қаратиш

Иккинчидан, фуқароларнинг ўзини ўзи бошқариш органлари вакиллари(раиси)нинг ҳудудларни ижтимоий иқтисодий ривожлантиришда стурлари лойиҳаларини ишлаб чиқиш ва муҳома қилишда иштирок этишини таъминлаш

Учинчидан ишсиз фуқароларни бўш иш ўринларига жойлаштириш, шунингдек, уларни ҳақ тўланадиган жамоат ишларига жалб этишда фуқароларнинг ўзини ўзи бошқариш органлари иштироки механизмини қатъий белгилаш.

1 <https://lex.uz/ru/docs/2156899>



Тўртинчидан маҳалла фуқаролар йиғинида, кенгашида коллегиял қабул қилинаётган қарорларини онлайн рақамлаштириш ва рўйхатга олиш учун “Mahalla kengash” платформасини ташкил этиш.

Хулоса. Хулоса қилиб айтганда, фуқароларнинг ўзини ўзи бошқариш органларифаолиятида коллегиял органлар қарорлар қабул қилиниши самарадорлигини ошириш аҳолининг иқтисодий фаоллигини ошишига хизмат қиладиган ҳуқуқий механизмларни қонунчиликбелгилаш ҳамда амалиётгатадбиқ этиш истикболда муҳим иқтисодий восита сифатида маҳалланингжамиятдагиўрни ва ролини янада кучайтиришга хизмат қилади.

Adabiyotlar

1. Фуқароларнинг ўзини ўзи бошқариш органлари тўғрисида”ги ЎРҚ -350 2013 йил 22 апрел.<https://lex.uz/ru/docs/2156899>
2. Ўзбекистон Республикаси Президентининг 2023 йил 21 декабрдаги ПФ-209-сон “Маҳалла институтининг жамиятдаги ролини тубдан ошириш ва унинг аҳоли муаммоларини ҳал этишда биринчи бўғин сифатида ишлашни таъминлашга қаратилган чора-тадбирлар тўғрисида” Фармони // <https://lex.uz/docs/6705763>
3. Рўзиев З. Фуқаролар ўзини ўзи бошқариш органларининг ваколатлари / Масъулмуҳаррир: юридик фанлар доктори, профессор Ш.И.Жалилов. – Тошкент:«Истиқлол нури», 2016. –
4. Маликова Г.Р. «Маҳаллий давлат ҳокимияти органларининг айрим вазифа ва ваколатларини фуқароларнинг ўзини ўзи бошқариш органларига ўтказиш». Юридик фанлар номзоди илмий даражасини олиш учун диссертация автореферати. Т 2004 й Б15
5. Шугрина Е.С. Муниципальное право: учебник. 6-е изд., перераб. и доп. – Москва : Норма: ИНФРА-М, 2024.
6. Шугрина Е.С. Защита местного самоуправления в Конституционном Суде Российской Федерации: рекомендации эксперта / Е.С. Шугрина – М.
7. Шугрина Е.С. Основы местного самоуправления, 2023. Б.19
8. В.Н. Парахина, Е.В. Галеев, Л.Н. Ганшина “Муниципальное управление 2017 йил



GLOBAL MARKETING STRATEGIYALARIDA RAQAMLI PLATFORMALARDAN FOYDALANISH SAMARADORLIGI

Karimova Oyjahon

UrDU 241-iqtisodiyot magistranti

Annotatsiya: Global marketing strategiyalarida raqamli platformalardan foydalanish samaradorligi zamonaviy bizneslar uchun katta ahamiyatga ega. Raqamli platformalar kompaniyalarga global auditoriyalar bilan samarali aloqalar o'rnatish, shaxsiylashtirilgan takliflar yaratish, va marketing kampaniyalarini tezkor tahlil qilish imkonini beradi. Raqamli texnologiyalar, masalan, sun'iy intellekt (AI), big data va mobil texnologiyalar, marketingni yangi bosqichga olib chiqmoqda. Ushbu maqolada raqamli platformalarning global marketingdagi o'rni, afzalliklari va samarali foydalanishning asosiy tamoyillari tahlil qilinadi. Global marketing strategiyalarida raqamli platformalardan foydalanish samaradorligi zamonaviy bizneslar uchun katta ahamiyatga ega. Raqamli platformalar kompaniyalarga global auditoriyalar bilan samarali aloqalar o'rnatish, shaxsiylashtirilgan takliflar yaratish, va marketing kampaniyalarini tezkor tahlil qilish imkonini beradi. Raqamli texnologiyalar, masalan, sun'iy intellekt (AI), big data va mobil texnologiyalar, marketingni yangi bosqichga olib chiqmoqda. Ushbu maqolada raqamli platformalarning global marketingdagi o'rni, afzalliklari va samarali foydalanishning asosiy tamoyillari tahlil qilinadi.

Аннотация: Эффективность использования цифровых платформ в глобальных маркетинговых стратегиях имеет большое значение для современного бизнеса. Цифровые платформы позволяют компаниям устанавливать эффективные связи с глобальной аудиторией, создавать персонализированные предложения и быстро анализировать маркетинговые кампании. Цифровые технологии, такие как искусственный интеллект (AI), большие данные и мобильные технологии, выводят маркетинг на новый уровень. В данной статье анализируются роль цифровых платформ в глобальном маркетинге, их преимущества и основные принципы эффективного использования.

Abstract: The effectiveness of utilizing digital platforms in global marketing strategies is of great importance for modern businesses. Digital platforms enable companies to establish effective connections with a global audience, create personalized offers, and quickly analyze marketing campaigns. Digital technologies, such as artificial intelligence (AI), big data, and mobile technologies, are taking marketing to a new level. This article analyzes the role of digital platforms in global marketing, their advantages, and key principles for effective use.

Keywordlar: global marketing, raqamli platformalar, samaradorlik, shaxsiylashtirish, mobil texnologiyalar, sun'iy intellekt, big data, marketing strategiyalari, auditoriya, marketing kanallari.

Ключевые слова: глобальный маркетинг, цифровые платформы, эффективность, персонализация, мобильные технологии, искусственный интеллект, большие данные, маркетинговые стратегии, аудитория, маркетинговые каналы.

Key words: global marketing, digital platforms, effectiveness, personalization, mobile technologies, artificial intelligence, big data, marketing strategies, audience, marketing channels.

Global miqyosda raqamli marketing strategiyalari, zamonaviy bizneslarning muvaffaqiyatida muhim rol o'ynaydi. Internet va raqamli platformalar, brendlarning global auditoriyalarga tez va samarali yetishishi uchun yangi imkoniyatlar yaratmoqda.

Global marketing - bu kompaniyaning mahsulotlarini yoki xizmatlarini global bozorlar orqali sotishga mo'ljallangan strategiyalar va harakatlar majmuasidir. Ushbu marketing yondashuvi turli mintaqalar va mamlakatlardagi iste'molchilarning talab va ehtiyojlarini inobatga olib, mahsulot va xizmatlarni global miqyosda qo'llash va tarqatishga yo'naltirilgan.

Global marketingda raqamli platformalarning o'rni juda muhim va ko'p qirralidir. Raqamli platformalar shunchaki marketing kanallari sifatida emas, balki kompaniyalar uchun strategik imkoniyatlarni ochuvchi vosita sifatida qaralmoqda. Quyida raqamli platformalarning global marketingdagi afzalliklari keltirilgan:

1. Kengaytirilgan auditoriya. Raqamli platformalar orqali global joylashuvdagi mijozlarga tez va samarali yetib borish mumkin. Bu, kompaniyalarga geografik cheklovlardan kelib chiqmay, kengroq auditoriyaga xizmat ko'rsatish imkonini beradi.

2. Ma'lumotlarni tahlil qilish. Raqamli platformalar yordamida kompaniyalar mijozlar haqidagi



ko'p ma'lumotlarga ega bo'ladi. Ushbu ma'lumotlar tahlil qilinib, xarid qilish odatlari, afzalliklar va iste'molchilarning ehtiyojlarini aniqlashga imkon yaratadi.

3. Shaxsiylashtirish. Raqamli platformalarning bir afzalligi shundaki, ular orqali brendlar mijozlarga shaxsiylashtirilgan takliflar va reklama kampaniyalarini taqdim etish imkoniyatiga ega bo'ladi. Bu mijozlarni brendga yanada jalb qiladi.

4. Qo'shimcha aloqa vositalari. Raqamli platformalar ijtimoiy tarmoqlar, email marketing va mobil ilovalar orqali mijozlar bilan bevosita aloqada bo'lish imkoniyatini beradi. Mijozlar bilan real vaqtda muloqot qilish, feedback olish va ularning ehtiyojlarini qondirish osonlashadi.

5. Ijtimoiy tarmoqlarning kuchayishi. Ijtimoiy tarmoqlar orqali marketing strategiyalari ishlab chiqish brendlarni yanada jozibador qilib ko'rsatadi. Mijozlar brendlar bilan muloqotda bo'lishni, ularni baholashni va tavsiya qilishni sevadilar.

6. Tezkor qayta aloqa. Raqamli platformalar orqali kompaniyalar tezkor tarzda marketing kampaniyalarini yaratish, amalga oshirish va ularni tahlil qilish imkonini beradi. Bu o'zgaruvchan qiyoslash va tizimga moslashishni osonlashtiradi.

7. Dana evangelizm. Mijozlar o'z tajribalari va fikrlarini ijtimoiy tarmoqlarda baham ko'rishi orqali brendlar uchun tabiiy reklama yaratadi. Qoniqarli mijozlar haqida ijobiy fikrlar yangi iste'molchilarni jalb qiladi.

8. Bozor raqobati. Raqamli platformalar orqali kompaniyalar o'z raqobatchilarini yaxshiroq tahlil qilishlari mumkin.

Mintaqalararo marketing strategiyalarida internet platformalaridan foydalanish samaradorligida e'tibor qaratilishi zarur bo'lgan jihatlar quyidagilardir:

1. Maqsadlarni belgilash. Marketing strategiyasini aniqlab olishdan oldin, kutilayotgan natijalarni belgilash muhimdir. Bu, auditoriyaga erishish, brend tanishini oshirish yoki sotuvlarni ko'paytirishga qaratilgan imkoniyatlarni o'z ichiga olishi mumkin.

2. Auditoriyani tahlil qilish. Raqamli marketing samaradorligini oshirish uchun, maqsadli auditoriya kimligini va ularning xulq-atvorini tushunish kerak. Demografik xususiyatlar, qiziqishlar va onlayn faoliyatlarini o'rganish foydali bo'ladi.

3. Platformalar tanlovi. Har bir raqamli platforma (ijtimoiy tarmoqlar, email marketing, veb-saytlar) o'zining afzalliklari va kamchiliklariga ega. Yangiliklarni kuzatib borish va strategiyani mos platformaga qarab o'zgartirish mumkin.

4. Kontent strategiyasi. Mijozlarga qiziqarli va foydali kontent taqdim etish, brendning qadrini oshiradi. Har bir platforma uchun mos va interaktiv kontent yaratilishi lozim.

5. Reklama va targeting. Raqamli reklamalarni samarali qilish uchun targeting imkoniyatlaridan foydalaning. Bu, maqsadli auditoriyani aniqlashtirish va ularga mos ravishda reklama qilish imkonini beradi.

6. Samaradorlikni o'lchash. Har bir kampaniyaning samaradorligini o'lchash uchun analitik vositalardan foydalanmoqda. Real vaqt rejimida natijalarni kuzatish, strategiyani yangilashga imkon yaratadi.

7. Innovatsiyalar va zamonaviy texnologiyalar. AI, big data va mobil texnologiyalari kabi yangi texnologiyalarni marketing strategiyasiga joriy qilish orqali raqobatda ustunlikka ega bo'lishi mumkin.

8. Mijoz bilan muloqot. Foydalanuvchilar bilan to'g'ridan-to'g'ri muloqotda bo'lish, ularning fikrlarini olish va shuni hisobga olib strategiyalarni o'zgartirish juda muhimdir.

9. Xavfsizlik va maxfiylik. Raqamli marketingda mijozlarning shaxsiy ma'lumotlarini himoyalash va xavfsizligini ta'minlash uchun barcha kerakli choralarni ko'ringda yordam beradi.

10. Trendlarni kuzatish. Marketing dunyosi juda tez o'zgaradi, shuning uchun zamonaviy trendlarni kuzatishga va o'z strategiyalaringizni muvofiqlashtirishda zarur hisoblanadi.

Raqamli marketing strategiyalarida asosiy platformalar sifatida ijtimoiy tarmoqlar, veb-saytlar, email marketing va onlayn reklama ko'rsatiladi. Ular har biri o'z auditoriyasiga mo'ljallangan va maqsadlarni aniq belgilab olishda yordam beradi.

Global marketingda raqamli platformalardan foydalangan bir qator kompaniyalar o'zining samarali strategiyalari orqali diqqatga sazovor yutuqlarga erishdi. Quyidagi kompaniyalar bularga misol bo'ladi: Nike, Coca-cola, Amazon, Apple Peloton, Zalando, H&M. Bu kompaniyalar raqamli platformalarni innovatsion yondashuvlar bilan birlashtirib, global marketingda o'z o'rnini mustahkamlashga va iste'molchilar bilan mustahkam aloqalar o'rnatishga muvaffaq bo'lishdi.

Xulosa shuki, raqamli platformalar orqali global auditoriyaga ta'sir etish, marketing strategiyalarini yanada samarali va foydali qilish imkonini beradi. Raqamli platformalarning



rivojlanishi iste'molchilarning xohishlarini osonlikcha o'rganishga, mahsulot turlari ortishiga, zararning pasayishiga, mahsulotlar global miqiyosda tez va oson tanilishiga, asosiysi esa mahsulot turi va narxlarning har qanday aholi qatlami uchun mos ravishda bo'lishiga yordam bermoqda. Bulardan kelib chiqqan holda marketing strategiyalari va doimiy o'zgaruvchan raqamli iqtisodiyotda iste'molchilarning tanlovlari o'rtasidagi simbiotik munosabatlarning zamonaviy nuqtayi nazarini sintez qilishda va kelajakdagi tadqiqot harakatlarida va strategik biznes qarorlarda asos yaratadi.

Foydalanilgan dabiyyotlar:

- 1.Sh.J.Ergashxodjayeva.Innovatsion marketing.O'quv qo'llanma. — T.: Iqtisodiyot, 2019. 151 b.
2. Rakesh Mohan Joshi, 2009. "International Marketing Google Books 2009-pp24



SOLIQ-BYUDJET TIZIMIDA BIRIKTIRILGAN VA TARTIBGA SOLUVCHI SOLIQLARDAN FOYDALANISHNING IJTIMOIIY-IQTISODIY ASOSLARI

Turoпова Nigora Xolmurod qizi

Termiz Davlat Universiteti erkin tadqiqodchisi

Telefon raqami: 998910787770

Email: nigoraturoпова92@gmail.com

Annotatsiya: Ma'lumki, barcha davlatlarda soliq siyosati davlat moliyaviy tizimining muhim elementi bo'lib, iqtisodiy barqarorlikni ta'minlashda hal qiluvchi rol o'ynaydi. Har bir davlat o'ziga xos soliq tizimiga ega bo'lib, u iqtisodiyotning xususiyatlariga, siyosiy tuzumga va boshqa omillarga qarab shakllanadi. Ushbu tezisdagi biriktirilgan va tartibga soluvchi soliqlardan foydalanishning ijtimoiy-iqtisodiy asoslari o'rganiladi, va tahlil qilinadi.

Kalit so'zlar: Soliq-byudjet tizimi, biriktirilgan soliqlar, statistika, natija, tartibga soluvchi, davlat, mahalliy, moliya

Dunyoda moliya tizimining muhim tarkibiy qismlaridan biri bo'lgan mahalliy moliya (budjetlar)¹ni shakllantirish, ularning mablag'laridan samarali foydalanishni ta'minlash masalalariga doimiy ravishda juda katta e'tibor berib kelinmoqda. Zero, hayotga tadbiq etilayotgan davlat siyosatining muvaffaqiyati va aksincha, uning muvaffaqiyatsizligi hamda shularga mos ravishda hukumatning taqdiri, ko'p jihatdan, ana shunga bevosita bog'liq.

Soliq-byudjet tizimini tashkil etish va uni amalga oshirishda turlicha yo'llardan foydalaniladi. Bu yo'llar ma'lum bir iqtisodiy zarurat tufayli sodir bo'ladi. Umuman olib qaralganda dunyo amaliyotida soliqlarni turlicha guruhlash asosida ular undirib kelinadi. Shundaylardan biri bu-umumdavlat va mahalliy soliqlar (federal va shtat (municipal) soliqlar)ga bo'linishidir. Soliqlarning bunday bo'linishi aslida byudjet tizimining qurilmasiga bog'liq bo'ladi. Agar, byudjet tizimi ikki pog'anali bo'lsa, ya'ni respublika va mahalliy byudjetlardan iborat bo'lsa, o'z navbatida soliqlarning guruhlanishi va ularning byudjetga yo'naltirilishida umumdavlat va mahalliy soliqlarga bo'linadi. Agar, davlatlarning tuzilishiga qarab unitar, federal va yakkaxokimlikka asoslanganligiga qarab byudjet tizimi ham shunday shakllanadi. Masalan, Federal tizimga asoslangan davlatlar, jumladan, AQSh, Rossiya, Kanada va boshqa shu kabi davlatlarda byudjet tizimi ham uch pog'anali hisoblanadi hamda soliq tizimi ham unga muvofiq ravishda shunday undiriladi.

Soliq-byudjet tizimini tashkil etish va uni amalga oshirishda turlicha yo'llardan foydalaniladi. Bu yo'llar ma'lum bir iqtisodiy zarurat tufayli sodir bo'ladi. Umuman olib qaralganda dunyo amaliyotida soliqlarni turlicha guruhlash asosida ular undirib kelinadi. Shundaylardan biri bu-umumdavlat va mahalliy soliqlar (federal va shtat (municipal) soliqlar)ga bo'linishidir. Soliqlarning bunday bo'linishi aslida byudjet tizimining qurilmasiga bog'liq bo'ladi. Agar, byudjet tizimi ikki pog'anali bo'lsa, ya'ni respublika va mahalliy byudjetlardan iborat bo'lsa, o'z navbatida soliqlarning guruhlanishi va ularning byudjetga yo'naltirilishida umumdavlat va mahalliy soliqlarga bo'linadi. Agar, davlatlarning tuzilishiga qarab unitar, federal va yakkaxokimlikka asoslanganligiga qarab byudjet tizimi ham shunday shakllanadi. Masalan, Federal tizimga asoslangan davlatlar, jumladan, AQSh, Rossiya, Kanada va boshqa shu kabi davlatlarda byudjet tizimi ham uch pog'anali hisoblanadi hamda soliq tizimi ham unga muvofiq ravishda shunday undiriladi.

Bundan tashqari, unitar davlatlar ma'muriy-hududiy birliklarining markaziy hokimiyat organlariga bo'ysunish darajasiga ko'ra guruhlanadi, masalan, markazlashgan unitar davlat - bu mustaqilligi minimal darajadagi markazdan tashkil topgan mahalliy hokimiyatlarning qat'iy bo'ysunishi shaklida mavjud bo'ladi, bu kabi davlatlarga Indoneziya, Mo'g'uliston va Tailand kabilar kiradiki, ularning bu xususiyatlari byudjet-soliq tizimining shakliga ham ta'sir qiladi, ya'ni, byudjet-soliq siyosati va uning strukturasi hududlarning moliyaviy mustaqilligi ancha cheklangan holatda bo'ladi. Buyuk Britaniya, Shvesiya, Yaponiya kabi davlatlarning byudjet-soliq tizimi tuzilishi mohiyati jihatdan o'ziga xos bo'lib, mahalliy hokimliklarning moliyaviy mustaqilligi ancha yuqori bo'lib, ular bevosita milliy organlarga bo'ysunmaysliklari bilan, lekin ular hisobdorligi bilan ajralib turadi, bu tuzilmani odatda markazlashtirilmagan unitar davlat tizimiga asoslangan davlat qatoriga kiritishadi.

¹ "Maxalliy budjet" tushunchasi xalqaro amaliyotda "munitsipalitetlar budjeti", "kantonlar budjeti", "provinsiyalar budjeti", "prefekturalar budjeti", "shtatlar budjeti", "yerlar budjeti" va boshqa ko'rinishlarga ega.

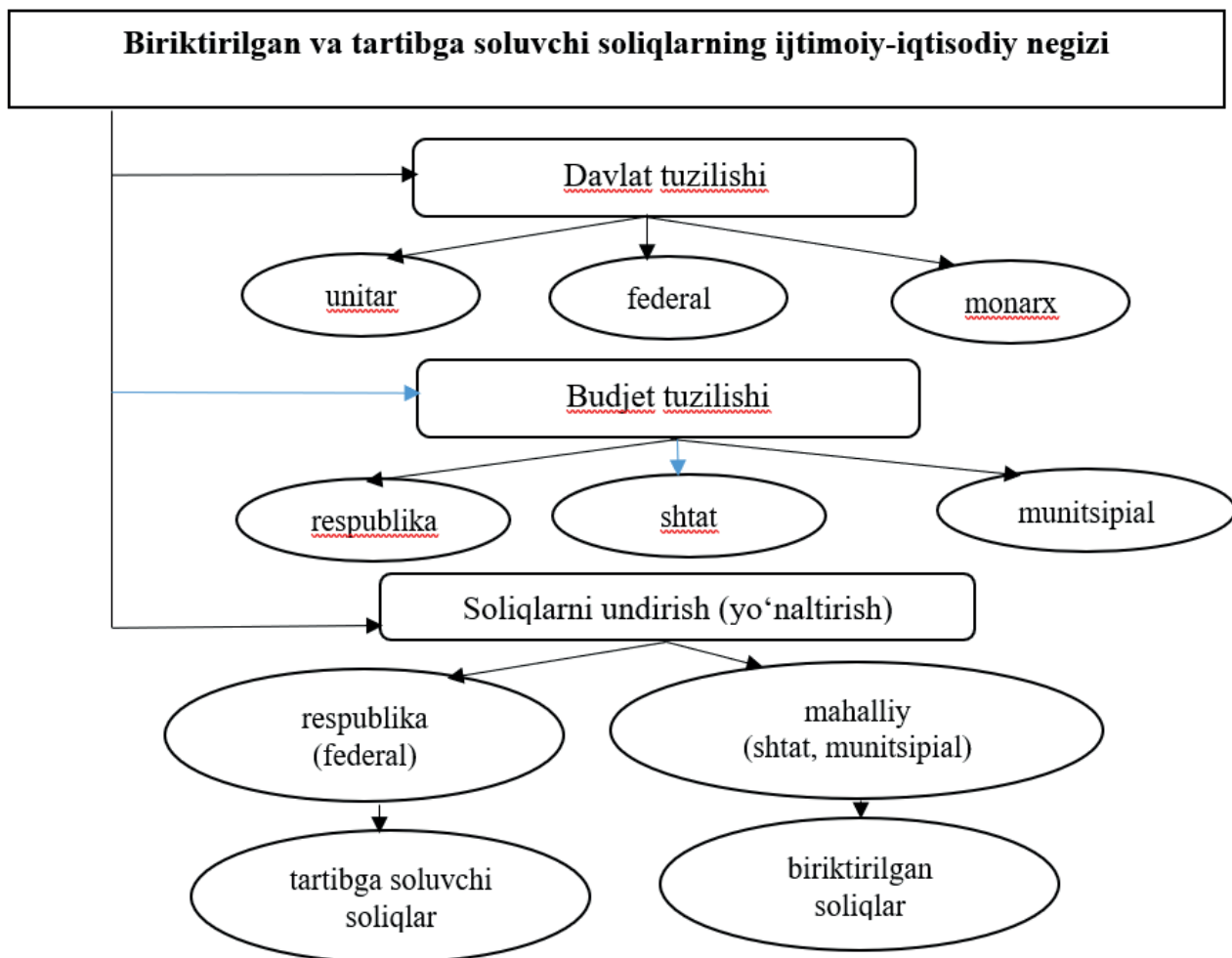

1.1.-rasm. Biriktirilgan va tartibga soluvchi soliqlarning ijtimoiy-iqtisodiy negizi¹

Nazariy jihatdan olganda davlatning tuzilish shakli uning boshqaruvi nuqtai nazaridan ma'muriy-hududiy jihatdan shakllanadi, bunda davlat yoki ittifoq (federatsiya) tashkil etuvchi davlatlarni ma'muriy-hududiy tashkil etish (tuzilmasi, tuzilishi) usuli sifatida qaraladi. "Davlatlarning tuzilishi bo'yicha uning ichki tuzilishini, uning tarkibiy qismlarga bo'linishini va ularning o'zlari va markaz o'rtasidagi munosabatlarining tamoyillarini belgilaydi. Federal davlatning hududiy tuzilishini tavsiflash uchun "siyosiy-hududiy tuzilma" atamasi ko'proq qo'llaniladi, chunki u shtatning hududiy qismlari o'rtasida ma'lum bir mustaqillik mavjudligini anglatadi. Shu bilan birga, unitar davlatga nisbatan, unitar davlatning davlat hokimiyati organlarining hududiy tuzilishini tavsiflovchi "ma'muriy-hududiy tuzilma" atamasi ko'proq qo'llaniladi. Respublika va mahalliy budjetlarning prognozdan yuqori tushumlarining yarmini infratuzilma ob'ektlarini rivojlantirishga yo'naltirish Moliya vazirligi va hokimlar uchun joriy yildagi asosiy vazifalardan biri bo'lishi kerak.² Davlat budjetining mavqeini yanada oshirish hukumatimizning budjet-soliq siyosatini samaradorligini oshirishga xizmat qiladigan muhim omil ekanligi shubhasizdir, bu borada mahalliy budjetlarni yanada qo'llab-quvvatlashga harakat qilinmoqda.

¹ Muallif tomonidan tuzilgan.

² O'zbekiston Respublikasi Prezidenti Sh.Mirziyoevning Oliy Majlisga Murojaatnomasi. – T.: 2020 yil 24 yanvar.

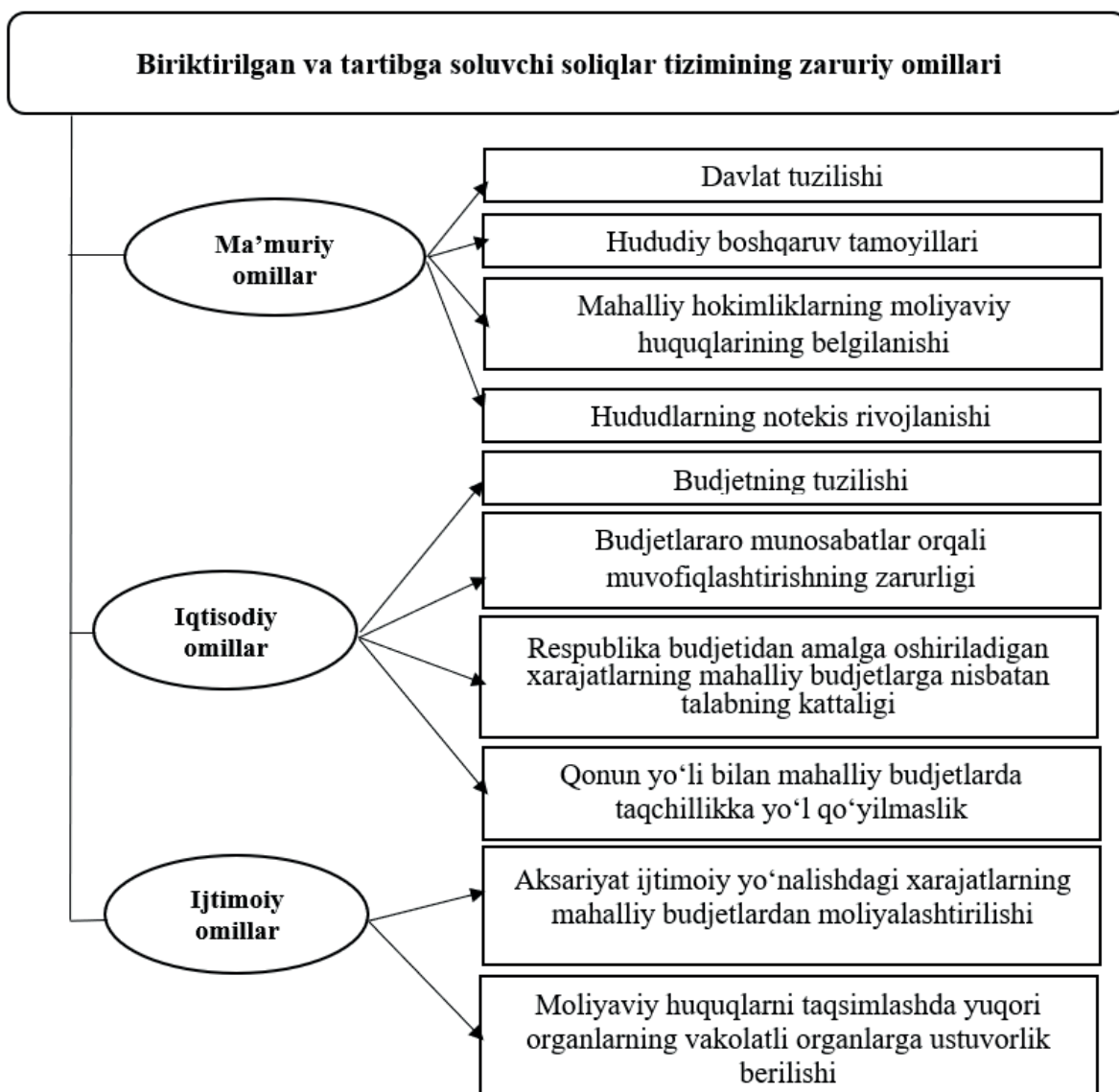

1.2-rasm. Biriktirilgan va tartibga soluvchi soliqlar tizimining zaruriy omillari¹.

Yuqorida keltirilgan rasmdan ko'rish mumkinki, biriktirilgan va tartibga soluvchi soliqlar tizimining zaruriy omillarini uch guruhga bo'lish mumkin. Bularning ichida eng muhimi barcha davlatlar uchun umumiy xos xususiyat bu hududlarning notekis rivojlanishi bo'lib, ushbu omil tartibga soluvchi soliqlarni zarurat qilib qo'yadigan eng muhimi hisoblanadi. Davlat o'zining milliy rivojlanish dasturlari orqali hududlarning rivojlanishini yaqinlashtirishga harakat qiladi. Ammo, resurslarning notekis taqsimlanishi, ayniqsa, tabiiy boyliklarning mavjudligi yoki yo'qligi o'sha hududning rivojlanishiga katta ta'sir qiladi. O'zbekiston misolida qaraydigan bo'lsak, kon-metallurgiya sanoati uchun muhim xom-ashyo joylashgan Navoiy, Toshkent viloyati va Qashqadaryo viloyatlarining sanoat bo'yicha o'rta aholi jon boshiga ishlab chiqarishi bo'yicha yuqori hisoblanadi, Toshkent shahri esa infratuzilmaning rivojlanishi yuqoriligi uchun mahalliy byudjetga soliq tushumlarini jalb qilishda katta imkoniyatlarga egadir.

Shu yerda shu narsani ham ta'kidlash joizki, biriktirilgan soliqlarning mahalliy byudjetlarga kelib tushishi va taqsimlanishida soliq siyosati ham katta rol o'ynaydi. Ma'lumki, jismoniy shaxslardan transport vositalari uchun benzin, dizel yoqilg'isi, suyultirilgan va siqilgan gaz iste'moliga soliq bu mahalliy soliq bo'lib, qaysi hududda yoqilg'i yoki gaz quyish shaxobchalari ko'p bo'lsa, o'sha hududga ushbu soliq summasi tushib, soliq notekis taqsimlanar edi, bunda hududning infratuzilmasining (ayniqsa yoqilg'i quyish) rivojlangan darajasiga bog'liq bo'lib qolgan edi. Keyinchalik transport vositalari uchun benzin, dizel yoqilg'isi hamda gazdan foydalanganlik uchun jismoniy shaxslardan olinadigan soliqning o'rniga aksiz solig'i joriy etildiki, buning natijasida aksiz solig'i umumdavlat

¹ Muallif tomonidan tuzilgan.



solig'i hisoblanganligi sababli, mahalliy byudjetlarning birlashtirilgan soliqlari miqdoriy va soliq tushumi bo'yicha salohiyati pasayishiga olib keldi.

Umumiy xulosa Shuni ta'kidlash kerakki, dunyo amaliyotida gibrid soliq tizimi aksariyat davlatlarda qo'llaniladiki, bu hali birlashtirilgan va tartibga soluvchi soliqlar tizimi ahamiyatli ekanligidan dalolat beradi. Bu gibrid soliq tizimlari ham birlashtirilgan, ham tartibga soluvchi elementlarni o'z ichiga oladi, hukumatlar byudjetlarni muvozanatlash, muayyan xatti-harakatlarni rag'batlantirish yoki asosiy tarmoqlarni moliyalashtirish uchun turli soliq vositalaridan foydalanishga imkon yaratadi. Bunday soliqlarning samaradorligi ularning belgilangan maqsadlarga erishish uchun qanchalik to'g'ri ishlab chiqilganligi va amalga oshirilishiga ham bog'liq bo'ladi, bugungi kunda mahalliy budjetlarni tartibga soluvchi soliqlar orqali tartiblash mexanizmlarini qaytadan isloh qilish kerak, buning uchun esa, har bir hududning moliyaviy salohiyati va moliyaviy resurslarga bo'lgan ehtiyoj balansini o'rta va uzoq muddatga ishlab chiqish maqsadga muvofiqdir.

Foydalanilgan adabiyotlar ro'yxati

1. Mirziyoev Sh.M. Buyuk kelajagimizni mard va olijanob xalqimiz bilan birga quramiz . – T.: “O‘zbekiston” NMIU, 2017. – 488 b.
2. Mirziyoev Sh.M. Tanqidiy tahlil, qat'iy tartib-intizom va shaxsiy javobgarlik – har bir rahbar faoliyatining kundalik qoidasi bo'lishi kerak. –T.: “O‘zbekiston”, 2017. – 104 b.
3. O‘zbekiston Respublikasining 2013-yil 26-dekabrda “Budjet kodeksi”.Qonun hujjatlari ma'lumotlari milliy bazasi, 27.07.2018-y., 03/18/488/1579-son.
4. O‘zbekiston Respublikasining 2018-yil 9-aprelda “Davlat xaridlari to'g'risida”gi Qonuni. Qonun hujjatlari ma'lumotlari milliy bazasi, 10.04.2018 y., 03/18/472/1050-son.
5. O‘zbekiston Respublikasining «Mahalliy davlat hokimiyati to'g'risida»gi Qonuni. 1993 yil 2 sentabr.
6. O‘zbekiston Respublikasining «2024 yil uchun Davlat budjeti to'g'risida»gi Qonuni. 2023 yil 20 dekabr.
7. Vahobov A., Qosimova G. Davlat moliyasini boshqarish. O'quv qo'llanma. - T.: Iqtisod-moliya, 2008. -287b.;
8. Vahobov A., Malikov T. Moliya. Darslik. – T.: Noshir, 2011. – 712 b.



AUDITORLIK TEKSHIRUVLARINI RAQAMLASHTIRISHNI
TAKOMILLASHTIRISH USULLARI.

Lola Ergashovna

1-kurs Magistrant Ataxonova
Urganch davlat Universiteti

Annotatsiya. Maqolada auditorlik tekshiruvlarini raqamlashtirish hamda ularning iqtisodiy o‘shisdagi ahamiyati tahlil qilingan. Mintaqada auditorlik tekshiruvlarini raqamlashtirishning ustivor yo‘nalishlari va natijalari aniqlangan.

Аннотация. В статье анализируется цифровизация проверок и их значение для экономического роста. Определены приоритетные направления и результаты цифровизации проверок в регионе.

Annotation. The article analyzes the digitization of audits and their importance in economic growth. Priority directions and results of digitization of audits in the region have been determined.

Kalit so‘zlar: auditorlik tekshiruvlari, raqamlashtirish, innovatsion rivojlanish, kasb rivojlanishi, ishchilar qisqarishi, investitsiya.

Ключевое слова: аудит, цифровизация, инновационное развитие, повышение квалификации, сокращение штатов, инвестиции.

Keywords: audits, digitization, innovative development, professional development, downsizing, investment.

Hozirgi kunda barcha sohalarni raqamlashtirish hamda uni takomillashtirish kabi dolzarb masalar oldinga qo‘yilgan. O‘zbekiston Respublikasi Prezidentining 2024-yil 21-fevraldagi “O‘zbekiston — 2030” strategiyasining 5-bandida 2024-yil 1-martdan boshlab “Har bir mahalladan ikki nafar dasturchi” dasturi joriy etilishi ko‘zda tutilgan. Bunda ko‘zda tutilgan asosiy maqsad malakali va yetuk kadrlar tayyorlash va barcha sohalarni raqamlashtirish hisoblanadi. Bizga raqamlashtirish nimaga kerak? degan savol paydo bo‘ladi. Raqamlashtirish bugungi kunda faol muhokama qilinayotgan qiziqarli va dolzarb mavzudir. Katta ma‘lumotlar va tahlillar, blokcheyn, sun‘iy intellekt va robot jarayonlarini avtomatlashtirish eng rivojlanayotgan texnologiyalardan biridir. Auditorlik tekshiruvlari — bu tashkilotlarning moliyaviy hisobotlarini va boshqa operatsiyalarini to‘g‘ri va aniq baholash maqsadida amalga oshiriladigan nazorat jarayonidir. Hozirgi kunda texnologiyaning rivojlanishi auditorlik sohasiga yangi imkoniyatlar yaratmoqda. Raqamli texnologiyalar auditorlik jarayonlarini tezlashtirish, ishonchlilikni oshirish va inson xatolarini kamaytirishga yordam beradi. Shuningdek, raqamlashtirish auditorlar va mijozlar o‘rtasidagi o‘zaro aloqalarni yanada samarali va shaffof qilish imkoniyatini taqdim etadi.

Auditorlik tekshiruvlari odatda bir necha bosqichlardan iborat bo‘ladi: tayyorlov, tekshirish, hujjatlarni tahlil qilish, xulosa chiqarish va hisobot yozish. Ushbu jarayonlarda ko‘pgina inson tomonidan qo‘lda bajariladigan ishlar mavjud bo‘lib, ular vaqtni talab qiladi va ba‘zida xatolarga olib kelishi mumkin. Raqamli texnologiyalarni auditorlikda qo‘llash auditorlar uchun quyidagi imkoniyatlarni yaratadi:

Ma‘lumotlarni avtomatik yig‘ish va tahlil qilish: Ma‘lumotlar bazalaridan avtomatik tarzda ma‘lumotlarni olish va ularni tahlil qilish imkoniyati auditorlarga yanada tezkor va to‘liq tekshiruv o‘tkazish imkonini beradi. Bu jarayonlar sun‘iy intellekt va mashina o‘rganish texnologiyalari yordamida amalga oshirilishi mumkin.

Avtomatlashtirilgan xatoliklarni aniqlash: Ma‘lumotlar bazalarida mavjud bo‘lgan anomaliyalarni avtomatik tarzda aniqlash va tahlil qilish auditorlik ishining samaradorligini oshiradi.

Big Data va Analitika: Katta hajmdagi ma‘lumotlarni tahlil qilish auditorlar uchun yanada chuqurroq va aniqroq xulosalar chiqarishga yordam beradi. “Big Data” texnologiyalari auditorlarga biznes jarayonlari va moliyaviy holatni yaxshiroq tushunishga imkon beradi.

Cloud (bulut) texnologiyalari auditorlik tekshiruvlarini yanada samarali qilish uchun muhim vosita bo‘lishi mumkin. Cloud platformalarida auditorlik jarayonlari uchun zarur bo‘lgan ma‘lumotlarni saqlash, boshqarish va ishlov berish imkoniyatlari mavjud. Bulutli tizimlar auditorlarga real vaqtda hisobotlarni kuzatish, mijozlar bilan samarali muloqot qilish va ularning operatsiyalarini onlayn tarzda tekshirish imkonini beradi. Sun‘iy intellekt va mashina o‘rganish texnologiyalarini auditorlikda qo‘llash auditorlarga yirik ma‘lumotlar bazalarida yashirin xatoliklarni va moliyaviy ta’sirlarni



aniqlash imkoniyatini beradi. Masalan, AI (sun'iy intellekt) yordamida ma'lumotlar tahlil qilinadi, va tizim o'z-o'zini takomillashtirib, kelajakda xatoliklarni avtomatik ravishda aniqlash imkonini yaratadi.

Bugungi kunda auditorlik kompaniyalari tomonidan raqamli audit vositalaridan foydalanish kengaymoqda. Bu vositalar orasida avtomatlashtirilgan audit tizimlari, moliyaviy tahlil dasturlari, va raqamli tekshiruvlar uchun maxsus ishlab chiqilgan dasturlar mavjud. Ushbu vositalar auditorlarga o'z ishlarini tez va samarali bajarishga yordam beradi.

AuditSoft: Bu dastur auditorlar uchun maxsus ishlab chiqilgan bo'lib, ma'lumotlar tahlilini avtomatlashtirishga, audit jarayonlarini tezlashtirishga va hisobotlarni aniq va to'g'ri qilishga yordam beradi.

CaseWare: Bu yana bir mashhur audit vositasi bo'lib, u raqamli auditlarni o'tkazish, hujjatlarni avtomatik tahlil qilish va audit jarayonlarini soddalashtirish imkonini beradi.

Blockchain texnologiyasi auditorlik jarayonlarida hisob-kitoblarni tasdiqlash va tranzaksiyalarni tekshirishda ishonchlilikni oshirishga yordam beradi. Blockchainning markazlashtirilmagan tabiati auditorlarga tranzaksiyalarni yaxshiroq va tezkor tekshirish imkoniyatini yaratadi, bu esa xatoliklar va firibgarliklarni kamaytiradi. Raqamli audit hisobotlari an'anaviy auditorlik hisobotlariga nisbatan ko'proq interaktiv va o'zgaruvchan bo'lishi mumkin. Auditorlar hisobotlarni elektron shaklda taqdim etib, mijozlarga real vaqtda tahlillarni taqdim etish imkonini yaratadilar.

Ko'plab tashkilotlar va auditorlar yangi texnologiyalarni joriy etishda qarshilik ko'rsatishi mumkin. Bu qarshilikning asosiy sababi texnologiyani o'zlashtirishdagi qiyinchiliklar va xodimlar o'rtasidagi tajriba etishmovchiligi bo'lishi mumkin. Raqamli auditorlik jarayonlari bilan bog'liq eng katta xavf — bu ma'lumotlarning maxfiyligi va xavfsizligi. Raqamli texnologiyalarning qo'llanilishi bilan ma'lumotlar uzatish va saqlash jarayonida xavf-xatarlar paydo bo'lishi mumkin. Shuning uchun raqamli auditorlikni joriy etishdan oldin, ma'lumotlar xavfsizligini ta'minlash choralari ko'rilishi zarur.

Texnologiyani joriy qilishning iqtisodiy jihatlari ham muhim ahamiyatga ega. Dasturiy ta'minot, bulutli tizimlar va boshqa raqamli vositalar uchun katta sarmoya talab qilinadi. Bu esa kichik va o'rta biznes uchun qiyinchilik tug'dirishi mumkin. Auditorlik sohasida raqamlashtirish tendentsiyasi davom etmoqda. Keltirilgan texnologiyalarni joriy etish auditorlarga samaraliroq va aniqroq tekshiruvlar o'tkazish imkonini yaratadi. Kelajakda sun'iy intellekt, blokcheyn, va big data texnologiyalari auditorlik jarayonlariga to'liq kirib borishi mumkin. Bu esa nafaqat tekshiruv jarayonlarini osonlashtiradi, balki auditorlikning sifatini yanada oshiradi.

Xulosa qilib aytganda, auditorlik tekshiruvlarini raqamlashtirish — bu auditorlik sohasidagi asosiy yangiliklardan biri bo'lib, u nafaqat jarayonlarni tezlashtiradi, balki tekshiruvlarning aniq va ishonchli bo'lishini ta'minlaydi. Biroq, texnologiyalarni joriy etishda duch kelinishi mumkin bo'lgan qiyinchiliklar va xavflarni hisobga olish zarur. Raqamlashtirishni muvaffaqiyatli amalga oshirish uchun auditorlik tashkilotlari texnologiyalarga sarmoya kiritishi, xodimlarni tayyorlashi va xavfsizlik choralari alohida e'tibor qaratishlari kerak.

Foydalanilgan adabiyotlar ro'yxati:

1. Houghton, R., & Edwards, T. (2021). *Digital Transformation in Audit: The Role of Artificial Intelligence and Big Data*. *Journal of Accounting & Technology*, 33(2), 45-67.
2. Smith, J. M., & Lee, A. (2020). *Audit



VALYUTA KURSI VA UNING SHAKLLANISHIGA TA'SIR QILUVCHI OMILLAR

Aminboyeva Fotima Rajabboy qizi,
UrDU M-241 Iqtisodiyot mutaxassisligi magistranti

Annotatsiya: Maqolada valyuta kursi chunchasi va uning shakllariga ta'sir qiluvchi omillar, valyuta xalqaro iqtisodiy munosabatlarga ta'sir ko'rsatishi, milliy valyuta importda rol oynashi va valyuta kursiga inflyatsiyaning ta'siri kabi masalalar ko'rsatib otilgan.

Аннотация: В статье показаны факторы, влияющие на валютный курс и его формы, влияние валюты на международные экономические отношения, роль национальной валюты в импорте, влияние инфляции на валютный курс.

Abstract: The article discusses issues such as the exchange rate and factors affecting its shape, the impact of currency on international economic relations, the role of the national currency in imports, and the impact of inflation on the exchange rate.

Калит so'zlar: Valyuta, inflyatsiya, valyuta kursi, xalqaro kreditorlar, milliy valyuta, stavkalar hajmi, valyuta siyosati, spekulyatsiya, defitsit, profitsit.

Ключевые слова: Валюта, инфляция, валютный курс, международные кредиторы, национальная валюта, размер ставок, валютная политика, спекуляции, дефицит, профицит.

Key words: Currency, inflation, exchange rate, international creditors, national currency, rates, monetary policy, speculation, deficit, surplus.

Xalqaro valyuta munosabatlarning eng muhim elementlaridan biri bu valyuta kursidir. Aslida, bu milliy valyutaning narxini anglatadi va bu narx chet el valyutasida ifodalanadi. Valyuta kursi bir valyutaning boshqasiga nisbatan qiymatini anglatadi va uning shakllanishiga ko'plab omillar ta'sir qiladi. Ulardan asosiylari iqtisodiy sharoitlar, jumladan inflyatsiya darajasi, foiz stavkalari va mamlakatlarning umumiy iqtisodiy barqarorligi. Siyosiy o'zgarishlar va qonunchilikdagi o'zgarishlar ham muhim rol o'ynaydi, chunki ular investorlar va iste'molchilarning valyutaga bo'lgan ishonchini o'zgartirishi mumkin.

Valyuta kursi xalqaro iqtisodiy munosabatlarga to'lov va hisob-kitob xizmatida katta rol o'ynaydi. Ularning sub'ektlari o'zaro valyuta savdosida qatnashadilar. Xususan, eksportchilar va xalqaro kreditorlar olingan chet el valyutasini milliy valyutaga o'zgartiradilar. Aksincha, importchilar va xalqaro qarz oluvchilar o'z majburiyatlarini bajarish uchun (etkazib berilgan tovarlarni to'lash yoki qarzni to'lash uchun) milliy valyutaga xorijiy valyutani sotib olishadi.

Valyuta kursi yordamida xalqaro iqtisodiy munosabatlar sub'ektlari jahon va milliy bozorlardagi narxlarni taqqoslash, shuningdek, mamlakatlarni turli nuqtai nazardan tavsiflovchi turli xil qiymat ko'rsatkichlarini taqqoslash imkoniyatiga ega bo'ladilar. Bundan tashqari, davlatlar, banklar, korporatsiyalar valyuta kursiga asoslanib, vaqti-vaqti bilan chet el valyutasida ochilgan hisobvaraqlarini qayta baholaydilar. Valyuta kursining tashqi ifodalari koeffitsient bo'lib, unga ko'ra bitta valyutani boshqasiga hisoblash mumkin. Ushbu koeffitsientning qiymati talab va taklifning valyuta bozoridagi o'zaro ta'sir natijasida aniqlanadi. Valyuta kurslari firma va banklarning xorijiy valyutadagi hisobvaraqlarini davriy qayta baholashga yordam beradi [1].

Valyuta kursining qiymati valyutalarning sotib olish qobiliyatida yotadi. Bu ma'lum bir mamlakatda tovarlar, xizmatlar, investitsiyalar narxlarining o'rtacha og'irlikdagi darajasini anglatadi. Milliy valyutalarning qiymat nisbati ishlab chiqarish va ayirboshlash jarayonida shakllanadi. Bu dunyoning turli mamlakatlaridagi barcha turdagi mahsulotlarning sotuvchilari va xaridorlarini taqqoslashda namoyon bo'ladi. Valyuta kursi qiymat qonunining amal qilishiga bo'ysunadi. Gap shundaki, tovarlarning jahon narxlari xalqaro ishlab chiqarish narxiga (qiymat o'lchovi) asoslanadi. Bu esa o'z navbatida tovarlarni jahon bozoriga eksport qiluvchi mamlakatlarda ishlab chiqarishning milliy narxlariga asoslanadi. Shunday qilib, valyuta kursi zamonaviy bozor iqtisodiyotiga xos bo'lgan va ishlab chiqaruvchilar va jahon bozori o'rtasidagi munosabatlarni ifodalovchi iqtisodiy toifadir. Valyuta kursining shakllanishiga ta'sir qiluvchi omillar Valyuta kursining o'ziga xos xususiyati uning multifaktorialligidir. Bu shuni anglatadiki, valyuta kursini shakllantirish jarayoni turli xil tabiatdagi ko'plab kuchlarga ta'sir qiladi. Xususan, valyuta kursini shakllantirishda mamlakat makroiqtisodiy ko'rsatkichlarining, birinchi navbatda, yalpi ichki mahsulot dinamikasining roli katta.

Mamlakat va dunyodagi umumiy iqtisodiy va siyosiy vaziyatga qarab, valyuta kursini shakllantirishning turli omillari doimiy ravishda hal qiluvchi rol o'ynaydi. Ularning asosiylari



quyidagilardan iborat:

- inflyatsiya darajasi;
- to'lov balansi holati;
- foiz stavkalari hajmi;
- valyuta bozorlari holati;
- xalqaro hisob-kitoblarda valyutadan foydalanishning mashhurligi;
- valyutaga ishonch darajasi;
- davlatning valyuta siyosati.

Valyuta kursiga inflyatsiya darajasi katta ta'sir ko'rsatadi. Buning sababi shundaki, valyuta kurslari ularni sotib olishga bog'liq. Boshqa barcha narsalar teng bo'lsa, mamlakatda inflyatsiya darajasining osishi milly valyuta kursining pasayishiga olib keladi. Aksincha, inflyatsiya darajasining pasayishi kursning osishiga yordam beradi. Inflyatsiya va valyuta kursining dinamikasi o'rtasida eksport narxlarida kursni hisoblashda eng yaqin bog'liklik namoyon boladi.

Import narxlari, o'z navbatida, ko'p jihatdan valyuta kursining dinamikasiga bog'liq. Foiz stavkalari xalqaro qisqa muddatli kapital harakatiga ta'sir qiladi. Uning o'sishi chet el kapitalining kirib kelishini va uning pasayishi chet eldagi kapitalining kirib kelishini va uning pasayishini chet eldagi kapitalning chiqib ketishini rag'batlantiradi. Bundan tashqari, dunyoning turli mamlakatlari foiz stavkasining farqi foyda olish uchun chet el valyutasi bilan oldi-sotdi operatsiyalarni amalga oshiradi, banklar tomonidan hisobga olinadi. Valyuta bozorlari iqtisodiy va siyosiy o'zgarishlarga tezkor munosabat sezgirlik bilan ajralib turadi. Shu munosabat bilan sezgirlik spekulatsiyasi va "issiq" pul iqtisodiyotida o'z-o'zidan harakat boshlanishi ehtimoli katta. Valyutaning talab va taklifi uning xalqaro hisobkitoblardagi ulushi bilan belgilanadi. Jahon savdosida tolo'v vositasi safatida valyuta tarqatilgan tagdirda, uning kursi o'sish tendentsiyasiga ega bo'ladi.

Xulosa qilib shuni atyishimiz mumkinki, milliy va jahon bozorlarida valyutaga bo'lgan ishonch darajasi ham valyuta kursining shakllanishiga ta'sir qiladi. Ushbu daraja mamlakatdagi siyosiy vaziyat va uning milliy iqtisodiyotining holati va valyuta kursiga ta'sir ko'rsatadigan boshqa omillar bilan belgilanadi. Mamlakatdan kelgan salbiy ijtimoiy-iqtisodiy yoki siyosiy yangiliklar fonida uning milliy valyutasi kursi sezilarli darajada pasayishi mumkin. Davlat valyuta siyosatini olib borgan holda milliy valyuta kursini tartibga solishga qodir. Bu monetaristlarning qarashlariga ziddir, ammo valyuta intervensiyalarini o'tkazish hozirda dunyoning ko'plab mamlakatlarida keng tarqalgan. Bundan tashqari, savdo balanslari va xalqaro hisob-kitoblar hajmi kursga ta'sir qilishi mumkin. Masalan, ma'lum bir mamlakat savdosidagi defitsit yoki profitsit uning valyutasiga bo'lgan talabning o'zgarishiga olib kelishi mumkin, bu esa o'z navbatida uning yo'nalishiga ta'sir qiladi. Moliya bozorlaridagi spekulasyonlar yana bir murakkablik darajasini qo'shadi, chunki savdogarlar qisqa muddatli tebranishlarga alohida ahamiyat berishlari mumkin, bu esa yo'nalishni o'zgartirishga undaydi. Shunday qilib, valyuta kursi ichki va tashqi o'zaro ta'sir qiluvchi omillarga bog'liq bo'lgan dinamik ko'rsatkichdir.

Foydalanilgan adabiyotlar ro'yxati:

1. Красавина Л.Н. Международные валютно-кредитные и финансовые отношения: учебник для вузов / Л.Н. Красавина, Д.В. Смыслов, С.А. Былиняк, Т.Д. Валовая, В.Ю. Катасонов, И.Н. Платонова, М.А. Портной, Т.М. Сергеева, А.Л.Смирнов, Ю.С.Столяров, Е.С.Хесин, А.Г.Чумаченко, И.З.Ярыгина; под общ. ред. Л.Н.Красавиной. - 3-е изд., перераб. и доп. - М.: Финансы и статистика, 2005. - 576 с.

2. <https://bankxizmatlari.uz/oz/rates/>



MINTAQA IQTISODIYOTINI BARQAROR RIVOJLANTIRISHDA EKSPORT SALOHİYATI SAMARADORLIGINI OSHIRISH

Raximov T.J.,

Urganch davlat universiteti
Iqtisodiyot kafedrasini mudiri,
PhD, dotsent, mustaqil izlanuvchi

Annotatsiya. Ushbu maqolada mintaqa iqtisodiyotini barqaror rivojlantirish mazmuni va unda eksport salohiyati samaradorligini oshirish masalalari yoritib o'tilgan.

Kalit so'zlar. Eksport, eksport salohiyati, samaradorlik, mintaqah. barqaror rivojlanish.

Eksport faoliyati korxonalar iqtisodiy faoliyatining bir qismi sifatida rivojlanib bormoqda. Tadbirkorlik subektlarining faoliyatning ushbu sohasiga qiziqishi ortib borayotgani milliy chegaralar doirasida bozorni rivojlantirish imkoniyatlarining kamayishi va istiqbolli tashqi bozorlarni o'zlashtirish hisobiga moliyaviy natijalarning o'sish istiqbollari bilan bog'liq bo'ladi. Zamonaviy iqtisodiy sharoitda eksport faoliyatini kengaytirish mintaqa iqtisodiyotini rivojlantirishning ustuvor yo'nalishlaridan biri hisoblanadi. Chunki, xalqaro hamkorlar bilan o'zaro hamkorlik natijalaridan foydalanish mahalliy ishlab chiqaruvchilarga faoliyatning sifat jihatidan yangi darajasiga chiqish va ularning faoliyati samaradorligini oshirish imkonini beradi.

Biroq, eksport faoliyatini rivojlantirishdan oldin tashqi bozordagi raqobatbardoshlik qobiliyati va eksport salohiyatini baholash lozim. Bu holatda eksport salohiyatidan foydalanishga yetarlicha e'tibor berish talab etiladi. Eksport salohiyati raqobatbardosh mahsulotlar ishlab chiqarish va ularni tashqi bozorlarda sotishning yaxlit imkoniyatlarini tavsiflaydi. Doimiy o'zgarib turadigan bozor xususiyatlari va tashqi savdo aloqalarining kengayishi sharoitida eksport salohiyatidan samarali foydalanish masalalarini hal qilish global miqyosda barqaror rivojlanish muammosini hal qilishga qaratilgan yuqori sifatli boshqaruv qarorlarini tayyorlash va qabul qilishni ta'minlaydi.

Mintaqada eksport salohiyati sanoat ishlab chiqarish-xo'jalik faoliyatining barcha jabhalarini, jumladan uning ichki va tashqi iqtisodiy faoliyatini qamrab oluvchi xo'jalik jarayonlari tizimiga asoslangan murakkab majmua bo'lib qaraladi. Shu munosabat bilan eksport salohiyatini rivojlantirish jarayonini har tomonlama o'rganish mintaqaviy iqtisodiyotning asosiy yo'nalishlari bo'yicha xorij va mamlakatimiz olimlari, amaliyotchilarning mumtoz va zamonaviy asarlarini o'rganishga asoslanadi.

Eksport salohiyati jahon bozorlarida raqobatbardoshlikning ko'rsatkichi sifatida uning yaratilgan tovarlar va xizmatlarni ularga eksport qilish qobiliyatini aks ettiradi. Binobarin, eksport salohiyatini shakllantirish va rivojlantirish jarayonlari uni rivojlantirishning strategik muhim jihatini tashkil etadi. Eksport salohiyatini ro'yobga chiqarish ko'p jihatdan eksport faoliyatini boshqarishda qo'llaniladigan usullar samaradorligiga, adekvat rivojlanish strategiyasini shakllantirishga va boshqaruv tuzilmasining moslashuvchanligiga bog'liq bo'ladi.

Zamonaviy iqtisodiy sharoitda eksport salohiyatini rivojlantirishning quyidagi yo'nalishlari mavjud bo'ladi:

birinchi yo'nalish biznes-jarayonlarni tashkil etish va rejalashtirishga tizimli, texnologik yondashuv doirasida amalga oshiriladigan hajmlar, mahsulot va geografik chegaralarni, amalda erishilgan eksport salohiyatini ishlab chiqish, o'zlashtirilgan eksport tovarlari nuqsonlari va shikoyatlarining oldini olishga asoslanadi;

ikkinchi yo'nalishi esa eksport salohiyatini rivojlantirish sifatida alohida loyihalarni ishlab chiqish asosida amalga oshirilmagan eksport salohiyati unsurlarini aniqlash va eksport faoliyatiga jalb etishga asoslanadi.

Shunga asosan, mintaqada bozorlar va mahsulotlar to'g'risida yetarli miqdorda zarur ma'lumotlarni olish orqali sanoat korxonasining yagona eksport salohiyatini rivojlantirish yo'nalishini ishonch bilan aniqlash mumkin. Natijada, eksport salohiyatini rivojlantirish uchun quyidagi yo'nalishlari tanlanadi (1-rasm).

Ushbu rasmga asosan, "rivojlangan eksport bozori - mavjud mahsulot" yo'nalishi eng yuqori ma'lumotga ega bo'ladi. "Istiqbolli eksport bozori - yangi mahsulot" yo'nalishi esa bozor va mahsulot haqida minimal miqdoriy ma'lumotlarga ega bo'lishni anglatadi. Ma'lumotlarning to'liqligiga qarab eksport salohiyati tipologiyasining taqdim etishdan kelib chiqadigan bo'lsak, "rivojlangan eksport bozori - yangi eksport mahsuloti" yo'nalishi "istiqbolli eksport bozori - mavjud mahsulot"



yoʻnalishiga qaraganda miqdoriy maʼlumotlarga ega ekanligini koʻrsatadi. Amalda esa, bu sohalarda maʼlumotlar miqdori bir xil boʻlishi mumkin.

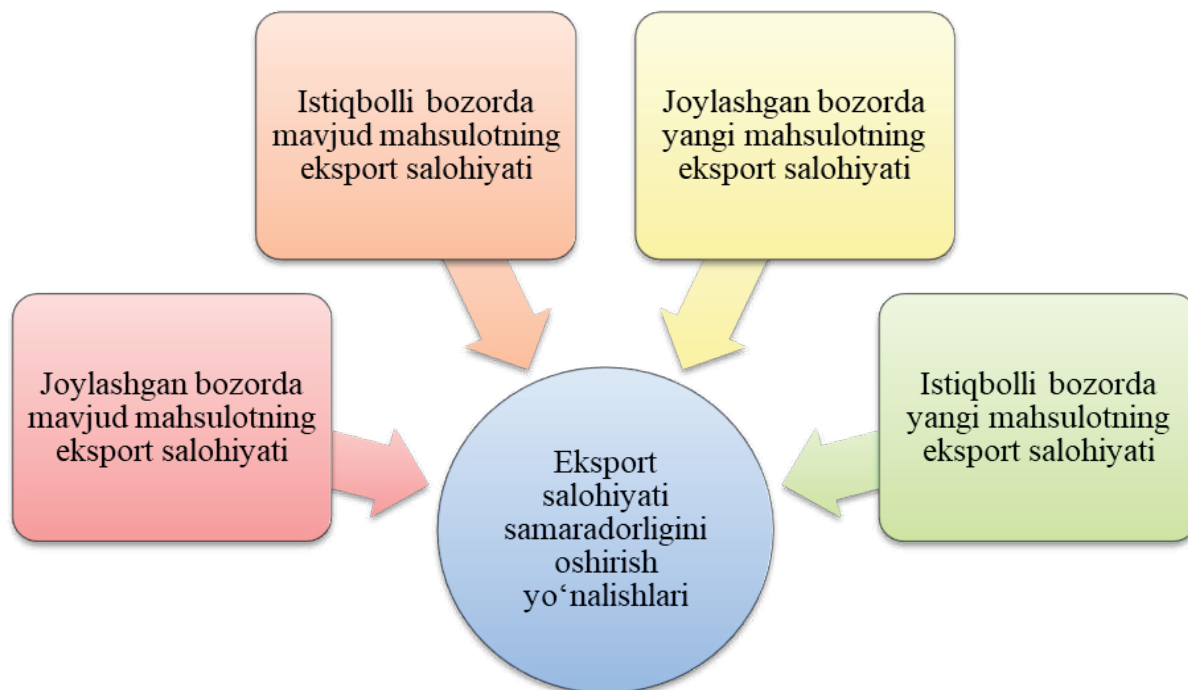

1-rasm. Eksport salohiyati samaradorligini oshirish yoʻnalishlari

Mintaqada har bir yoʻnalish maqsadlarini shakllantirishda korxonaga missiyasiga tayanish kerak. Ikkinchisi esa korxonaning eksport maqsadlariga mos kelmasligi jiddiy oqibatlariga olib kelishi va korxonaning tashqi iqtisodiy faoliyatiga hamda salbiy taʼsir koʻrsatishi mumkin. Eksport salohiyatini rivojlantirishning strategik muqobilini tanlash har qanday boshqaruv mexanizmining asosiy bosqichlaridan biridir. Buning sababi shundaki, eksport salohiyatini rivojlantirish yoʻnalishini notoʻgʻri tanlash eksportga yoʻnaltirilmagan boʻlsa-da, eksport faoliyati samaradorligiga taʼsir koʻrsatishi mumkin. Eksport salohiyatini rivojlantirish strategiyasini tanlashda meʼyoriy-huquqiy bazani rivojlantirishga alohida eʼtibor qaratish lozim. Shundan soʻng, eksport salohiyatini rivojlantirish uchun tanlangan strategik variantni amalga oshirish rejasi ishlab chiqiladi. Ushbu bosqichda vazifalarning batafsil tavsifi tuziladi va ularni amalga oshirish muddatlari.

Shuningdek, ularni amalga oshirish uchun masʼul shaxslar koʻrsatiladi. Reja kompaniya rahbariyati tomonidan tasdiqlanganidan keyin uni amalga oshirishni boshlash kerak. Amalga oshirish jarayonida maʼlum vaqt oraligʻida belgilangan maqsadlarga erishishni nazorat qilish kerak. Maqsadlarga 50 foizdan kam erishilgan taqdirda eksport salohiyatini rivojlantirish yoʻnalishlarini qayta koʻrib chiqish va belgilangan maqsadlarni aniqlashtirish zarur.

Bugungi kunda mintaqalarda eksport salohiyatini aniqlash uchun quyidagi bosqichlarni oʻz ichiga olgan koʻp omilli baholash usullari qoʻllaniladi:

- mavjud koʻrsatkichlar va soʻrov natijalari asosida korxonaga imkoniyatlarini ekspert baholash;
- korxonaning eksport salohiyatini tahliliy baholash;
- boshqaruv qarorlarini qabul qilish uchun shaffof baholash tizimini shakllantirish;
- korxonalarni oʻrganish natijalari va ekspertlarning fikrlarini oʻzaro taqqoslash.

Birinchi bosqichda hududiy iqtisodiy salohiyatning umumiy salohiyatini, uning raqobatdosh afzalliklari va kamchiliklarini belgilovchi raqobat omillari tahlil qilinadi. Ikkinchi bosqichda mintaqaning eksport majmuasi holatini tavsiflovchi tashqi iqtisodiy aloqalarning asosiy yoʻnalishlari baholanadi [1]. Bu yerda jahon iqtisodiyotining rivojlanish tendentsiyalarini va mintaqaviy tizimning global iqtisodiy aloqalar tarkibidagi oʻrnini hisobga olish kerak. Mintaqaning ichki holatining xususiyatlari ham muhim rol oʻynaydi. Bularning barchasi birgalikda hududning eksport salohiyatini rivojlantirish strategiyasini ishlab chiqish uchun asos boʻladi. Uchinchi bosqichda eksportni kengaytirish va uning tuzilmasini takomillashtirishning mumkin boʻlgan variantlarini tahlil qilish va bashorat qilish amalga oshiriladi. Eksport siyosatining ustuvor yoʻnalishlari, uni amalga oshirishning



samarali vositalari tanlab olindi.

To'rtinchi bosqichda mintaqaning hududiy xususiyatlariga va mintaqaviy iqtisodiyotning holatiga (rivojlanayotgan, barqaror, depressiv, ortda qolayotgan, inqirozli va boshqalar) qarab, tashqi iqtisodiy faoliyatni tartibga solishning eng maqbul usullari tanlanadi. Hududiy iqtisodiy tizimning geografik va hududiy xususiyatlariga alohida e'tibor beriladi.

Beshinchi bosqich mintaqada eksportga yo'naltirilgan sanoat tarmoqlarini, jumladan, hududni ijtimoiy-iqtisodiy rivojlantirishning ustuvor yo'nalishlarini tanlash orqali hududning eksport salohiyatini rivojlantirish strategiyasini ishlab chiqishga asoslanadi.

Oltinchi bosqich hududning eksport salohiyatini rivojlantirish strategiyasini amalga oshirish mexanizmini ishlab chiqishni nazarda tutadi. Bu yerda sa'y-harakatlar tashqi iqtisodiy faoliyatning aniq dasturlarini amalga oshirish natijalari samaradorligini oshirishga qaratilgan.

Yettinchi bosqich mintaqaning eksport strategiyasi natijalari samaradorligini baholash, uni ijtimoiy-iqtisodiy rivojlantirish maqsadlariga erishishni o'z ichiga oladi. Mintaqaning moliyaviy imkoniyatlarini hisobga olgan holda uni amalga oshirish mexanizmini taklif qilish imkonini beradi [2].

Natijada, viloyatning eksport salohiyatini rivojlantirish reklamasini shakllantirish tashqi bozorlarning tegishli segmentlarida raqobatbardosh tayyor mahsulotlar ulushini oshirish uchun eksport tuzilmasini optimallashtirish uchun asos bo'lib xizmat qiladi.

Foydalanilgan adabiyotlar ro'yxati:

1. Elena V. Shestakova, Rinad M. Prytkov, Liudmila V. Dokashenko, Olga V. Burdyugova, Akzhan M. Sitzhanova, Nadezhda A. Chetverikova. Developing the export potential of a region and their practical approbation. // *Opcción*, Año 35, Especial No.19 (2019). – p. 54.

2. Андреева Е.Л., Малышева Е.В. Теоретические подходы к исследованию экспортного потенциала национальной экономики. // *Журнал экономической теории*, 2020, Т.17, №2. - с. 266.



MINTAQADA IJTIMOIIY SOHANI BARQAROR RIVOJLANTIRISHNI
INNOVATSION JIHATLARI

Ro‘zmetov K.,

Urganch Ranch-texnologiya universiteti
o‘qituvchisi, mustaqil izlanuvchi

Annotatsiya. Ushbu maqolada mintaqa ijtimoiy sohani barqaror rivojlantirish zarurligi, ahamiyati va innovatsion yo‘nalishlari yoritib berilgan.

Kalit so‘zlar. Mintaqa, soha, ijtimoiy soha, innovatsiya, ijtimoiy innovatsiya.

Hozirgi kunda mintaqa kambag‘allikni qisqartirish, ish joylari yetishmasligi, tengsizlik, sog‘liq va iqlim o‘zgarishi kabi rivojlanishga salbiy ta‘sir ko‘rsatadigan ijtimoiy muammolarga duch keladi. Bu borada mintaqada ijtimoiy muammolarni hal qilish va jamiyat rivojlanishini qo‘llab-quvvatlaydigan dasturlar va jarayonlarga muhtoj bo‘ladi. Bundan tashqari, mintaqada ijtimoiy barqaror rivojlanish jamiyatni rivojlantirish uchun muhim ahamiyat kasb etadi. Bunday vaziyatda ijtimoiy innovatsiyalar jamiyat rivojlanishida muhim rol o‘ynaydi. Chunki, u ijtimoiy muammolarni hal qiladi va mintaqani barqaror rivojlanishini yaxshilaydi.

Mintaqada ijtimoiy innovatsiyalar barqaror rivojlanishni qo‘llab-quvvatlash uchun ijtimoiy muammolar yoki ekologik muammolar uchun amaliy yechim yoki o‘zgarishlarga ega bo‘lgan jarayon yoki mahsulotni aks ettiradi. Mintaqada ijtimoiy muammolar ko‘p hal qilinsa, jamiyat rivojlanishini qo‘llab-quvvatlanadi. Bu borada mintaqada ijtimoiy innovatsiyalarning jamiyat rivojlanishida turli usullar qo‘llaniladi. Shunga asosan, mintaqani rivojlantirishda ijtimoiy innovatsiyalar quyidagi yo‘nalishlarga asoslanadi.

- yangi imkoniyat yaratish. Ijtimoiy innovatsiyalar mintaqa uchun yangi imkoniyatlar yaratadi. Masalan, innovatsion yechimlar yoki innovatsiyalarni ishlab chiqarish orqali mintaqada ko‘proq ish imkoniyatlari, yanada samarali davlat xizmatlari, ta‘lim tizimi, sog‘liqni saqlash xizmatlari, ko‘proq biznes yoki bozor imkoniyatlari va boshqalar shular jumlasidandir. Qabul qilish missiyasi ijtimoiy innovatsiyalar o‘z-o‘zidan yaxshi ekanligi va biznes maqsadlariga qo‘shilganda moliyaviy foyda keltiradi.

- kambag‘allikni qisqartirish. Ijtimoiy innovatsiyalar mintaqada kambag‘allikni qisqartirishdan xalos qilishi mumkin. Kambag‘allik mintaqa rivojlanishiga ta‘sir qiladi. Mintaqada ijtimoiy innovatsiyalar ijtimoiy muammolarni hal qilish, yangi imkoniyatlar yaratish va hokazolar orqali hayot sifatini yaxshilaydi va tengsizlikni kamaytiradi. Bu borada mintaqada ijtimoiy tengsizlik kambag‘allikni qisqartirishga olib keladigan asosiy omil bo‘lib hisoblanadi.

- hamkorlik va ittifoqlar. Ijtimoiy innovatsiyalar mintaqani milliy va xalqaro darajadagi sheriklik va ittifoqlarda ishlashga undashi mumkin. Ijtimoiy innovatsiyalarda qanchalik ko‘p hamkorlik qilinsa va birgalikda ishlansa, ijtimoiy innovatsiyalar shunchalik muvaffaqiyatli va ijtimoiy masalalarni hal qilishda samaraliroq bo‘ladi.

- ijtimoiy va ekologik mas‘uliyatni rag‘batlantirish. Mintaqada ijtimoiy innovatsiyalar barqaror rivojlanish maqsadlariga rioya qilish orqali resurslarga bo‘lgan hozirgi ehtiyoj va kelajak avlodlar ehtiyojlarini muvozanatlash orqali ijtimoiy va ekologik javobgarlikni kuchaytiradi. Inson resurslari, atrof-muhit, tabiat va iqtisodiyotning barqarorligi ijtimoiy innovatsiyalar va jamiyat rivojlanishi bilan bog‘liq bo‘ladi. Mintaqada ijtimoiy innovatsiyalar jamiyatga ijtimoiy va ekologik mas‘uliyatni ilgari surishning foydasini tushunishga imkon beradi.

- ijtimoiy o‘zgarish va rivojlanish. Mintaqada ijtimoiy innovatsiyalar ijtimoiy o‘zgarish va rivojlanishning asosiy kalitidir. Ijtimoiy innovatsiyalar hozirgi va keyingi avlodlarga kelajakka ega bo‘lish uchun jamiyatni takomillashtirish yoki o‘zgartirish orqali yaxshiroq yechimlar, yaxshi imkoniyatlar va hayot yaratadi. Ijtimoiy innovatsiyalar kabi loyihalarni amalga oshirish orqali ijtimoiy muammolar va ekologik muammolarni hal qiladi yoki o‘zgartiradi.

Ijtimoiy innovatsiyalar va barqaror rivojlanish o‘rtasidagi munosabatlarni shakllantirishda muhim rol o‘ynashi mumkin bo‘lgan usullar, vositalar va omillarga asoslanadi. Bunga erishish uchun ijtimoiy innovatsiyalar va barqaror rivojlanishni qo‘llab-quvvatlash bo‘yicha ekspertlar o‘rtasida onlayn so‘rov o‘tkazilishi lozim. Shu munosabat bilan namunani o‘z ichiga olgan ekspertlar ijtimoiy innovatsiyalar va barqarorlikka yo‘naltirilgan masalalarda katta tajribaga ega bo‘ladilar. So‘rov natijasida olingan asosiy tushuncha shuni ko‘rsatadiki, respondentlarning aksariyati ijtimoiy innovatsion tuzilmalar



yoki mahsulot xizmatlarini rivojlantirish uchun qulay shart-sharoitlarni yaratishda o'z institutlarining asosiy roli va o'ziga xos mavqeiga e'tibor qaratadilar [1].

Mintaqada ijtimoiy yo'naltirilgan innovatsion iqtisodiyot sharoitida ijtimoiy sohani innovatsion rivojlantirishning ustuvor yo'nalishlarini tanlashda nazariya va amaliyotning dolzarb muammolari, algoritmik xarakterga ega bo'lgan ayrim muammolarni hal qilish bilan bog'liq holda yuzaga keladigan dolzarb muammolar muqarrar ravishda ijtimoiy sohani innovatsion rivojlantirishning ustuvor yo'nalishlarini tanlashda ishtirok etishni taqozo etadi. Uning sezgi bilan bir kishi, hal qiluvchi ustunlik ekspertlar va qaror qabul qiluvchi hukmlarini aniq ifodalash, shuningdek, muammoning tuzilishini aniq ifodalash: unsurlar va ular o'rtasidagi o'zaro bog'liqlikka asoslanadi [2].

Mintaqada qarorning murakkabligi turli va ahamiyatga ega bo'lgan ko'plab subyektiv va obyektiv omillar, shuningdek, turli maqsadlar va qarama-qarshi manfaatlarga ega bo'lgan kishilar guruhlarini o'rtasidagi ko'pgina o'zaro ta'sirlar bilan tavsiflanadi. Bu omillar murosaga kelgan holda, hamma uchun maqbul bo'lgan muqobil variantlardan birini tanlash ehtimoli yoki mumkin emasligini aniqlaydi. Guruhlar, ularning maqsadlari, mezonlari va xatti-harakatlari ushbu maqsadlar bilan belgilanadigan, muqobil natijalar va ushbu variantlar o'rtasida taqsimlangan resurslarni ifodalash uchun tizimli bosqichni yaratish kerak. Ya'ni, ushbu bosqich muammoning ierarxiasini qurishga to'g'ri keladi. Bu yerda umumiy maqsad muammoning eng yuqori ierarxiya darajasi bilan belgilanadi.

Mintaqada fokusdan keyin eng muhim mezonlar darajasi kuzatiladi. Mezonlarning har birini kichik mezonlarga bo'lish mumkin. Pastki mezonlardan keyin muqobillar darajasi keladi va ularning soni katta bo'lishi mumkin. Muqobillarning ma'lum bir mezonga sifat darajasida mos kelishi muqobillarni juftlik bilan taqqoslash orqali sodir bo'ladi.

Shunga asosan, mintaqada ijtimoiy innovatsiyalar va barqaror rivojlanishni qo'llab-quvvatlash va ular o'rtasidagi bog'liqlikni tushunish muhim ahamiyat kasb etadi. Ijtimoiy innovatsiyalar va barqaror rivojlanish jamiyat rivojlanishining muhim asosidir. Ijtimoiy innovatsiyalar va jamiyat rivojlanishini qo'llab-quvvatlash va tushunish orqali duch kelayotgan ijtimoiy muammolar hal qilinadi. Bu esa jamiyatning rivojlanishiga olib keladi.

Mamlakat uchun an'anaviy ijtimoiy himoya texnologiyalari, davlat kafolatlari va o'qitishning klassik shakllaridan tashqari, ruslarning ijodiy qobiliyatlari va turli xatti-harakatlarni rivojlantirishga qaratilgan ijtimoiy boshqaruvning innovatsion texnologiyalari shakllantirildi. Ushbu yo'nalishda ekologik turizmning avlodlar davomiyligi va talabalar o'rtasida sog'lom turmush tarzining ijtimoiy-pedagogik texnologiyalari asosida amalga oshiriladigan ijtimoiy missiyasining asoslariga taalluqli bo'ladi [3]. Zamonaviy jamiyatda kishilar guruhini mustahkamlash uchun vosita sifatida turizm ijtimoiy roli noyob bo'lib hisoblanadi. Barcha ilg'or mamlakatlar iqtisodiyoti oldida turgan asosiy muammo sanoatning ishlab chiqarish salohiyatini innovatsion-texnik qayta jihozlash va tiklashni ta'minlaydigan tarkibiy qayta qurishga asoslanadi [4]. Bunday qayta qurish uchun zarur shart-sharoitlarni yaratadigan asosiy omil iqtisodiyotning ta'lim va ilmiy salohiyatining rolini kuchaytirish va tarkibiy va investitsiya tarmoqlarining innovatsion sohasini rivojlantirishdir.

Innovatsiya innovatsion usullarni tadqiq qilish va ishlab chiqish bilan shug'ullanadi. Ya'ni, innovatsion faoliyatni metodologiyasi va tashkil etish masalalarini qamrab oladigan bilim sohasi, uning tadqiqot mavzusi va obyekt bo'lgan muammolar orasida nisbatan mustaqil bilim sohasi sifatida ijtimoiy innovatsiya muhim o'rin tutadi. Bu yuqori noaniqlik sharoitida inson va jamiyat ehtiyojlarini qondirishga qaratilgan ijtimoiy vaziyatning murakkabligiga mos keladigan ijtimoiy jarayonlarni tartibga solish va rivojlantirishning yangi vositalarini aks ettiradi.

Mazkur maqsadga muvofiq natijalarga erishishning hal qiluvchi va ajralmas shartidir. Subyekt harakatlarida texnologiya tomonidan belgilangan parametrlardan og'ishlar bo'lsa, butun jarayon kutilgan natijaga erishish xavfi shunchalik real bo'ladi. Ijtimoiy faoliyat texnologiyasi uchun ishlab chiqarish texnologiyalariga qaraganda kengroq og'ishlar diapazoni mumkin. Ammo, birinchi va ikkinchi hollarda og'ishlar chegaralargacha bo'lishi mumkin. Undan tashqarida ijodkorlik o'rniga subyektivlik boshlanadi va boshqaruv samaradorligi pasayadi.

Xulosa shuki, jamoalar, hukumatlar va korxonalar jumladan ijtimoiy o'zgarishlar va mintaqani rivojlantirish uchun barqaror rivojlanish maqsadlarini amalga oshirish uchun hamkorlik qilishlari va birgalikda ishlashlari kerak. Ushbu taklifdan foydalanish natijasida mintaqada ijtimoiy sohani barqaror rivojlantirishga qaratilgan smart boshqaruvi modeli tuzilib, ijtimoiy soha korxonalariga xos reja va dasturlarining ishlab chiqilishiga imkon bergan. Shuningdek, mintaqada ijtimoiy sohani barqaror innovatsion rivojlantirish uchun ijtimoiy menejment sohasida innovatsion texnologiyalarni keng joriy qilish lozim.



Foydalanilgan adabiyotlar ro‘yxati:

1. Walter Leal Filho and etc. Social innovation for sustainable development: assessing current trends. // International Journal of Sustainable Development & World Ecology, <https://doi.org/10.1080/13504509.2021.2013974>. - p. 10.
2. Андреева О.Р., Зайцева И.А., Шутенко В.В. Выбор приоритетных направлений инновационного развития социальной сферы на основе использования метода анализа иерархий. // «Современные наукоемкие технологии. Региональное приложение», №4 (36), 2013. - с. 16.
3. Talalayeva G.V. Innovative technology development in the sphere of social management. // Scientific journal European Journal of Natural History, Issue №2, 2008. - pp. 110-112.
4. <https://infourok.ru/statya-innovacionnyye-socialnye-tehnologii-4665095.html>



ПЕДАГОГИКА ФАНЛАРИНИ РИВОЖЛАНТИРИШ ЙЎЛИДАГИ ТАДҚИҚОТЛАР

BO'LAJAK O'QITUVCHILARNING TADQIQOT KO'NIKMALARINI RIVOJLANTIRISH DOLZARB PEDAGOGIK MUAMMO SIFATIDA

Dilafruz Sarimsakova,
Namangan davlat universiteti
Jahon tillar fakulteti, Ingliz tili
kafedrasi dotsenti (PhD)

Annotatsiya: Bo'lajak o'qituvchining tadqiqot faoliyati (Teacher Research) - bu o'z o'quv jarayonini tahlil qilish va o'quvchilarning ehtiyojlariga javob beradigan innovatsion yechimlarni ishlab chiqish jarayonidir. Mazkur maqolada bo'lajak o'qituvchilarning sinf tadqiqotini samarali olib borishda qanday ko'nikmalarni egallashlari lozimligi tahlil qilinadi.

Kalit so'zlar: talaba o'qituvchi, sinf tadqiqoti, tadqiqot ko'nikmalari, ma'lumot yig'ish, tahlil qilish, reflektiv amaliyot, etiket qoidalari.

Abstract: Teacher Research is the process of analyzing one's own teaching process and developing innovative solutions that meet the needs of students. This article analyzes the skills that future teachers need to master to effectively conduct classroom research.

Keywords: student teacher, classroom research, research skills, data collection, analysis, reflective practice, etiquette.

Bo'lajak o'qituvchilarning tadqiqot ko'nikmalarini rivojlantirish masalasi keng doiradagi ilmiy tadqiqotlarda atroficha yoritilgan bo'lib, u pedagogik yondashuvlar, metodlar va innovatsion texnologiyalarni qo'llash orqali o'qituvchilarni samarali o'quv faoliyatiga tayyorlash, sinf tadqiqotlarini to'g'ri tashkil etish va ularda amaliy ko'nikmalarni rivojlantirishga qaratilgan. Rivojlangan davlatlarda tadqiqot faoliyati keng ma'noda talabalarning tanqidiy tafakkurini rivojlantirishga va muayyan bosqichlardan iborat muammolarni mustaqil hal qilish qobiliyatiga yordam beradigan faol o'quv jarayoni sifatida tushuniladi.

Ta'lim tizimida sinf tadqiqotlarini olib borish o'qituvchilik faoliyatini samarali tashkil etish uchun zarur bo'lgan ko'nikmalarni o'z ichiga oladi. Jumladan, Richard Smith tomonidan ilgari surilgan fikrga ko'ra, bo'lajak o'qituvchi sinf tadqiqoti orqali o'quv jarayonini samarali tashkil etishda mavjud muammolarni aniqlashi, tadqiqot metodologiyasini ishlab chiqishi, natijalarni tahlil qilishi va baholash ko'nikmalarini egallashi lozim [1]. Tadqiqot ko'nikmalarini rivojlantirish metodikasi bo'lajak o'qituvchilarga sinf tadqiqotlarini amalga oshirish, tahlil qilish va kontekstga mos metodlarni to'g'ri qo'llashni o'rgatishga qaratilgan.

Van Katwijk, L.Jansen va Van Veen tadqiqotlarida bo'lajak o'qituvchilarni o'quv faoliyatini tashkil etishda sinf tadqiqotlarini qo'llab-quvvatlash, va ularda tanqidiy fikrlashi, muammolarni aniqlashi va innovatsion yondashuvlarni qo'llashi kabi qobiliyatlarini rivojlantirishini ta'kidlaydi [2]. Ya'ni, tadqiqot jarayonida o'qituvchilar reflektiv amaliyotlar orqali o'quv jarayonini chuqurroq tahlil qilib, sinfda yuzaga keladigan muammo va qiyinchiliklarni tanqidiy va tahliliy asosda hal qilish ko'nikmalarini rivojlantiradilar. Shuningdek, tadqiqot ko'nikmalarini rivojlantirish natijasida bo'lajak o'qituvchida kasbiy identifikatsiya (professional identity) shakllanadi, o'z kasbiga nisbatan ishonchni oshiradi va o'z-o'zini rivojlantirishga bo'lgan intilishni kuchaytiradi.

Sinf tadqiqoti bo'lajak o'qituvchilarni nafaqat metodik yondoshuvni amaliyotga tadbiiq etishga, balki ularning o'z tajribalarini tahlil qilish va o'qitish tajribalarini rivojlantirishga undaydi. Bo'lajak o'qituvchilar sinf izlanishlarni reja asosida tashkil etishda tadqiqot o'z maqsadini belgilash va muammolarni hal etishga qaratilgan tadqiqot savollarini shakllantira olish, sinf tadqiqoti uchun turli tadqiqot metodlari (sifat, miqdoriy yoki aralash metodlar) qanday qo'llash, ma'lumot yig'ish usullarini tanlash, tadqiqot muddatini belgilash, ma'lumotlarni tahlil qilish eng muhim qadamlar bo'lib, bu jarayonni muvaffaqiyatli amalga oshirish uchun bilim, ko'nikma va malakalarga ega bo'lishlari kerak. Shuningdek, bo'lajak o'qituvchi-tadqiqotchi tadqiqot jarayonida etika qoidalari rioya qilishi, ya'ni



maktab direktori, o'quvchilar va ularning ota-onalaridan rozilik olishi kabi jarayonlardan habardor bo'lishi lozim.

Tadqiqot ko'nikmalarini rivojlantirishda talabalarga tadqiqot metodlari va uslublari bo'yicha nazariy bilim berish, tadqiqot ishlarning tuzilishi va mazmunini tushuntirish, nazariy bilimlarni amaliyot bilan bog'lash, kichik tadqiqot loyihalarida ishtirok etish imkoniyatlarini yaratish, ilmiy maqola va tezislar yozish bo'yicha amaliy ko'nikmalar berish, aniq yo'riqnoma va namunalar asosida ish olib borish, tadqiqot ishlarini keng jamoatchilikka taqdim etish yo'llarini o'rgatish, ularning taqdimot ko'nikmalarini rivojlantirish, tajribali ilmiy rahbarlar va murabbiylar yordamida tadqiqot faoliyatiga yo'naltirish, horijiy adabiyotlar, elektron ma'lumotlar bazalari va laboratoriyalar bilan ishlash imkoniyatlarini yaratish ularda tizimli va samarali faoliyat yuritish imkonini beradi [3].

Shuningdek, talaba-o'qituvchilarning tadqiqot ko'nikmalarini rivojlantirish amaliyotida ayrim qiyinchiliklar mavjud. Birinchi navbatda, ayrim talaba-o'qituvchilarni sinf tadqiqoti faoliyatiga yetarlicha tayyor bo'lmasligi, tadqiqot metodikasini o'rgatishda resurslar yetishmasligi, hamda talabalarni tadqiqot faoliyatiga doir yangi metodlar bilan tanishtirishda qiyinchiliklar yuzaga kelishi mumkin. Shu sababli, bo'lajak o'qituvchilarning tadqiqot faoliyatiga tayyorlanishda ularga sinf tadqiqotini amalga oshirishning amaliy metodlarini o'rgatish zarur. Bu kabi muammolarni hal qilishda ta'lim tizimida metodik yordam ko'rsatish, bo'lajak o'qituvchilarning tadqiqot ishlarini samarali tashkil etish bo'yicha muntazam seminarlar va treninglar bilan ta'minlash lozim.

Demak, bo'lajak o'qituvchilarda tadqiqotchilik ko'nikmalarini rivojlantirish pedagogik jarayonning eng muhim tarkibiy qismlaridan biri bo'lib, OTM o'quv dasturlariga sinfda tadqiqotchilik faoliyatini tashkil etish etish metodikasini o'qitishni dars rejalariga kiritish, bo'lajak o'qituvchilarni doimiy ravishda tadqiqot faoliyatga jalb qilishga qaratilgan amaliy topshiriqlar bilan boyitish zarur. Bo'lajak o'qituvchilarda tadqiqotchilik ko'nikmalarini rivojlantirish nafaqat ularning kelajakdagi kasbiy rivojlanishiga, balki uzoq muddatli kasbiy muvaffaqiyatiga ham ijobiy ta'sir ko'rsatadi.

Foydalanilgan adabiyotlar ro'yxati:

1. Smith, R., & Rebolledo, P. (2018). *A handbook for exploratory action research*. London: British Council.
2. Van Katwijk, L., Jansen, E., & Van Veen, K. (2023). Pre-service teacher research: A way to future-proof teachers? *European Journal of Teacher Education*, 46(3), 435e455. <https://doi.org/10.1080/02619768.2021.1928070>
3. Саримсакова, Д. 2024. Понимание исследований учителей: преимущества и заблуждения. *Зарубежная лингвистика и лингводидактика*. 2, 5 (сен. 2024), 23–30. DOI:<https://doi.org/10.47689/2181-3701-vol2-iss5-pp23-30>.



О‘SMIR YOSHIDAGI BOLALARNING KROSSMADANIY TASAVVURLARINI SHAKLLANTIRISH

Isxakova Shahlo Ismoilovna

Sharof Rashidov nomidagi

Samarqand davlat universiteti doktaranti

Annotatsiya. Ushbu maqolada oilaviy kontekstda o‘smirlarda krossmadaniy in‘ikoslar qanday shakllanishining psixologik jihatlarini o‘rganadi, madaniy o‘ziga xoslik, ota-onalarning ta’siri, muloqot uslublari va globallashuv ta’siri kabi omillarni o‘rganadi.

Kalit so‘zlar: o‘smir, o‘smirlik, oila, muhit, munosabat, krossmadaniy.

Globallashib borayotgan dunyoda oilaviy hayot dinamikasiga madaniyatlararo o‘zaro ta’sirlar chuqur ta’sir ko‘rsatmoqda. Rivojlanishning muhim bosqichida bo‘lgan o‘smirlar o‘zlarining shaxsiyatlari va dunyoqarashlarini shakllantirganda, bu ta’sirlarga ayniqsa sezgir.

Oila ko‘pincha madaniy me‘yorlar va qadriyatlar uzatiladigan birinchi joydir. Bolalar yoshligidanoq ota-onalarning ko‘rsatmasi, an‘analari va o‘zaro tajribalari orqali o‘zlarining madaniy merosini o‘rganadilar. O‘smirlar o‘zlarining shaxsiyatlarini yo‘naltira boshlaganlarida, ular bir nechta madaniy ta’sirlarga duch kelishlari mumkin, ayniqsa ko‘p madaniyatli muhitda. Bunday ta’sir qilish ularning oilaviy madaniyati va tashqi madaniy elementlar o‘rtasidagi murakkab o‘zaro ta’sirga olib kelishi mumkin.

O‘smirlik - bu shaxsiyatni shakllantirishning asosiy davri. Erik Eriksonning psixo-ijtimoiy nazariyasi o‘smirlar o‘ziga xoslik va rol chalkashliklari bilan kurashadi, deb ta’kidlaydi. Ushbu bosqichda ular o‘zlarining madaniy kelib chiqishi bilan bog‘liq holda kimligini tushunishga intilishadi. Immigratsion oilalar yoki ko‘p madaniyatli jamiyatlarda yashovchi o‘smirlar uchun bu jarayon yanada murakkablashishi mumkin.

Ikki madaniyatli o‘ziga xoslikni rivojlantirish bu o‘smirlar uchun mumkin bo‘lgan natijalardan biridir. Tadqiqotlar shuni ko‘rsatadiki, har ikkala madaniyatning tomonlarini muvaffaqiyatli birlashtirgan shaxslar o‘zini o‘zi qadrlash va psixologik farovonlik darajasi yuqori bo‘ladi. Biroq, bu integratsiya jarayoni har doim ham silliq emas; O‘smirlarning oilaviy qadriyatlari tengdoshlari yoki kengroq jamiyat bilan to‘qnash kelganda madaniy dissonans yoki ziddiyatni boshdan kechirishi mumkin.

Ota-onalar farzandlarining madaniyat haqidagi tasavvurlarini shakllantirishda hal qiluvchi rol o‘ynaydi. Ularning madaniy xilma-xillikka bo‘lgan munosabati o‘smirlarning o‘ziga va boshqalarga qanday qarashiga sezilarli ta’sir ko‘rsatishi mumkin. Issiqlik va ochiq muloqot bilan ajralib turadigan vakolatli ota-ona uslublari o‘smirlarda chidamlilik va moslashuvchanlikni rivojlantirishga moyildir. Aksincha, avtoritar yoki e’tiborsiz ota-onalar sog‘lom madaniyatlararo istiqbolni rivojlantirishga to‘sqinlik qilishi mumkin.

Madaniyatlararo tushunishni rivojlantirish uchun oila ichidagi samarali muloqot muhim ahamiyatga ega. Madaniy farqlar va o‘xshashliklar haqida ochiq munozaralarni rag‘batlantiradigan oilalar o‘smirlar o‘z fikrlari va his-tuyg‘ularini ifodalash uchun xavfsiz muhit yaratadilar. Ushbu ochiq muloqot o‘smirlarda tanqidiy fikrlash va boshqalarning tajribasiga nisbatan hamdardlik ko‘nikmalarini rivojlantirishga yordam beradi. Aksincha, madaniy tafovutlar haqida munozaralardan qochadigan oilalar beixtiyor stereotiplar yoki noto‘g‘ri qarashlarni targ‘ib qilishi mumkin. Ota-onalar irqi, etnik kelib chiqishi yoki madaniy urf-odatlar bilan bog‘liq muammolarni hal qilmasa, o‘smirlar boshqa madaniyatlar haqida salbiy tasavvurlar yoki tushunmovchiliklarni o‘z ichiga olishi mumkin.

Ota-onalar ham o‘z farzandlariga namuna bo‘lishadi. Ularning xulq-atvori va turli xil madaniyatlarga ega bo‘lgan shaxslarga bo‘lgan munosabati o‘smirlarning boshqalarni qanday idrok etishi va o‘zaro munosabatiga sezilarli darajada ta’sir qiladi. Misol uchun, ko‘p madaniyatli faoliyat bilan faol shug‘ullanadigan yoki turli madaniyatlarga hurmat ko‘rsatadigan ota-onalar o‘z farzandlariga o‘xshash qadriyatlarni singdiradilar.

Bundan tashqari, ota-onalarning madaniy xilma-xillikni nishonlaydigan jamoat tadbirlarida ishtirok etishi o‘smirlarning turli madaniyatlarni tushunishi va qadrlashini oshirishi mumkin. Bunday tajribalar o‘smirlarga turli millatdagi tengdoshlari bilan muloqot qilish imkoniyatini beradi, inklyuzivlikni rivojlantiradi va noto‘g‘ri qarashlarni kamaytiradi.

Globallashuv odamlarning turli madaniyatlar bilan o‘zaro munosabatini o‘zgartirdi. Texnologiya va ijtimoiy tarmoqlarning paydo bo‘lishi ilgari tasavvur qilib bo‘lmaydigan madaniyatlararo almashinuv platformasini yaratdi. Bugungi kunda o‘smirlar raqamli ommaviy axborot vositalari, jumladan



musiqa, moda, til va ijtimoiy me'yorlar orqali ko'plab madaniy ta'sirlarga duchor bo'lmoqdalar.

Internet o'smirlarga dunyoning turli burchaklaridan turli nuqtai nazar va turmush tarziga kirish imkonini beradi. Bunday ta'sir qilish ularning turli madaniyatlar haqidagi tushunchalarini kengaytirishi va oldindan o'ylangan tushunchalarga qarshi turishi mumkin. Biroq, bu murakkab madaniy masalalarni yuzaki tushinishga ham olib kelishi mumkin. O'smirlar Internetda o'zlarining tasavvurlarini salbiy shakllantiradigan stereotiplar yoki noto'g'ri talqinlarga duch kelishlari mumkin.

Bundan tashqari, ijtimoiy media platformalari ko'pincha madaniy taqqoslashni kuchaytiradi, bu esa o'smirlarni onlaynda ko'rganlarga nisbatan o'zlarining madaniy o'ziga xosligini baholashga olib keladi. Agar ular o'z madaniyatini boshqalarga nisbatan kamroq qulay deb bilsalar, bu hodisa noadekvatlik yoki begonalashish tuyg'ulariga olib kelishi mumkin.

Globalashuv, shuningdek, gibrid madaniyatlarning paydo bo'lishiga olib keldi, bu erda turli madaniyatlarning elementlari aralashib, yangi amaliyotlar va o'ziga xosliklarni yaratadi. O'smirlar, ayniqsa, bu gibrid bo'shliqlarda harakat qilishda mohir, chunki ular o'zlarini haqiqiy tarzda ifoda etishga intiladilar. Bunday uyg'unlik ijodkorlik va innovatsiyani rivojlantirishi mumkin, ammo o'smirlar bir nechta madaniy kontekstlarda o'z o'rnini muhokama qilganda keskinlikka olib kelishi mumkin.

Turli madaniyatlarga ta'sir qilish boyitsa ham, o'smirlar uchun ham qiyinchiliklar tug'diradi. Shaxsning chalkashligi, tengdoshlarning bosimi va ijtimoiy umidlar ruhiy salomatlik va farovonlikka ta'sir qiluvchi sezilarli stresslarni keltirib chiqarishi mumkin. Ko'p madaniyatli o'smirlar o'z oilalari va tengdoshlarining turli xil umidlarini yarashtirishga harakat qilganda, shaxsiyatini chalkashtirib yuborishi mumkin. Bu chalkashlik, agar ular o'zlarini biron bir madaniyatga to'liq tegishli emas deb bilsalar, izolyatsiya yoki etishmovchilik tuyg'ulariga olib kelishi mumkin. Ota-onalar o'zlarining madaniy o'ziga xosliklarini o'rganishni qo'llab-quvvatlash va rag'batlantirish orqali bu qiyinchiliklarni engillashtirishlari mumkin.

O'smirlik davrida qabul qilish istagi odamlarni o'zlarining oilaviy qadriyatlariga zid bo'lishi mumkin bo'lgan tengdosh me'yorlariga mos kelishiga olib kelishi mumkin. O'smirlar o'z oilalari tomonidan o'rgatilgan emas, balki tengdoshlarining xatti-harakati yoki munosabatini qabul qilish uchun bosim o'tkazishi mumkin. Bu mojaro oilada keskinlikni keltirib chiqarishi va begonalik hissini keltirib chiqarishi mumkin.

Irqi, etnik kelib chiqishi va madaniy o'ziga xosligiga oid ijtimoiy umidlar o'smirlarning tajribasini yanada murakkablashtirishi mumkin. O'z oilalari tomonidan duch keladigan kamsitish yoki noto'g'ri qarashlar o'smirlarning o'zlarining madaniy kelib chiqishini qanday qabul qilishlariga ta'sir qilishi mumkin. Ushbu ijtimoiy muammolarni ochiq muhokama qiladigan ota-onalar o'z farzandlariga ushbu murakkabliklarni chidamlilik bilan engish uchun kuch berishlari mumkin.

Oila sharoitida o'smirlar o'rtasida madaniyatlararo tasavvurlarning shakllanishi turli xil psixologik omillar ta'sirida ko'p qirrali jarayondir. O'smirlar rivojlanishning ushbu muhim bosqichida shaxsiyatni shakllantirish bilan kurashar ekan, ularning madaniyat haqidagi tushunchalarini shakllantirishda oilaning roli muhim bo'ladi. Ota-onalarning ta'siri, muloqot uslublari va turli xil tajribalarga ta'sir qilish - bularning barchasi o'smirlarning ko'p madaniyatli dunyoda o'zini va boshqalarni qanday qabul qilishiga yordam beradi.

Globalashuv va texnologik taraqqiyot bilan ajralib turadigan davrda oilalar madaniy tafovutlar haqida ochiq muloqotni rag'batlantiradigan, shu bilan birga turli xil o'ziga xosliklarni o'rganish va qabul qilishni rag'batlantiradigan muhitlarni rivojlantirishlari kerak. Shunday qilib, oilalar o'smirlarni madaniyatlararo o'zaro ta'sirlarning murakkabligini yo'lga qo'yish uchun zarur vositalar bilan jihozlashlari mumkin, natijada yanada inklyuziv va uyg'un jamiyatga olib keladi.

Foydalanilgan adabiyotlar ro'yxati.

1. Урри Дж. Взгляд туриста и глобализация. Массовая культура: современные западные исследования. Москва, Фонд научных исследований «Прагматика культуры», 2005, с. 136–150.
2. Urry J. *Consuming Places*. London, Routledge, 1995, 264 p.
3. Urry J. *Sociology beyond Societies: Mobilities for the twenty-first century*. Series: International Library of Sociology. London, New York, Routledge, 2000, 255 p.
4. Чистяков Д.И. Динамика взаимодействия массмедиа и общества в коммуникативном пространстве. Вестник МГИМО-Университета, 2013, № 6 (33), с. 234–240.
5. Ponizovkina I., Agibalova E. *Collective Memory and Cultural-mythological Space*. Proceedings of the 5th International Conference on Education, Language, Art and Inter-cultural Communication (ICELAIC 2018). 2018, pp. 745-748.



TALABALARNING TAQDIMOT KO'NIKMALARINI RIVOJLANTIRISH DOLZARB MUAMMO SIFATIDA

Madina G'affova,

Namangan davlat universiteti talabasi

Ilmiy rahbar: **Mahbuba Holmatova**

Namangan davlat universiteti o'qituvchisi

Annotatsiya: Ushbu maqolada zamon talabiga mos ravishda oliy o'quv yurtlarida va boshqa muassasalarida talabalarning taqdimot ko'nikmalarini rivojlantirish masalalari yoritilgan.

Kalit so'zlar: taqdimot, konferensiya, seminar, auditoriya, struktura, vizual.

Abstract: This article discusses the issues of developing students' presentation skills in universities and other institutions in accordance with the needs of the time.

Keywords: presentation, conference, seminar, audience, structure, visual.

Barchamizga ma'lumki, zamon rivojlangani sari ilm-fanga extiyoj ham kundan-kunga rivojlanib bormoqda. Shunga yaqqol misol: hozirgi davr talabi - o'qish, izlanish va yangi g'oyalarni bayon etish. Oliy yurtlarida va boshqa biznes yoki ilmiy ishlarda tadqiqotlar ya'ni presentatsiyalar o'tkazilmoqda. Presentatsiya yoki taqdimot (lotincha praesentatio - taqdim.etish) yangidan yaratilgan tuzilgan muayyan narsaning rasmiy taqdim etilishi. Presentatsiya - bu ma'lumotlarni taqdim etish, taqdimot o'tkazuvchining fikr va g'oyalarini auditoriyaga yetkazish uchun moljallangan vosita. U ko'pincha slaydlar, grafiklar, fotorasmlar va boshqa visual materiallar yordamida amalga oshiriladi. Presentatsiyalar turli sohalarda masalan, ta'limda, ilmiy ishlarda, biznes g'oyalar tuzishda qo'llaniladi.

Presentatsiyaning asosiy maqsadlari quyidagicha bayon etiladi [1].

1. Ma'lumotlarni taqdim etish; auditoriyaga yangi bilim yoki ma'lumotlarni yetkazish.
2. Fikrlarni ifodalash; o'z fikrlarini ko'zlangan mavzu yoki obektga qaratilgan yangi g'oyalarni va ularning takliflarini aniq va tushunarli tarzda bayon etishidir.
3. Muammolarni hal qilish; aniq bir masalalar bo'yicha hal etuvchi taklif, mulohazalarni taklif etish.
4. Turli xil tadbirlar o'tkazish; konferensiyalar, seminarlar yoki boshqa tadbirlarda qatnashish.

Presentatsiya ya'ni taqdimotlarni tayyorlashda uning maqsadi va kimlarga uni bayon etilishini aniq bilish lozim. Buni tayyorlashda stukturasi, ya'ni reja asosida kirish, asosiy qism va xulosa kabi tuzilmalarga e'tibor berish kerak. Taqdimot o'tkazish vaqtida o'tkazuvchi ichki hissiyotlarini boshqara olishi, fikrlarini jamlab uni tinglayotganlarga ravon va aniq bayon eta olish kerak.

Konferensiya va taqdimotni ko'pchilik bir-biridan farqlay olishmaydi. Lekin ularning farqlari bor. Konferensiyada biron bir masala, muammo yoki mavzu bo'yicha olimlar, mutaxassislar yoki biznes ishbilarmon vakillar va boshqa qiziquvchan kishilar tomonidan to'planib o'z fikr mulohazalarini bir-birlari bilan almashishadi. Bundan tashqari shu g'oyalar asosida tajribalar o'tkazishadi. Konferensiyalar ko'pincha ilmiy, professional, ijtimoiy sohalarda o'tkaziladi. Natijada, ular o'z bilimlari va tajribalari bilan o'rtoqlashishadi. Taqdimot o'tkazish hozirgi kunda faqat mutaxassislar yoki olimlar tomonidan o'tkazilib qolmay, oliy yurt talabalari tomonidan ham uyushtirilmoqda. Buni amalga oshirishda talabalar umumiy xato va kamchiliklarga duch kelishadi. Bu qanday qilib yoki qanday holatlarda yuzaga kelishi mumkin. Taqdimot o'tkazuvchi o'zi tanlagan yoki berilgan mavzuga yetarlicha tayyorgalik ko'rmasligi, o'ziga berilgan mas'uliyatni his qilmasligi, tanlangan materialni yaxshi o'zlashtirmaslik va auditoriyadagi ya'ni taqdimot o'tkazish uchun mo'ljallangan katta zaldagi tinglovchilarning savollariga javob berishga tayyormasligidir. Taqdimot davomida vaqtni to'g'ri taqsimlamaslik, muhim fikrlarga befarq bolib, vaqtni kamroq ahamiyatga ega ma'lumotlarga sarflaydilar. Tayyorlangan slaydlar va boshqa ko'rgazmali materiallarni ishlatish va uni chuqur tushunmasdan shoshilib qolish xatoliklarga yo'l qo'yish mumkin.

Presentatsiya qilayotgan paytda o'zining ovoz to'ni va chiroyli talaffuz etishga bundan tashqari nutqi ravon bo'lmasligiga e'tibor berish lozim [2]. Aks holda bu xatoliklar yuzaga kelishi natijada tinglovchilarni zeriktirib yoki unga bo'lgan e'tiborini yo'qotishi mumkin. Taqdimot jarayoni vaqtida faqat bular emas, balkiauditoriya zalidagilarni va savollarni e'tibor bilan eshitmaslik va ular bilan aloqa qilmaslik va ularni fikrlarini inobatga olmaslik xatolari yuzaga kelishi mumkin. Tinglovchilar tomonidan berilgan savollarni hurmat qilgan holda tinglab tushib javob berishi lozim. Har qanday presentatsiya o'tkazuvchida taqdimot paytida stress ichki hayajonlari sababli ham o'z fikrlarini



tinglovchi bayon etishda qiyinchiliklar bo'ladi va yuzaga keladi. Natijada, ko'zlangan maqsadga erishilmaydi va taqdimotning sifatiga ham salbiy ta'sir qiladi. Prezentatsiya o'tkazuvchining nutqi va ovozing ohangi bilan bog'liq xatolar emas, bundan tashqari belgilangan maqsadni bilmaslik va taqdimotni strukturasi mantiqiy ketma-ketlikning yo'qligidadir.

Struktura nima? Struktura inglizcha *strukture* tuzulish, bog'lanish ya'ni:

1. Belgilangan narsa yoki ilm fan taraqqiyotidagi biron mavzuning tuzulishi.
2. Belgilangan obyektни yaxlitlash va ichki va tashqi o'zgarishlarini asosiy xususiyatlarini saqlab qoladigan barqaror alaoqalar majmuyidir [3].

Strukturalar turlicha bo'ladi. Masalan: geografiya fanidan taqdimot o'tkazish kerak bo'lsa geografic struktura, matematik struktura, dinamik struktura kabilar. Har bir sohaga qarab tuziladi. Hattoki so'z strukturasi ham mavjud va taqdimot o'tkazishdan oldin fikrlarni inobatga olish va e'tibor berib tuzib olish kerak.

Xulosa qilib aytadigan bo'lsak, talaba taqdimot o'tkazishdan oldin puxta tayyorgarlik qilishi, o'z mavzusiga oid tushunchalarga ega bo'lishi, nutqini ravonligiga e'tibor berib, mashg'ulotlar qilishi, tinglovchilar bilan muloqotga tezda kirishib ularning e'tiborini tortishga harakat qilishi lozim. Shunda natijalar samarali va muvaffaqiyatli bo'ladi.

Foydalanilgan adabiyotlar ro'yxati:

1. Carnegie, D. (1991). *How to Develop Self-Confidence and Influence People*. Simon and Schuster.
2. Reynolds, G. (2011). *Presentation Zen: Simple ideas on presentation design and delivery*. New Riders.
3. Lucas, S. E., & Stob, P. (2020). *The art of public speaking*. McGraw-Hill.



O'QUVCHILARNING INGLIZ TILIDA NUTQ QOBILIYATINI O'YINLAR ORQALI RIVOJLANTIRISH

Munavvar Bektemirova,

Namangan davlat universiteti talabasi

Ilmiy rahbar: **Mahbuba Holmatova,**

Namangan davlat universiteti o'qituvchisi

Annotatsiya: Ushbu maqolada o'quvchilarning ingliz tilida nutq ko'nikmalarini oshirishda turli xil o'yin turlarining afzalliklari yoritiladi.

Kalit so'zlar: o'yinlar, hamkorlikda o'rganish, ingliz tili, nutq ko'nikmalari

Abstract: This article discusses the benefits of different types of games in improving students' English speaking skills.

Keywords: games, co-operative learning, English, speaking skills

Bugungi kunda har bir o'quvchi o'rganilayotgan tilda erkin va ravon muloqot qilish qobiliyatini rivojlantirishni istaydi. Biroq o'rganilayotgan tilda muloqot qilish, o'z fikrini erkin va xatolarsiz bayon eta olish va o'sha tilda gaplashuvchilar bilan suhbat olib borish til o'rganayotgan o'quvchilar uchun amaliyot jarayonida qiyinchilik tug'dirmoqda [3].

Ingliz tilida nutq ko'nikmalarini rivojlantirishda hamkorlikda til o'rganish hozirgi kunda keng qo'llanilmoqda. Hamkorlikda til o'rganish nima? Bu guruh bo'lib o'rganiladigan mashg'ulot turi bo'lib, o'quvchilar o'rtasida ijtimoiy tuzilgan, ma'lumot almashinuviga asoslangan mashg'ulot turidir [2]. Guruh bo'lib o'rganish faoliyati o'quvchilarni mustaqil ravishda va hech qanaqa, o'qituvchi qo'ygan talablarsiz, erkin muloqot qilishni yaratib beradi. O'quvchilarning so'zlashuv mahoratidagi rivojlanishlari hamkorlikdagi o'rganishning ba'zi asosiy elementlari o'quvchilarda so'zlashuv qobiliyatini rivojlantirishda kuzatiladi: ijobiy o'zaro bog'liqlik; yuzma-yuz rag'batlantiruvchi jarayon; individual va guruh javobgarliklari; shaxslararo va jamoaviy mahoratlar; guruh nazorati [2].

Ko'plab olimlarning ta'kidlashlaricha so'zlashuv qobiliyatlarini o'yinlar orqali rivojlantirish eng samarali usullardan biri hisoblanadi. Nafaqat og'zaki mahoratini rivojlantirishda, balki o'quvchining o'ziga bo'lgan ishonchini o'stirishda, guruhda odamlar qarshisida o'zini yo'qotib qo'ymaslikni va chet tilini xuddi o'z ona tilisida so'zlashgani kabi rivojlantirishda o'z hissasini qo'shadi.[2]

Sinfda ushbu jarayonni rivojlantirishni tadbiq etish uchun turli xil rag'batlantiruvchi sovg'alar joriy etish lozim. Masalan: bir o'quvchi o'tiladigan yangi mavzu yuzasidan mustahkamlash uchun mustaqil o'yinlar tayyorlab kelsa o'sha o'quvchini, o'qituvchi tomonidan rag'batlantirish. Ingliz tilida so'zlashuv muhitini dars jarayonida yaratish va unda kimda kim qoidani buzib o'z tilidan foydalansa ilmiy jarimaga tortish: bitta o'zbekcha so'zga 3 dona inglizcha idioma aytish, va shu kabilar dars murabbiysi tomonidan tashkil etilsa eng samarali, eng qulay usullardan biri bo'ladi.

So'zlashuv bu butun hamma qobiliyatlarni o'z ichiga oladigan nutq mahorati hisoblanadi ammo u samarali va faol mahorat turi hisoblanishiga qaramasdan o'rganuvchilarning ko'pchiligi uni o'zlashtira olmaydi. Chunki ularning 90%idan ko'pi gapirish jarayonida birikmalar, so'zlardan foydalanishda xatolar qilishdan, o'zlarining shaxsiy fikrini ifoda etishdan qo'rqadi. Shu sababli o'quvchilarning ko'pchiligi har kunlik yangi o'zlashtirayotgan tilidan foydalanmaydi. Yuqorida ta'kidlanganidek bu muammoning yechimi, o'qituvchilar o'quvchilarni qay tartibda rag'batlantirish usullarini o'rganishlari lozim. Dars jarayonida o'yinlardan foydalanishning ko'plab afzalliklari mavjud. Masalan, o'yin vaqtida barcha o'quvchilar faol ishtirok etadi chunki ularning barchasiga bir xil vazifa beriladi. So'zlashish mahoratiga asoslangan mashg'ulotlar o'quvchilarning nutq mahoratini oshirishga xizmat qiladi chunki ular inovatsion ko'nikmalar hisoblanadi. Ularda gapirishga o'zlarida xohish paydo bo'ladi chunki o'qituvchi bu o'yin orqali o'quvchilarga hech qanday bosimsiz gapirish hissini uyg'ota oladi. Ular erkinlikda bir birlari bilan fikr almashadi.

O'yinlar orqali dars mashg'ulotlarini tashkil etish har tomonlama samarali usullardan biridir. Quyida shunday o'yin turlarini keltiramiz.

(Last man standing) Bu o'yinda o'quvchilar guruh bo'lib ishtirok etadi. O'yinga bittadan sardor tayinlanadi. Sardorlar kopyokni oladi va bittadan so'z aytib koptokni ikkinchi kishiga irg'itadi. Koptokni tutgan odam birinchidagi so'zga bog'liq bitta so'z birikmasi aytib keyingi kishiga uzatadi. O'yin davomida so'z birikmalari qiyinlashib boraveradi. Va bu orqali har bir o'quvchiga o'tilgan yangi mavzumustahkamlanadi. So'z boyligini oshiradi.



(Pictionary). Bu o'yin uchun bizga qirqilgan kartalar va toza doska zarur. O'quvchilarni soniga qarab 5-6 tadan qilib guruxlarga bo'lib olamiz. Har bir guruxdan bittadan vakil chiqib doskada yozilgan so'z, iboralarni rasmlar orqali tushuntirishi kerak. Har bir tasvirlangan rasmga va to'g'ri javobga bir balldan taqdim etiladi. 10 ball to'plagan jamoa g'olib bo'ladi.

(Charades) Bu o'yin turi ham (pictionary) o'yiniga chambarchas bog'liq. Farqi ushbu o'yinda, yashirilgan so'zlarni turli harakatlar orqali ko'rsatish lozim. Bu orqali sinfda ko'tarinki ruh taqdim etiladi, darsdan zerikkan, uxlash arafasidagi o'quvchilarni harakatga chorlaydi. Guruhlardan vakillar chiqib yashirilgan iboralarni qo'l,oyoq harakatlari orqali hech qanaqa ovoz ishlatmasdan ko'rsatib berishi lozim. Bu o'yin ham 10 ballik tizimda baholanadi.

(What am I thinking) guruhlarga bo'lingan o'quvchilardan bittadan vakil tanlanadi va yashirin so'zlar yozilgan kartani olishadi. Tanlangan so'zni o'zidan foydalanmasdan uning sinonimi va antonimi orqali matn tuziladi. Kimning tuzgan matnida eng ko'p iboralar, sinonim, antonimlar mavjud bo'lsa usha guruh g'olib debtopiladi va rag'batlantiriladi.

Hamkorlikdagi o'yinlarni tashkil etish o'quvchilar ongida nafaqat so'z boyliklarini oshirishga balki qanday vaziyatlardan qay tartibda so'zlash mahoratini, nutq madaniyatini, hozirjavoblikni, erkin mulqotni o'rganadi. Bu esa o'z-o'zidan nutqni boyitishga xizmat qiladi.

Foydalanilgan adabiyotlar ro'yxati:

1. Eunice Kit-Lam Tang "Developing speaking skills with games, towards a co-operative learning approach" etang@mail.shccc.edu.hk
2. Kade Sukemi Ide Ayu, Oke Pumarni Ide Ayu "Developing students speaking through guessing games" duyusukreni13@gmail.com idaayuokapurnami@gmail.com
3. Djabbarov, S. (2020). article Ingliz tilidagi frazeologik birliklarni o'zbek tiliga tarjima qilish muammolari: Ingliz tilidagi frazeologik birliklarni o'zbek tiliga tarjima qilish muammolari. Архив Научных Публикаций JSPI, 1(68).



MUOMALA MADANIYATINI SHAKLLANTIRISHDA OTA-ONA VA FARZAND
MUNOSABATLARINING PSIXOLOGIK JIHATLARI

Murtazayeva Shaxloxon Muzaffar qizi
Sharof Rashidov nomidagi Samarqand
davlat universiteti doktoranti

Annotatsiya: Mazkur maqolada oilaviy munosabatlarda ota-ona va farzand munosabatlarining psixologik xususiyatlari, oilada ota-onalar va bolalar o'rtasidagi munosabatlarning o'ziga xos xususiyatlarini tahlil qilingan. Shuningdek, oilada o'zaro hurmat va qadrlashni mustahkamlashda tarbiya va oilaviy qadriyatlarining o'rni masalasi muhokama etiladi.

Kalit so'zlar: muomala, tarbiya, ota-ona, farzand, munosabat, oilaviy munosabatlar.

Oila a'zolarining o'zaro hurmati va qadrlashini mustahkamlash bugungi jamiyatda muhim mavzulardan biridir. Oila insonning birlamchi ijtimoiy muhitidir va u yerdagi munosabatlar shaxsiy rivojlanish va ijtimoiy moslashuv jarayonlariga katta ta'sir ko'rsatadi. Shu bois, oiladagi hurmat va qadrlashni mustahkamlash jamiyatning barqarorligi va farovonligi uchun ham muhim ahamiyatga ega.

Oila a'zolarining o'zaro hurmati va qadrlashini mustahkamlashning birinchi yo'li ochiq va samarali muloqotdir. Ushbu muloqotning asosi oilaning har bir a'zosini tinglash, ularning fikr va hissiyotlarini hurmat qilishdir. Yozuvchi va olim John Gottmanning "The Seven Principles for Making Marriage Work" asarida ta'kidlanishicha, o'zaro muloqotda ochiq bo'lish va bir-birini tinglash oilaviy munosabatlarni mustahkamlashning muhim omillaridan biridir. Muloqotning samaradorligi uchun oilaning har bir a'zosi o'z his-tuyg'ularini ochiq ifoda etish va boshqalarining his-tuyg'ulariga e'tibor berish qobiliyatiga ega bo'lishi kerak.

Ikkinchi muhim omil o'zaro qadrlashni namoyon etishdir. Har bir oilaviy tadbir va kundalik hayotda o'zaro hurmat va qadrlashni ko'rsatish orqali oilaviy munosabatlar mustahkamlanadi. Masalan, Professor Gary Chapmanning "The Five Love Languages" asarida, oila a'zolariga mos ravishda muloqot qilishni o'rganish oiladagi o'zaro hurmat va qadrlashni kuchaytirishga yordam berishini aytadi. Bu oila a'zolarining bir-biriga nisbatan mehr-muhabbatini va qadrlashini ochiq ko'rsatishni o'z ichiga oladi.

Uchinchi omil - oila a'zolarining bir-biriga ko'rsatayotgan qo'llab-quvvatlashidir. Har bir a'zo o'zining maqsad va istaklarini amalga oshirishda boshqalarning yordamiga tayanishi mumkinligini bilishi kerak. Psixolog Alfred Adlarning fikriga ko'ra, ijtimoiy qo'llab-quvvatlash va hamkorlik insonning ruhiy salomatligi va farovonligi uchun muhim ahamiyatga ega. Oilada bir-biriga yordam berish va qo'llab-quvvatlash oilaviy munosabatlarni yanada mustahkamlaydi.

O'zaro hurmat va qadrlashni mustahkamlashda tarbiya va oilaviy qadriyatlarining o'rni ham katta. Ota-onalar o'z farzandlariga hurmat va qadrlashni namuna qilib ko'rsatishlari kerak. Shu bilan birga, farzandlarning fikr va his-tuyg'ularini hurmat qilish va ularni tinglash orqali, ota-onalar oilada o'zaro hurmat va qadrlashning mustahkam asosini yaratishlari mumkin.

Shu tariqa, oila a'zolarining o'zaro hurmati va qadrlashini mustahkamlash uchun ochiq muloqot, qadrlashni namoyon etish, o'zaro qo'llab-quvvatlash va oilaviy qadriyatlarining mustahkamlanishi muhim omillardir. Ushbu omillar oilaviy munosabatlarni mustahkamlaydi va jamiyatning barqaror rivojlanishiga hissa qo'shadi. John Gottman va Gary Chapman kabi olimlarning asarlari ushbu yo'nalishlarda samarali yondashuvlarni taklif qiladi. Xulosa qilib aytganda, oilada o'zaro hurmat va qadrlashni mustahkamlash uchun har bir a'zo o'z hissasini qo'shishi va bir-birini tinglashi, qadrlashi va qo'llab-quvvatlashi zarur.

Yoshlar muomala madaniyatini shakllantirishda ota-onalar ko'plab qiyinchiliklarga duch keladi. Ushbu qiyinchiliklar jamiyatdagi o'zgarishlar, texnologiyaning rivojlanishi va ijtimoiy tarmoqlarning ta'siri bilan bog'liqdir. Masalan, yoshlar ko'pincha internet va ijtimoiy tarmoqlar orqali chet el madaniyatlarini o'rganib, o'z milliy qadriyatlarini unuta boshlaydilar. Bu holat ota-onalarga yoshlar bilan muloqot qilish va ularni milliy an'analarga sodiq qolishga undashda muammolar keltirib chiqaradi.

Ota-onalarning asosiy vazifasi yoshlarni yaxshi xulq-atvorga o'rgatish va to'g'ri yo'nalishda tarbiyalashdir. Biroq, zamonaviy texnologiyalar va globalizatsiya jarayonida bu vazifa yanada murakkablashadi. Olimlar T. Parsons va N. Luhmannning nazariyalariga ko'ra, ijtimoiy tizimlarning



o'zgarishi va murakkablashuvi ota-onalar va bolalar o'rtasidagi munosabatlarga ta'sir qiladi. Parsonsning tizim nazariyasi bo'yicha, har bir tizim, shu jumladan, oila tizimi, o'z funksiyalarini bajarishi uchun barqarorlikni saqlashi kerak. Biroq, globalizatsiya jarayonida bu barqarorlikni saqlash qiyinlashadi, chunki tashqi ta'sirlar kuchayadi.

Bundan tashqari, ota-onalar yoshlar bilan muloqotda o'zlariga xos qiyinchiliklarga duch keladi. Yoshlar o'z fikrlarini mustaqil ravishda ifoda etishni o'rganayotgan bir paytda, ota-onalar ko'pincha an'anaviy qadriyatlarni saqlab qolishga intiladi. Bu esa ikki avlod o'rtasida kelishmovchiliklarga olib kelishi mumkin. Psixologlar D. Baumrind va E. Eriksonning asarlarida ta'kidlanganidek, ota-onalarning tarbiya usullari va yoshlar rivojlanish bosqichlari muhim rol o'ynaydi. Baumrindning tarbiya usullari nazariyasiga ko'ra, ota-onalar avtoritar, demokratik yoki liberal usullarni qo'llashi mumkin. Demokratik usul eng samarali deb hisoblanadi, chunki bu usul yoshlar bilan muloqot qilishda muvozanatni saqlashga yordam beradi.

Erikson esa yoshlarning psixososial rivojlanish bosqichlarini o'rganib, ota-onalarning har bir bosqichda qanday rol o'ynashi kerakligini ko'rsatgan. Masalan, o'smirlik davrida yoshlar o'z shaxsiyligini aniqlash bilan bog'liq qiyinchiliklarga duch keladi va ota-onalar ularni qo'llab-quvvatlashi lozim.

Xulosa qilib aytganda, yoshlar muomala madaniyatini shakllantirishda ota-onalar ko'plab qiyinchiliklarga duch keladi. Bu qiyinchiliklar jamiyatdagi o'zgarishlar, texnologiyalar rivoji va ijtimoiy tarmoqlarning ta'siri bilan bog'liq. Ota-onalar yoshlar bilan muloqot qilishda demokratik usullarni qo'llab, ularni milliy qadriyatlarga sodiq qolishga undashi kerak. Shu bilan birga, ota-onalar yoshlarning psixososial rivojlanish bosqichlarini hisobga olib, ularni qo'llab-quvvatlashi lozim. Bu yondashuvlar ota-onalarga yoshlar muomala madaniyatini shakllantirishda muvaffaqiyatga erishish imkonini beradi.

Foydalanilgan adabiyotlar ro'yxati:

1. Akramova F.A. Oilada sog'lom psixologik muhitni tarkib toptirishning ijtimoiy-psixologik asoslari. O'quv-uslubiy qo'llanma. – T.: 2014. – 185 b.
2. Salayeva M.S. O'zbek oilalarida ota-ona va farzandlar o'zaro munosabatlarining ijtimoiy-psixologik xususiyatlari. Psixologiya fan nom diss. – T.: 2005. – 15 b.
3. Ибайдуллаева У.Р., Абдурасулов Р.У. Methods of overcoming internal conflicts between teenagers. EJRRS. European Journal of Research and Reflection in Educational Sciences. Vol. 8 № 6, 2020, 1-7 бетлар.
4. Salayeva M.S. O'zbek oilalarida ota-ona va farzandlar o'zaro munosabatlarining ijtimoiy-psixologik xususiyatlari. Psixologiya fan nom diss. – T.: 2005. – 15.



BOSHLANG'ICH SINFLARDA INGLIZ TILI GRAMMATIKASINI O'QITISH

Nargiza Abdusamatova,

Namangan davlat universiteti talabasi

Ilmiy rahbar: Mahbuba Holmatova,

Namangan davlat universiteti o'qituvchisi

Annotatsiya: Ushbu maqolada ingliz tilini boshlang'ich sinflarda grammatikani o'qitish masalalari yoritilgan.

Kalit so'zlar: o'rta ta'lim maktabi, boshlang'ich ta'lim, til bilish, "Daraxt" metodi, "Eng tezkor" metodi

Abstract: This article discusses the issues of teaching English grammar in primary schools.

Keywords: secondary school, primary education, language proficiency, "Tree" method, "Fastest" method

Аннотация: В статье рассматриваются вопросы преподавания грамматики английского языка в начальной школе.

Ключевые слова: средняя школа, начальное образование, владение языком, метод «Tree», метод «Fastest»

Boshlang'ich ta'limdagi eng asosiy va ijobiy o'zgarishlarga sabab bo'lgan qarorlardan biri bu O'zbekiston Respublikasi birinchi prezidentining 2012-yil 10-dekabrda "Chet tillarini o'rganish tizimini yanada takomillashtirish chora tadbirlari to'g'risida" PQ-1875-sonli qaroridir [1]. Ushbu qaror asosida chet tillarini, asosan, ingliz tilini o'rganish umumiy o'rta ta'lim maktablarining 1-sinflarida o'yin tarzidagi darslar va og'zaki nutq darslari shaklida 2-sinfdan boshlab esa alifbo, o'qish, yozish va grammatikani o'qitish bosqichma-bosqich boshlanadi. Hozirgi kunda davr talabi bo'lgan ingliz tilini yosh avlodga boshlang'ich sinfdan o'rgatib borishning turli xil usullari va yo'llari haqida ko'plab metodlar ishlab chiqilmoqda va hayotga tadbir etish masalalari ustida ko'plab izlanishlar olib borilmoqda [2]. Bunday izlanishlar samarasi o'z natijasini ko'rsatishi tayin. Yosh avlodga ularning bolalik chog'laridanoq chet tillaridan saboq berishning ko'plab afzalliklari mavjud. Ular bolalik chog'ridanoq tilga mehr qo'yishi va til o'rganishga bo'lgan qiziqishlarini uyg'otishimiz eng muhim omillardan biri hisoblanadi. Chunki ular chet tilini o'rganishi mobaynida o'sha xalqning nafaqat tili, balki millati, qadriyatlar va aholisining yashash tarzi bilan ham tanishib boradi [4]. O'z-o'zidan o'quvchi ongida dunyo haqida tushuncha va taassurotlar paydo bo'la boshlaydi.

Boshlang'ich sinf o'quvchilariga chet tilni o'qitish bosqichma – bosqich o'rgatilishi yo'lga qo'yilgan. Bu jarayonda 1-sinf o'quvchilariga o'zlariga mos tarzda, asosan, multimediali va og'zaki o'rgatish metodlaridan foydalanish yaxshi samara beradi. 1-sinf o'quvchilarida o'zlarining ona tilisi haqida to'liq tushuncha va bilim hosil qilmasdan turib ularga ingliz tili alifbosi va yozuv malakasini mutlaqo noto'g'ri hisoblanadi [3]. Shuning uchun ham ingliz tilidan ularga ilk saboqlar o'yinlar, multimedia vositalari va og'zaki usulda o'rgatiladi, so'ngra o'quvchilar 2-sinfdan savod o'rgatish davri to'liq yakunlangan bo'ladi va shu davrdan boshlab ularga ingliz alifbosi va yozuv malakalarini o'rgatish va o'quvchilar bilimni shakllantirishni yo'lga qo'yish darkor. Shu tariqa ularda chet tilini shakllantirish va rivojlantirish amalga oshirish mumkin.

Ingliz tili o'zining ko'plab jihatlari va qiziqarli xususiyatlari bilan o'quvchining qiziqishiga va bu tilni jiddiy o'rgashtirishga olib keladi. Umumiy o'rta ta'lim maktablarida 2013-2014- o'quv yilidan boshlab 1-sinflardan ingliz tilini o'yin tarzidagi mashg'ulotlari va og'zaki nutq darslari shaklida uzluksiz o'rgatish yo'lga qo'yildi. 2-sinfdan esa grammatikani o'zlashtirishga qaratilgan boshqa ta'limiy o'yinlarni ham tashkil etish mumkin. Masalan, "Daraxt", "Dictionary", "Eng tezkor" va shu kabi ko'plab metodlardan foydalanish mumkin. "Daraxt" metodi haqida gapiradigan bo'lsak bo'lsam, bu metod, asosan, bolalarga o'yin tarzida olib boriladi. Katta oq qog'oz (plakat) ga chiroyli daraxt rasmi chiziladi. O'quvchilarga esa gullarga savollar yozib tarqatiladi yoki mevalarga savollar yozish ham mumkin. So'ngra o'quvchilar savollarga to'g'ri javob berishsa, o'sha gulni (mevani) daraxtga yopishtirishadi. Shu tariqa o'quvchilar o'zlarining "bilim daraxti" ni yasashadi.

"Dictionary" – bu metodda esa asosan taqqoslash va solishtirish asosiy o'rinda turadi. Ya'ni, o'quvchilarni 2-guruhga bo'lib, 1-guruhga elektronniy lug'atdan, 2-guruhga esa kitob variantdagi lug'atlardan foydalangan holda so'zlarni, matnni kim birinchi tarjima qilish vazifasi beriladi. Bu usulda, albattaki, 1-guruh tezkorlik bilan shartni bajarishadi. Ammo, 2-guruhning xotirasida so'zlar



ko'proq va uzoqroq vaqtga saqlanib qoladi. Chunki, ular har bir so'zni qiynalib va mehnat qilib qidirib topishadi. Yana shu tariqa guruhlar lug'atlarning bu ikki xil variant haqida ko'plab foydali va samarali usullarin tomonlarini aytib o'tishadi. "Eng tezkor" metodi haqida esa quyidagicha tushuntirib o'taman. Bu metodni qo'llashda o'quvchilarga kichik qog'ozlardan futbolkachalar yasab tarqatiladi. O'quvchilar esa qog'ozga o'zlari bilgan so'zlarni yozib to'ldirishidi. Kim ko'p so'z yozsa va birinchi bo'lib to'ldirib bo'lsa, o'sha eng tezkor o'quvchi hisoblanadi. Shu va shu kabi ko'plab metod hamda o'yinlardan foydalangan holda bolalarning ingliz tilini yaxshi va mukammal o'rganishlarini ta'minlash mumkin. Bu metodlarning samarasi juda ham yaxshi foyda berishi aniq.

Xulosa o'rnida shuni aytish mumkinki, boshlang'ich sinf o'quvchilariga til o'rgatish majburiyat sifatida emas qiziqarli mashg'ulot tarzida olib borilishi, bir nechta samarali usullardan foydalanib dars o'tish ularning kelajakda oladigan bilimlari uchun poydevori bo'lib xizmat qilishi mumkin.

Foydalanilgan adabiyotlar ro'yxati: 1.

1. O'zbekiston Respublikasi Prezidentining 2012 yil 10 dekabrda "Chet tillarini o'rganish tizimini yanada takomillashtirish chora tadbirlari to'g'risida" gi PQ -1875-sonli qarori.

2. Iriskulov A.T va boshqalar ; Kids' English pupil's book 2-sinf -Toshkent - O'zbekiston ; 2014

3. Passov Ye.I. Kommunikativniy metod obucheniya inoyazichnomu govoreniyu. 19914. Xoshimov O'. Yoqubov I. Ingliz tili O'qitish metodikasi. T., -2003



Shodiya Turg'unova,

Namangan davlat universiteti talabasi

Ilmiy rahbar: **Mahbuba Holmatova**

Namangan davlat universiteti o'qituvchisi

Annotatsiya: Ushbu maqolada tilning ahamiyati va til o'rganayotgan yoshlarni tilni o'rganishdagi qiyinchiliklari va muammolarini yechishga qaratilgan strategiyalar yoritilgan.

Kalit so'zlar: til, til o'rganishdagi kamchilik va muammolar, til muhokamalari yechishga qaratilgan chora-tadbirlar.

Abstract: This article discusses the importance of language and strategies to address the difficulties and problems of young language learners in learning the language.

Keywords: language, language learning difficulties and problems, language discussions, measures to address them.

Аннотация: В этой статье обсуждается важность языка и стратегии решения трудностей и проблем молодых людей, изучающих язык, при изучении языка.

Ключевые слова: язык, трудности и проблемы при изучении языка, языковые дискуссии, меры по их решению.

Til artofimizdagi dunyoni qanday idrok etishimizni va bir-birimiz bilan muloqot qilishimizga yordam beradi. Til bu o'qish, yozish, tinglash va gapirishdir. Til fikrlarimizni yodlashimizga katta yordam beradi. Hozirgi kunda ilm-fan rivojlanib bormoqda va shuning bilan bir qatorda yoshlarimiz chet tillarini o'rganishga ham astoydil harakat qilmoqda.

Hayotimiz davomida biz hohlamasak ham turli-tuman qiyin muammolarga duch kelamiz. Ayniqsa, til o'rganayotgan bo'lsak bu soha ham qiyinchilik va muammolardan holi emas. Til o'rganish qatorida til o'rganilayotgan mamlakatlarimizni urf-odatlar va madaniyatlaridan ham bir muncha habardor bo'lishimiz kerak. Bir inson bir tilda ravon gapirishi uchun o'sha tilni mukammal o'rganishi kerak. Til buzilishini oldini olish uchun til o'rganuvchiga lug'at va grammatikani to'g'ri shakllantirish va yodlangan mavzularni takrorlash orqali til ko'nikmalarini yuksaltiradi. Ayniqsa hozirgi kunda ingliz tilini o'rganayotganlar ingliz tilidagi fe'l zamonlari, maqolalari, ilmiy va talaffuz, idiomlarni o'rganishi qiyin. Buning sababi shuki, ingliz tiling boshqa tillardan ancha farq qilishi va ko'proq so'zlarni yodlashni talab qiladi. Lingvistik muammolar leksik, sintatik va semantik kabi bo'lishi mumkin.

"Til bilan bog'lik qanday muammolar bor?" bu juda katta savoldir. Bundan ko'rinib turibdiki, bu aloqa bilan bog'liq lingvistik muammolarni anglashi mumkin.

Terry E. Cohen quyidagicha yondashish nazarda tutgan [1]: a) aksariyat odamlar boshqa tillarni o'rganishga qiynaladi; b) agar ularga ochiq fikr bilan yondoshsa, har qanday tilni o'rganish oson bo'ladi. Talabalarda nutq muammolarini keltirib chiqishiga turli omillar sabab bo'ladi. Misol uchun ularda yetarlicha bilim yo'qligi, gapirganda xato qilib qo'yishdan qo'rqish, asabiylashish, bilgan narsalarini ham tashqariga chiqarolmaslik kabilardir.

Tildagi muammolarni yuzaga kelishiga noaniqlik, tushunmovchilik, imlo xatolari va grammatik xatolar kiradi va yana terminologik xatolar ham. Ba'zida so'zlar va iboralar turli xil ma'nolarni anglatadi. Bu esa tushunmovchilikka sabab bo'ladi. Misol uchun "olma" so'zi meva nomi bo'lsa, uni fe'l shaklida nimadifir olma deb tushunish mumkin. Tushunmovchilikka sabab avvalambor insonlar shevaga gaplashganida yuzaga keladi. Ayniqsa bu holat yangi so'zlardan foydalanganda yuzaga keladi. Imlo xatolari esa og'zaki nutqda bir muncha xatolargaolib keladi. Bu bo'lsa fikrni tushunishni qiyinlashtiradi. Bundan boshqa yana terminologik muammolarga ham duch kelishimiz mumkin. Misol uchun bir sohada ishlatiladigan terminlarni boshqa soha vakillari tushunmasligi mumkin. Chunki terminlar umumiy ma'noga ega bo'lmaydi.

Tilshunoslik muammolarini hal qilish uchun quyidagi strategiyalar mavjud. Avvalambor muammoni tushunish, bilim va ko'nikmalarni amalda qo'llash, amaliyotni ko'paytirish va takrorlash zarurdir.

Til doimo o'zgarib turadi shuning uchun biz ijobiy, ochiq lingvistik munosabatlarni saqlab qolishimiz kerak. Lingvistik muammolarni yechish uchun eng yaxshi yo'llar bu tilni bilish darajasini yuksaltirish oddiy so'zlardan foydalanish va xato qilishdan cho'chimaslik.



Muloqotdagi to‘siqlarni yengib o‘tish uchun insonlar bilan muloqot qilish odamlar tushunadigan tildanfoydalanish kerak. Tildagi muammolarni yechish juda muhimdir. Buning bir nechta sabablari bor: Tildagi muammolarni yechish bizni yangi bilimlarimizni yanada rivojlantiradi va bizga yangi imkonlar beradi. Tildagi muammolarni yechish xalqaro savdo aloqalarini yanada takomillashishiga yordam beradi. Tildagi muammolarni yechish insonlarni muloqot munosabatini yaxshilaydi va bundan tashqari til o‘rganish davomiyligini foydali qiladi. Inson xatolarini qanchalik tez tushunsa va u xatolarni takrorlamaslikka harakat qiladi va o‘rganishda boshqa u xatolarni qilmaydi. Tildagi muammolarni yechish uchun turli strategiyalarni amalga oshirish mumkin. Buning uchun til o‘rganish davomida amaliy yondashuvlar va turli muhokamalarni qo‘llash kerak. Til o‘qituvchilarni malakasini oshirishni tashlik etish kerak.

Talabalarni lug‘at boyligini kuchaytirish va o‘sha so‘zlarni hayot davomida to‘g‘ri ishlatishni o‘rgatish, talaffuzni yaxshilash bo‘yicha mazmunli mashg‘ulotlar o‘tkazish kerak. Talabalarga o‘z til ko‘nikmalariga ishonishi uchun motivatsiya beradigan darsturlar yaratish eng ma‘qul yo‘ldir.

Xulosa qilib aytadigan bo‘lsak, tilda tilda muammolar yuzaga kelmasilgi uchun biz yoshlar ko‘proq izlanishimiz va so‘z bilimlarimizni yanada boyitishimiz kerak. Har bir til xalqi bilan birga yashasa yanada rivojlanish bo‘ladi. Tildan qanchalik kam foydalanilsa tilning kuchi va go‘zalligi yo‘qola boshlaydi. Insonlar tildan qancha keng va doimiy ravishda foydalansa til shuncha rivojlanadi va so‘zlarni o‘z o‘rnida qo‘llay oladi. Tilni o‘rganish va uni avaylash muhimdir.

Foydalanilgan adabiyotlar ro‘yxati:

1. Terry E. Cohen Writer Teacher B.A English U Penn.
2. Labov, William Sociolinguistic Patterns (1972).
3. Heymes, Dell. Foundations in Sociolinguistics. An Ethnographic Approach (1974).
4. Bloomfield Leonard Language (1939).
5. O‘zbek tilshunosligining muammolari va istiqbollari Mematqulov Muzaffar Rahmonqulovich.



SHAXS RIVOJLANISHI VA O‘ZIGA BO‘LGAN ISHONCH HISSINI OSHIRISHNING
PSIXOLOGIK OMILLARI

N.Abdumannatova
O‘zbekiston-Finlandiya
pedagogika instituti o‘qituvchisi
M.Gulyamova
O‘zbekiston-Finlandiya
pedagogika instituti 1-bosqich talabasi

Annotatsiya. Ushbu maqolada shaxs rivojlanishi va unga ta’sir etuvchi omillar, shaxsning o’ziga bo’lgan ishonch hissini oshirishdagi psixologik ta’sir vositalari va metodlari haqida muhim ma’lumotlar berilgan. Shuningdek, shaxs rivojlanishida ta’lim tarbiya jarayonining ahamiyati borasidagi fikrlar o’z aksini topgan.

Kalit so‘zlar. shaxs, rivojlanish, ishonch hissi, psixologik ta’sir.

Mamlakatimiz rahbari Muhtaram Prezidentimiz Sh.M.Mirziyoyev ta’lim va tarbiya tizimini rivojlantirish haqida fikr yuritib, “Biz ta’lim va tarbiya tizimining barcha bo’g’inlari faoliyatini bugungi zamon talablari asosida takomillashtirishni o’zimizning birinchi darajali vazifamiz deb bilamiz”, - deb takidlagan edi.

Albatta, bu bejiz emas. Mamlakatimizda amalga oshirilayotgan islohotlarning tub negizi kelajagimiz egalari bo’lgan yosh-avlod ta’lim tarbiyasiga borib taqaladi. Boshqacha aytganda, shaxs shakllanishi, ularning har jihatdan barkamol bo’lib ulg’ayishini ko’zda tutilmoqda.

Bugungi kunda mamlakatimizda amalga oshirilayotgan islohotlarning tub negizida kelajagimiz egalari bo’lgan yosh avlodni har jihatdan yetul qilib voyaga yetkazish masalasi asosiy o’rinda ko’zga tashlanadi. Yoshlarni intellektual ijodiy salohiyatini rivojlantirishda tarbiyaning ahamiyati muhimdir. Intellektual ijodiy salohiyatni oshirish uchun tarbiya jarayonining mohiyati shu jarayon uchun xarakterli bo’lgan va muayyan qonuniyatlarda namoyon bo’ladigan ichki aloqa va munosabatlarni aks ettiradi. Rivojlanib borayotgan yosh-avlodning to’aqonli shaxs bo’lib shakllanishida o’ziga bo’lgan ishonch hissini oshirishda jismoniy faollikni oshirish, aqliy va intellektual ijodiy salohiyatini rivojlantirish jarayonida ularga motivatsiya berish, o’quvchilarda jamiyatga naf keltiradigan, shaxsga qo’yiladigan axloqiy talablariga muvofiq keladigan xulqiy malaka va ko’nikma hosil qilinadi. Bunga erishish uchun o’quvchining ongiga, dunyo qarashi va irodasiga tizimli, muntazam ta’sir etib boriladi. Ijodiy salohiyatni rivojlantirish jarayonida bulardan birortasi e’tibordan chetda qolsa, ko’zlangan maqsadga erishish qiyinlashadi. Mana shu psixologik jihatlarni e’tiborga olingandagina yoshlarning intellektual ijodiy qobiliyatlarini shakllantirib uni rivojlantrishga imkon yaratiladi.

1. O’quvchi-yoshlarning shaxs sifatida shakllanishida turli faoliyat turlari bilan band qilish va faoliyatini rivojlantirish rejalashtiriladi.

2. Belgilangan maqsad uchun xizmat qiladigan nazariy va amaliy manbalarni qaysisini va qaerda ishlatish rejalashtiriladi.

Mana shunday rejaga solinib olib boriladigan ishlarni amalga oshirish ta’lim-tarbiya tizimi jarayonida ham yoshlarning intellektual ijodiy salohiyatini rivojlantirib boradi, jamiyat va insonlarning intellektual va jismoniy faoliyatini oshirib boradi.

Bugungi kun zamonaviy o’qituvchilarga qo’yilayotgan talablar va keltirilgan ma’lumotlarga asoslangan holda, bo’lajak o’qituvchilarning kasbiy kompetentligini bir necha yondashuvlar asosida ya’ni o’qituvchilarda shakllanishi zarur bo’lgan tushunchalar, bilim, ko’nikma va malakalar, qobiliyat va mahorat, kasbiy ahamiyatga ega bo’lgan shaxsiy sifatlar hamda umuminsoniy xislatlar orqali ifodalash mumkin. Bo’lajak o’qituvchilarning kundalik hayot tarzi to’g’ri tashkil etishga asosli innovatsion faoliyat kurtaklarini shakllantirish ta’sir etadi. Ta’lim jarayonida axborotni yodda saqlash va faktlarni yig’ishga asoslanganligi tufayli an’anaviy ta’lim sistemasi har doim ham shaxsning, xususan o’quvchining innovatsion fikrlash qobiliyatini rivojlantirishga qodir deya olmaymiz. Bu shaxsning dastlabki maktabgacha davridan boshlash kerak desak xato qilmagan bo’lamiz. O’quvchilarni innovatsion fikrlash sifatleri o’z-o’zidan rivojlanmaydi. Shunga ko’ra o’quvchilarda innovatsion fikrlash ko’nikmalarini muvaffaqiyatli rivojlantirishning bir qator yo’llari yoritib o’tamiz.

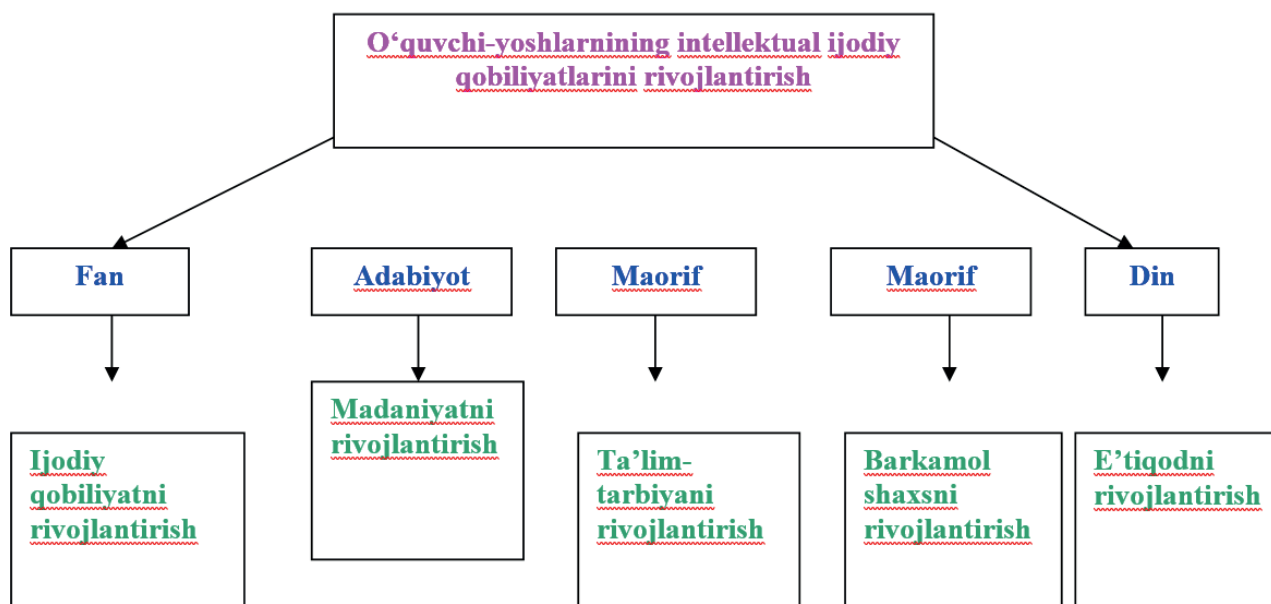

- Ijodiy tafakkurni rivojlantirish;
- amaliy innovatsion harakat ko'nikmalarini rivojlantirish;
- olingan nazariy bilimlarini amaliyotda qo'llash ko'nikmasini shakllantirish;
- individual psixologik xususiyatlarini rivojlantirish;

Bo'lajak pedagoglar o'zlarining innovatsion fikrlash qobiliyatlarini qulay muhitda to'la namoyon qilishlari uchun o'ziga bo'lgan ishonch hissini oshirish lozimdir. Shu boisdan bo'lajak pedagoglarni tayyorlashda ishlab chiqarish korxonalariga, ta'lim muassasalariga va maxsus maktablarga sayohatlarini tashkil etib, ularni ma'lum kasb yoki innovatsion faoliyat mazmuni bilan boyitish kerak.

Birinchidan, bo'lajak pedagog kadrlarni tayyorlashda Oliy Ta'lim muassasalari faoliyatining sifat-samaradorligiga e'tibor qaratish, o'qitish tizimiga zamonaviy yondashuv hamda amaliy ko'nikmalarni shakllantirishga katta ahamiyat berishni bu borada esa o'quv reja va dasturlarni qaytadan ko'rib chiqish, bunda asosiy e'tiborni o'quv- metodik ishlarga qaratilishi maqsadga muvofiq.

Ikkinchidan, bo'lajak pedagoglarni har jihatdan mukammal ruhiy jihatdan barkamol etib tarbiyalashda ommaviy axborot vositalarining imkoniyatlaridan oqilona foydalanish kerak;

Uchinchidan, uzoq yillik kasbiy tajribaga ega professor-o'qituvchi murabbiylar bilan joylarda ta'lim- tarbiya muammolariga oid ochiq muloqotlarni o'tkazib turish, to'planib qolgan muammolarni hamkorlikda bartaraf etish shubhasiz ta'lim samaradorligini oshirishga xizmat qiladi.

Shaxs shakllanishida o'ziga bo'lgan ishonch hissini oshirishda ta'limning sifati o'qituvchining bilimi va mahoratiga bog'liq. Shu bois, Oliy Ta'lim muassasalarida ta'lim berilayotgan talaba-yoshlarning kreativligini oshirish va yuqorida bildirilgan taklif va tavsiyalarning amaliyotga tadbiiq etilishi davlatimiz raxbari tamonidan qo'yilgan vazifalarning amalda bajarilishini ta'minlaydi.

Foydalanilgan adabiyotlar

1. O'zbekiston Respublikasi Prezidentining "Xalq ta'limini boshqarish tizimini takomillashtirish bo'yicha qo'shimcha chora- tadbirlari to'g'risida"gi PF – 5538 sonli Farmoni, 2018- yil 5- sentyabr.
2. V.M.Karimova, Ijtimoiy psixologiya va ijtimoiy amaliyot.,T, 1999.
3. E.G'oziyev. Psixologiya muammolari. –T.: O'qituvchi 1996.
4. E.G'oziyev. Psixologiya. –T.: O'qituvchi, 2002.
5. M.G. Davletshin, S.M.To'ychiyeva. «Umumiy psixologiya» T.2002.
6. Petrovskiy A.V. taxriri. Yosh psixologiyasi va pedagogik psixologiya. Moskva.



PRINSIPIAL EKLEKTIZM METODI YORDAMIDA B1 DARAJADAGI
O'QUVCHILARGA INGLIZ TILINI O'RGATISH USULLARI

Haydarova Aziza Zikrullo qizi

O'zbekiston davlat jahon tillari universiteti

Xorijiy til va adabiyoti 1-fakulteti talabasi

Telefon: 919612139

haydarovaaziza383@gmail.com

ANNOTATSIYA

Ushbu maqola B1 darajadagi o'quvchilarga prinsipial eklektizm metodi yordamida til o'rgatishni, ya'ni turli metodlardan foydalanib bolalarning ehtiyojlari va o'quv maqsadlariga mos yondashishni ta'minlaydi. Shuningdek prinsipial eklektizmning ingliz tilini o'qitishda qo'llanilishi muhokama qilinadi, muhokamada ushbu metodning afzalliklari, uni sinfda amaliy va nazariy qo'llanilishi, hamda bu metodning o'qituvchilar va o'quvchilar uchun qanday foyda keltirilishi yoritiladi.

Kalit so'zlar: metod, prinsipial eklektizm, metodologiya, tajriba, pedagogik mahorat.

Ingliz tilini o'qitishda bir qancha metodlar mavjud, ammo prinsipial eklektizm qolgan metodlarga qaraganda zamonaviyroq va foydaliroqligi bugungi kunda olimlar tomonidan tasdiqlangan. Ingliz tilini o'qitish tarixida turli usul va yondashuvlar sinovdan o'tkazilgan. Eklektik yondashuvning ahamiyati shundaki, u turli usullarni birlashtirib, o'quvchilarning ehtiyojlariga moslashuvchan yondashadi. Britishey Trening Markazida prinsipial eklektizmni qabul qilishning asosiy sabablaridan biri turli o'quvchilarning o'rganish afzalliklari, uslublari va madaniy kelib chiqishlarini inobatga olish imkoniyatini yaratishdir. Bugungi kunda globallashtirilgan jamiyatda til o'rganuvchilar turli madaniy va lingvistik muhitlardan kelib chiqib o'ziga xos kutishlar va ehtiyojlarga ega bo'ladi. Turli xil metod va texnikani qo'llash orqali prinsipial eklektizm markazga yanada inklyuziv va samarali ingliz tili ta'limini tashkil etish imkonini beradi. Ushbu metodning afzalliklaridan biri Moslashuvchanlik, ya'ni o'qituvchilarga dars jarayonini bolalarning ehtiyojlari, qobiliyatlari, qiziqishlari va o'rganish uslublariga moslashtirish imkonini beradi. Kengroq imkoniyatlar: Metodologiyaning kombinatsiyasi o'quvchilarni tinglash, gapirish, yozish va o'qish singari barcha til ko'nikmalarini, hattoki grammatik bilimlarini rivojlantirish uchun imkoniyat yaratadi. Kommunikativ yondashuv: o'quvchilarning muloqot qobiliyatlarini rivojlantirishga qaratilgan bo'lib, real hayotiy vaziyatlarda tilni qo'llashni o'rgatadi. Bu usul o'quvchilarning tinglash, gapirish, o'qish va yozish ko'nikmalarini birgalikda rivojlantirishga yordam beradi. Grammatika-qarama-qarshi yondashuv: Tilning grammatik tuzilmalarini o'rgatishda an'anaviy yondashuvni qo'llab-quvvatlaydi, lekin bu bilimlarni amaliyotda qo'llashga urg'u beradi. Bu usul o'quvchilarga grammatik qoidalarni tushunish va ularni muloqotda to'g'ri qo'llash imkonini beradi. Vazifa asosidagi o'qitish: o'quvchilarga muayyan vazifalarni bajarish orqali tilni o'rgatish usuli bo'lib, bu ularning mustaqil fikrlash va muammolarni hal qilish qobiliyatlarini rivojlantiradi. Masalan, guruh bo'lib loyiha tayyorlash yoki muayyan mavzuda munozara o'tkazish. Audiolingval yondashuv: Tilni eshitish va talaffuz qilish orqali o'rgatishga qaratilgan bo'lib, o'quvchilarning talaffuz va intonatsiya ko'nikmalarini rivojlantirishga yordam beradi. Bu usul dialoglar va takrorlash mashqlari orqali amalga oshiriladi. Integratsiyalashgan ko'nikmalarni rivojlantirish: Til o'rganishning barcha jihatlarini - tinglash, gapirish, o'qish va yozishni birgalikda rivojlantirishga qaratilgan yondashuv. Bu usul o'quvchilarning umumiy til qobiliyatlarini yaxshilashga yordam beradi. Mwanza (2017b): Eklektik yondashuv, an'anaviy usullarning cheklovlari tufayli shakllangan bo'lib, o'qituvchilarga o'z o'quv jarayonlariga mos keladigan elementlarni tanlash imkonini beradi. Gao (2011): Eklektik yondashuv SLRW (tinglash, gapirish, o'qish, yozish) elementlarini birlashtirib, darsda amaliyotga e'tibor qaratadi. Ovitegama va Premaratna (2020): Bu ko'p sezgili til yondashuvi bo'lib, bir usulga yopishib olish o'rniga bir nechta usullarni uyg'unlashtirishni nazarda tutadi. Eklektik yondashuvning afzalliklari: O'qituvchiga o'quv jarayonida erkinlik beradi va o'quvchilarning ehtiyojlariga moslashish imkonini yaratadi. O'quvchilarning qiziqishini oshiradi, ijodiy fikrlashni rivojlantiradi va faol ishtirokni ta'minlaydi. Kumar (2013): Hayotiy tajribalarni tilni o'rganishda o'rgatilayotgan g'oyalarga bog'lashga yordam beradi. Buni dars jarayonidagi ba'zi misollar orqali ko'rishimiz mumkin. Masalan: ingliz tilida "Oziq-ovqat" mavzusini prinsipial eklektizm metodi yordamida o'rgatish bolalarning diqqatini darsga yaxshiroq jalb qiladi. Buning asosiy sababi bu metoddan foydalanganda dars ikki qismga: nazariy va amaliy yondashuvga bo'linadi. Bunda darsning birinchi qismini nazariy yondashuvlar tashkil etib, o'quvchilarga oziq-ovqat mavzusiga oid lug'atlar beriladi, bu lug'atni boyitish bo'lib



vizual yondashuv texnikasidan foydalaniladi. Keyingisi matn bilan ishlash ya'ni bolalarning o'qish ko'nikmasini rivojlantirishga qaratilgan mashg'ulot hisoblanib, bolalarga "Healthy eating habits" yoki "Traditional Foods Around the World" kabi oziq - ovqatga oid matnlar beriladi va bunda topshiriqqa asoslangan yondashuv texnikasi ishlatiladi. So'nggisi grammatik qoidalarini o'rganish bo'lib, grammatik tarjima usulidan foydalanib oziq-ovqat mavzusiga bog'liq berilgan lug'atlar yordamida turli xil zamonlarda gaplar tuziladi va bu usul ikkita ko'nikmani bir vaqtda rivojlanishiga sabab bo'ladi. Ikkinchi qismini esa amaliy yondashuv (amaliy o'qitish jarayoni) tashkil etadi. Bu qismda nutq ko'nikmalarini, gapirish va muloqot qilish qobiliyatini rivojlantirish uchun rolli o'yinlar (restorandagi holat, sog'lom ovqat tayyorlash v.k) tashkil etiladi, mavzu guruhda muhokama qilinadi. Tinglash va Tushunish (Listening Practice) bo'limida oziq-ovqat savdosiga oid yoki restorandagi holat, ovqat retsepti haqidagi audio yozuvlar o'quvchilarga eshittiriladi va tinglagandan keyin o'quvchilar tinglagan narsalarini tahlil qiladilar. Natijada ularning tinglash ko'nikmalari rivojlanadi. Guruhiy loyiha (Group Project) tashkillashtirilib o'quvchilarga dars jarayonida salad tayyorlash yoki bu jarayonni darsdan tashqari holatda bajarib video rolik tayyorlashga o'xshagan topshiriqlar beriladi. Albatta, bu darsni qiziqarli bo'lishini ta'minlash bilan birgalikda bolalarning oshpazlik, suxandonlik, bloggerlik qobiliyatlarini ochib beradi. Eng oxirgisi yozuv ko'nikmalarini rivojlantirishga qaratilgan topshiriqlar hisoblanib, bunda guruh ichida interaktiv o'yinlar tashkil etiladi. Masalan: har bir bola rangli kartochkalarga sevimli ovqatini retseptini yozadi va o'qituvchi ularni aralashtirib hammaga bittadan kartochka tarqatadi, keyin hamma birma-bir qo'lidagi retsept yozilgan kartochkani o'qib bu qaysi ovqatligini aytadi. Bu mashq ham ikkita ko'nikmani bir vaqtda rivojlantiradi.

Shuni ta'kidlash joizki, prinsipial eklektizm yordamida nazariy qismda o'rganilgan so'zlar, grammatik qoidalar, va matnlar amaliy mashg'ulotlarda qo'llaniladi. Dars jarayonida bu metoddan foydalanilsa darsda ko'proq muloqot qilinadi. Ko'proq Muloqot qilish esa o'quvchilarni tilni o'rganishga qiziqtiradi hamda ularning so'z boyligini oshiradi. Dars davomida ko'proq muloqot qilish talaffuzni yaxshilaydi. To'g'ri talaffuz qilishni o'rganishda ko'proq ertak kitoblar o'qish ingliz tilida she'rlar yodlash ham nutqni ravon qiladi, qolaversa ingliz tilida multfilmlarni ko'rish ham ingliz tilidagi so'zlarni to'g'ri talaffuz qilishga undaydi. Mana shu sababli ham til bilishda asosiysi eshitib takrorlashdir. Principled eclecticism metodi esa bu borada yaxshi natija beradi. Bu metoddan foydalanish o'qituvchidan kuchli pedagogik mahoratni talab qiladi.

Pedagogik mahorat – o'z kasbining mohir ustasi bo'lishni, o'quvchilarga tarbiyaviy ta'sir ko'rsatib, ularning qiziqishi, qobiliyati, iste'dodi, e'tiqodi va amaliy ko'nikmalarini har tomonlama rivojlantirish yo'llarini izlab topadigan kasb egasi bo'lishni talab etadi. Eklektik yondashuvni samarali qo'llash uchun o'qituvchilar yuqori darajadagi malaka va ko'nikmalarga ega bo'lishi kerak. Har bir o'qituvchi o'z o'quv jarayoniga mos keladigan usullar va texnikalarni ishlab chiqishi tavsiya etiladi.

Xulosa qilib aytganda bu metoddan foydalanib ingliz tilini o'qitilganda o'quvchidan ham o'qituvchidan ham darsga nisbatan faollik talab etiladi. Kuzatuvlar natijasi shuni ko'rsatdiki prinsipial eklektizm metodidan foydalanib dars o'tilganda o'quvchilar darsda olgan bilimlarini amalda qo'llay olishgan. Bu holat albatta til o'rganish uchun sarflangan vaqt behuda ketmaganini ko'rsatadi.

Foydalanilgan adabiyotlar ro'yxati:

- British International Journal of Education and Social Sciences Official Publication of Center for International Research Development Double Blind Peer and Editorial Review International Referred Journal; Globally index. Page 18. Vol.09, No.11; November-2022; ISSN (3342 – 543X); p –ISSN 4519 – 6511 Impact factor: 9.82
- "Eclectic Approach in Teaching English Language: A Panacea to Language Needs in Nigerian Secondary Schools. Mualliflar: Otagburuagu, E.J., & Eze, N. Manba: ResearchGate. Havola: https://www.researchgate.net/publication/280805600_Eclectic_Approach_in_Teaching_English_Language_A_Panacea_to_Language_Needs_in_Nigerian_Secondary_Schools.
- Inspirational journeys Follow the stories of academics and their research expeditions Principled Eclecticism in English Language Teaching Shady Abuyusuf Mon, 09 Dec 2024 N<655.
- IJODKOR O'QITUVCHI JURNALI 5 IYUN / 2024 YIL / 40 – SON BOSHLANG'ICH SINF O'QUVCHILARINING IJODIY QOBILİYATLARINI RIVOJLANTIRISH USULLARI.
- PEDAGOGIK MAHORAT O'zbekiston Respublikasi Oliy va o'rta maxsus ta'lim vazirligining 2010-yil 21-oktyabridagi 396-sonli buyrug'iga asosan 5140800 - "Pedagogika va psixologiya ta'lim yo'nalishining talabalari (o'quvchilari) uchun darslik sifatida tasdiqlangan. (Guvohnoma Jfe 396-19) Toshkent «IQTISOD-MOLIYA» 2011 www.ziyouz.com kutubxonasi.



BIOLOGIYA FANLARINI O'QITISHDA "ALOQA" METODIDAN
FOYDALANISHNING SAMARASI

Sharipova Fazilat Ollaberganovna

Mustaqil tadqiqotchi UrDU

Tel. (90) 079 38 88

Email: Sharipova. Fazilat83

Annotatsiya: Maqolada biologiya ta'limida "Aloqa" metodining nazariy asoslari va amaliy qo'llanilishi tahlil qilingan. "Aloqa" metodining o'quvchilarning faoliyatini oshirish, bilimlarni chuqur o'zlashtirish, shaxsiy rivojlanishga ko'maklashish va darsga qiziqishni uyg'otishga yordam beruvchi jihatlari misollar bilan yoritilgan. Shuningdek, maqolada "Aloqa" metodini dars jarayoniga joriy etish bo'yicha tavsiyalar berilgan. Maqola biologiya fani o'qituvchilari, metodistlar va pedagogika sohasidagi mutaxassislar uchun mo'ljallangan.

Kalit so'zi: "Aloqa metodi", "biologiya ta'limi", "faol o'qitish", "o'quvchilar faolligi", "samarali ta'lim".

Biologiya fanini o'qitishda "Aloqa" metodidan foydalanish juda samarali bo'ladi. Bu metod talabalarning o'quv jarayonida faol ishtirok etishini ta'minlaydi, ularning bilim olish ko'nikmalarini rivojlantiradi va o'quv materialini chuqurroq tushunishga yordam beradi.

Biologiya fanini o'qitishda "Aloqa" metodidan foydalangan olimlar haqida aniq va alohida ro'yxat mavjud emas. Sababi, "Aloqa" metodi o'zi birgina olim tomonidan yaratilgan va aniq ta'riflangan metodika emas. U o'qitishda faoliyatga asoslangan yondashuvning bir qismi sifatida shakllangan va turli olimlar hamda pedagoglar tomonidan turli xil uslublarda rivojlantirib kelingan. Shunday bo'lsada, biologiya fanini o'qitishda "Aloqa" metodiga yaqin tamoyillardan foydalangan va unga katta hissa qo'shgan bir qancha olimlar va pedagoglar mavjud.

Jon Dyui (John Dewey): Amerikalik faylasuf, psixolog va pedagog Jon Dyui "o'qish orqali o'rganish" (learning by doing) va tajribaga asoslangan ta'lim tamoyillarini targ'ib qilgan. U o'quvchilarni faol ishtirok etishga undagan va amaliy mashg'ulotlarni o'quv jarayoniga integratsiya qilishni ta'kidlagan. Bu tamoyillar "Aloqa" metodining negizini tashkil etadi.

Lev Vigotskiy (Lev Vygotskiy): Sovet psixolog Lev Vigotskiy ijtimoiy-madaniy rivojlanish nazariyasini ishlab chiqdi. Uning fikricha, o'quvchilarning bilim olishi ijtimoiy o'zaro ta'sir va muloqot orqali amalga oshadi. Vigotskiyning "yaqin rivojlanish zonasi" tushunchasi, o'qituvchilarning o'quvchilarni qiyinroq vazifalarni bajarishda yordam berishi va ularning rivojlanishiga turtki bo'lishini ta'kidlaydi. "Aloqa" metodi bu tamoyilga mos keladi.

Jerom Bruner (Jerome Bruner): Amerikalik psixolog Jerom Bruner o'quv jarayonida o'quvchilarni faol ishtirok etishga undagan, "kashf qilish orqali o'qitish" tamoyilini ilgari surgan. Bruner o'quvchilarga o'zlari mustaqil ma'lumotlar topish, o'rganish va xulosa chiqarish imkoniyatini berish kerakligini ta'kidlagan. Bu ham "Aloqa" metodining muhim qismi hisoblanadi.

David Kolb (David Kolb): Amerika ta'lim nazariyasi David Kolb "amalga asoslangan o'rganish sikli" (tajribaviy ta'lim sikli) modelini taklif qilgan. Bu model to'rt bosqichdan iborat: aniq tajriba, kuzatuv va fikrlash, abstraktlash, va faol tajriba. Bu sikl "Aloqa" metodining amaliyot bilan bog'liqligini va faollikka yo'naltirilganligini ko'rsatadi.

Robert Marzano (Robert Marzano): Amerikalik ta'lim tadqiqotchisi Robert Marzano o'quvchilarning bilim olishida o'zaro ta'sir va hamkorlikning muhimligini ta'kidlagan. Uning tadqiqotlari "Aloqa" metodining guruhli ishlar va muloqotning samaradorligini tasdiqlaydi.

Turli biologiya o'qituvchilari va metodistlari: Ushbu olimlarning nazariyalaridan tashqari, ko'plab biologiya o'qituvchilari va metodistlari o'zlarining darslarida "Aloqa" metodining turli elementlaridan foydalanib, uni rivojlantirib kelishgan. Ular munozaralar, guruhli ishlar, laboratoriya ishlari, amaliy tajribalar, interaktiv darslar kabi usullarni qo'llaganlar.

"Aloqa" metodining biologiya darslarida qo'llanilishi va uning afzalliklari:

O'quvchilarning faolligini oshiradi:

Munozara va bahs-munozaralar: Talabalarni kichik guruhlariga bo'lib, ma'lum bir mavzu yuzasidan munozara yoki bahs-munozara o'tkazish, ularning fikrlash qobiliyatini rivojlantiradi va o'z fikrlarini erkin ifoda etishga o'rgatadi.

Guruh loyihalari: Talabalarga biologik muammolarni yechish yoki tadqiqotlar o'tkazish bo'yicha



guruh loyihalari berish, ularning hamkorlikda ishlash, ma'lumotlarni tahlil qilish va xulosa chiqarish ko'nikmalarini rivojlantiradi.

Interaktiv darslar: O'qituvchi ma'ruzasi o'rniga, savol-javoblar, o'yinlar, interaktiv topshiriqlar orqali darsni olib borish o'quvchilarning diqqatini jalb qiladi va ularning faol ishtirokini ta'minlaydi.

Bilimlarni chuqurroq o'zlashtirishga yordam beradi:

O'zaro o'qitish: Talabalarni bir-biriga mavzuni tushuntirishga undash, ularning o'zlari ham mavzuni chuqurroq tushunishiga yordam beradi.

Muammoli vaziyatlar: Biologik muammoli vaziyatlarni yaratish va talabalardan yechim izlashni so'rash, ularning tanqidiy fikrlash va muammoni hal qilish ko'nikmalarini rivojlantiradi.

Amaliy mashg'ulotlar: Laboratoriya ishlari, dala tajribalari, kuzatuvlar orqali nazariy bilimlarni amaliyotda qo'llash, o'quvchilarning o'rganish jarayonini yanada samarali qiladi.

Shaxsiy rivojlanishni qo'llab-quvvatlaydi:

O'ziga ishonchni shakllantirish: O'z fikrini erkin bayon eta olish, munozaralarda faol ishtirok etish, loyihalarda o'z hissasini qo'shish, talabalarning o'ziga ishonchini oshiradi.

Jamoada ishlash ko'nikmalari: Guruh ishlarida hamkorlik qilish, vazifalarni taqsimlash, bir-biriga yordam berish orqali jamoada ishlash ko'nikmalari rivojlanadi.

Muloqot qilish qobiliyati: Munozaralar, bahs-munozaralar va taqdimotlar orqali talabalarning muloqot qilish, o'z fikrlarini aniq va tushunarli ifoda etish qobiliyati rivojlanadi.

Qiziqishni oshiradi:

Zamonaviy texnologiyalardan foydalanish: Virtual laboratoriyalar, animatsiyalar, 3D modellar orqali biologiya fanini o'qitish, o'quvchilarning qiziqishini oshiradi va darsni yanada qiziqarli qiladi.

Hayot bilan bog'lash: O'quv materialini kundalik hayot bilan bog'lash, biologiya fanining ahamiyatini ko'rsatish, talabalarning fanga bo'lgan motivatsiyasini kuchaytiradi.

O'yinlar va interaktiv usullar: Turli o'yinlar, viktorinalar va interaktiv usullardan foydalanish darsni dinamik va qiziqarli qiladi.

Misollar:

Genetika: Talabalarga genetik muammolarni yechish bo'yicha guruh loyihalari berish, ularning genetikani chuqurroq tushunishiga yordam beradi.

Ekologiya: Talabalarni o'z hududidagi ekologik muammolarni o'rganish va ularni hal qilish bo'yicha loyihalar tuzishga undash, ularning atrof-muhitga bo'lgan mas'uliyatini oshiradi.

Anatomiya: Talabalarga inson tanasining tuzilishini o'rganishda 3D modellar, virtual laboratoriyalardan foydalanish, ularning mavzuni yaxshiroq tushunishiga yordam beradi.

Xulosa:

“Aloqa” metodi alohida bir olim tomonidan yaratilmagan bo'lsa-da, biologiya fanini o'qitishda faol o'qitish tamoyillarini ilgari surgan ko'plab olimlar va pedagoglarning nazariyalari asosida shakllangan. Bu olimlarning ishlariga e'tibor berish orqali, “Aloqa” metodining biologiya ta'limida qanday qo'llanilishi mumkinligini yanada chuqurroq tushunish mumkin.

Foydalanilgan adabiyotlar.

1. Felder, R. M., & Brent, R. (2009). Active learning: An introduction. ASQ Higher Education Brief.

2. Freeman, S., Eddy, S. L., McDonough, M., Smith, M. K., Okoroafor, N., Jordt, H., & Wenderoth, M. P. (2014). Active learning increases student performance in science, engineering, and mathematics. *Proceedings of the National Academy of Sciences*, *111*(23), 8410-8415.

3. Clark, R. C., & Mayer, R. E. (2016). E-learning and the science of instruction: Proven guidelines for consumers and designers of multimedia learning. John Wiley & Sons. (multimedia ta'limga oid).



**BO‘LAJAK JISMONIY MADANIYAT FANI O‘QITUVCHILARIDA SPORT
TURIZMIGA OID BILIMLARNI RIVOJLANTIRISHNING PEDAGOGIK-
PSIXOLOGIK XUSUSIYATLARI**

Salixov Timur Mansurovich

Buxoro davlat universiteti

Psixologiya kafedrasida musaqil tadqiqotchisi

Mazkur maqolada bo‘ljak jismoniy madaniyat fani o‘qituvchilarining sport turizmiga oid bilimlarini shakllantirish maqsadida olib borilgan izlanishlarning qisqacha tahlili keltirib o‘tilgan. Bunda asosan sport turizmining shakllanish bosqichlari asosiy turlari hamda umum-jismoniy rivojlantiruvchi mexanizmlari asoslab berilgan.

Kalit so‘zlar: Sport faoliyati, Jismoniy tarbiya, Shaxsiy sifatlar, Sport turizmi, Olimpiya o‘yinlari, Mexanizmlar, Kompetesiyalar.

Turizm-chet el fuqarolari va fuqaroligi bo‘lmagan shaxslarning doimiy yashash joyidan sog‘lomlashtirish, bilim, kasb-hunar-biznes, sport, diniy va boshqa maqsadlarda vaqtincha bo‘lgan mamlakatda pullik faoliyat bilan shug‘ullanmasdan vaqtincha chiqib ketishi (o‘zbekiston fuqarolarining sayohatlari). Sayyoh-ketma-ket 24 soatdan 6 oygacha pullik faoliyat bilan shug‘ullanmasdan yoki kamida bir kecha-kunduzda dam olish, bilim, kasbiy, biznes, sport, diniy va boshqa maqsadlarda vaqtincha qolish mamlakatiga (joyiga) tashrif buyuradigan fuqaro. Turizm vositalariga quyidagilar kiradi: sayohatlar, ekskursiyalar, sayohatlar va sayohatlar, turistik mitinglar va musobaqalar, turizm turlari bo‘yicha kompleks sayohatlar va to‘lovlar, turistik ko‘ngilochar va faol dam olish, turistik 9 ekspeditsiyalar, turistik o‘lkashunoslik va boshqalar. Tasniflashning asosiy vazifasi ob‘ektlarning xilma-xilligini o‘rganish va alohida guruhlar o‘rtasidagi haqiqiy munosabatlarni aks ettirishdir.

Yaxshi tuzilgan tasnif ilmiy asoslangan terminologiyani yaratish uchun asosdir. Turizmning har xil turlari quyidagicha tasniflanadi: murakkablik darajasi, yoshi, ijtimoiy xususiyati, faoliyat turlari, ma‘lum bir idoraga aloqadorligi, tashkiliy shakllari va boshqalar.

Turizmning turlari va shakllari - maqsadli funktsiyasi, motivlari va turizm natijalari bo‘yicha ajralib turadi: - sog‘lomlashtirish; - sport; - dam olish; - reabilitatsiya; - professional va amaliy; - o‘quv; - madaniy va kognitiv; - madaniy va ko‘ngilochar; - ekskursiya; - o‘lkashunoslik; - sarguzasht; - ekspeditsiya; - biznes; - tijorat; - birlashtirilgan; - dasturiy ta‘minot.

Sport turizmi-tabiiy to‘siqlarni engib o‘tishda sportni takomillashtirishning maqsadli funktsiyasiga ega. Bu insonning qo‘pol erlarda xavfsiz harakatlanishi uchun zarur bo‘lgan barcha bilim, ko‘nikma va malakalarni takomillashtirish va murakkab tabiiy relyefni engish uchun jismoniy tayyorgarlikni yaxshilashni anglatadi.

Rekreasion turizm orqali insonning jismoniy va aqliy kuchlarini tiklashning maqsadli funktsiyasiga ega. Bu ochiq havoda dam olish va sog‘lomlashtirish turizmi, shuning uchun uni ko‘pincha sog‘lomlashtirish turizmi deb atashadi.

Reabilitatsiya turizmi-ba‘zi kasalliklarni turizm vositalari bilan davolashning maqsadli funktsiyasiga ega. Shu bilan birga, sayyohlarning turli xil yashash joylarining iqlim sharoiti, shifobaxsh buloqlar, yurish paytida dozalangan yuklar va boshqalar qo‘llaniladi.

Kasbiy va amaliy turizm-turizm vositalari (geologlar, geograf, glatsiologlar) tomonidan kasbiy bilim, ko‘nikma va malakalarni takomillashtirishning maqsadli funktsiyasiga ega.

Turizm turlari-turistik yo‘nalishning tabiati bilan ajralib turadi: - piyoda; - chang‘i; - tog‘li; - suv (sallar, eshkak eshish kemalari); - velosiped; - avtomatik Moto; - speleo; - o‘rnatilgan; - birlashtirilgan.

Jamiyat hayotidagi mavjudligi va ijtimoiy ahamiyati darajasiga ko‘ra turizm aholining keng qatlamlari uchun ochiq sababli ommaviy xarakterga ega bo‘lgan ijtimoiy va u yoki bu sabablarga ko‘ra (narx, jismoniy mashqlar va boshqalar) cheklangan shaxslar guruhlariga mavjud bo‘lgan elitaga bo‘linadi. turizm bilan shug‘ullanadigan joyda xalqaro va ichki turizm ajralib turadi, ular aholining keng qatlamlari uchun ochiqdir. masofaga qarab uzoq va yaqin bo‘ling. Tashkiliy asoslarga ko‘ra turizm uyushgan va uyushmaganlarga bo‘linadi. Tashkil etilgan turizm tashkilot shakllari bo‘yicha rejalashtirilgan (vaucher) va havaskorlarga bo‘linadi. Rejalashtirilgan turizm turistik xizmatlar ma‘lum tashkilotlar (turistik firmalar va turistik faoliyat huquqi uchun patentga ega bo‘lgan xususiy shaxslar va boshqalar) tomonidan ma‘lum (rejalashtirilgan) tartibda vaucherlar bo‘yicha taqdim etiladi. Turistik xizmatlar keng qamrovli va xususiy bo‘lishi mumkin, masalan: marshrutni ishlab



chiqish, guruhni to'ldirish, moddiy-texnik ta'minot (transport, oziq-ovqat, turar joy, eskort, sayyohlik uskunalari, xavfsizlikni ta'minlash, ekskursiyalar va boshqalar). Rejalashtirilgan turizmga turistik faoliyatga ma'lum talablar mavjud (litsenziyalash, sertifikatlash va boshqalar).

Umumiy jismoniy tayyorgarlik-maxsus tayyorgarlikning asosi bo'lib xizmat qiladi. Uni yuqori darajada ushlab turmasdan, turizmning har xil turlari texnikasini o'zlashtirish va takomillashtirishda muvaffaqiyatga erishish mumkin emas. Umumiy jismoniy tayyorgarlik jarayonida har qanday ixtisoslashgan sayyohlar uchun zarur bo'lgan asosiy jismoniy fazilatlarni har tomonlama rivojlantirish muhimdir: umumiy chidamlilik, kuch, moslashuvchanlik, harakat tezligi va epchillik. Umumiy jismoniy tayyorgarlik, ayniqsa, turizmning dastlabki bosqichlarida va har qanday malakali sportchilarni yil davomida o'qitishning tayyorgarlik davrida juda muhimdir, chunki bu funktsional imkoniyatlarning umumiy darajasini sezilarli darajada oshirishga imkon beradi.

Maxsus turistik tayyorgarlik-turizmning har bir turiga xos bo'lgan quyidagi asosiy bo'limlar bo'yicha bilim, ko'nikma va ko'nikmalarni shakllantirish: - sport turistik kampaniyasini tashkil etish; - turizm topografiyasi; - sport turizmi texnikasi; 18 - sport turizmining taktikasi; - sport turizmi psixologiyasi; - xavfsizlikni ta'minlash. Maxsus turistik tayyorgarlikning asosi ushbu tayyorgarlik bo'limlari bo'yicha amaliy ko'nikma va ko'nikmalarni shakllantirishdan iborat bo'lib, turizm turiga katta e'tibor beriladi. Tashkiliy tayyorgarlik - quyidagilarni o'z ichiga oladi: - turistik sayohatning maqsad va vazifalarini aniqlash; - guruhlarni yollash va vazifalarni taqsimlash; - marshrutni kunlar bo'yicha ishlab chiqish, nazorat punktlari va ularning marshrut boshidan oxirigacha o'tish muddatlarini aniqlash; - shaxsiy va guruh jihozlarini tayyorlash; - oziq-ovqat tayyorlash; - marshrut hujjatlarini tayyorlash; - boshqa tashkiliy vazifalarni hal qilish (moliyalashtirish, aloqa, transport va boshqalar). Ushbu tayyorgarlikning umumiy namunasi: marshrut qanchalik murakkab bo'lsa, u butun tashkiliy tayyorgarlik majmuasiga ko'proq vaqt va e'tibor talab qiladi.

Topografik tayyorgarlik-turistik sayohatlar va musobaqalarni tashkil etish va o'tkazish sharoitida zarur bo'lgan topografiya elementlari bo'yicha bilim, ko'nikma va ko'nikmalarni shakllantirishni ta'minlaydi. Ushbu elementlarga asosiy tushunchalar kiradi: - turizmga ishlatiladigan xaritalar, sxemalar, Krok haqida; - hududning belgilari to'g'risida; - hududning keng ko'lami va masshtabsiz tasvirlari haqida; - masofalar, yo'nalishlar, er balandliklarining eng oddiy o'lchovlari to'g'risida;

Umuman olganda, sayyohning psixologik tayyorgarligi sport turizmida mavjud bo'lgan maxsus yaratilgan va tabiiy vaziyatlarda turli xil nazariy va amaliy muammolarni hal qilishga asoslangan. Xavfsizlikni ta'minlash bo'yicha tayyorgarlik-maxsus turistik tayyorgarlikning bir qismi sifatida sport turizmining ob'ektiv va sub'ektiv xavflari to'g'risida bilimlarni shakllantirish, turizmni tibbiy qo'llab-quvvatlash shakllari va usullarini bilish, jabrlanuvchiga birinchi tibbiy yordam ko'rsatish ko'nikmalari va ko'nikmalarini o'z ichiga oladi.

Xavfsizlikni ta'minlash bo'yicha tayyorgarlik ko'plab tayyorgarlik turlari, ayniqsa sug'urta texnikasi va qidiruv-qutqaruv ishlari texnikasi bilan bog'liq, ammo sport turistik sayohatlari va musobaqalarining xavfsizligini ta'minlashga qaratilgan kengroq va keng qamrovli tarkibga ega. Xavfsizlikni ta'minlash bo'yicha tayyorgarlik turizmning har bir turi uchun umumiy va o'ziga xos masalalarga ega. Integral tayyorgarlik-maxsus va qisman umumiy turistik tayyorgarlikning deyarli barcha masalalarini to'playdi. Bu sportchi-sayyohlarni tayyorlashning ko'p yillik va yillik tsikllarida sport yurishlari va musobaqalarining (ham asosiy, ham o'quv) Real sharoitida barcha turdagi tayyorgarliklarning amalga oshirilishini anglatadi. Integral tayyorgarlik boshqa turlardan sport turistik sayohatlari va musobaqalarini tashkil etish va o'tkazish bo'yicha hal qilinadigan vazifalarning ma'lum bir yaxlitligi bilan ajralib turadi. Yosh, beqaror organizm haddan tashqari yuklarga tezroq va keskinroq javob beradi va shakllanmagan psixika xavf hissi va tarqoq e'tiborning xiralashishi tufayli vaziyatni yanada kuchaytiradi.

FOYDALANILGA ADABIYOTLAR:

1. O'zbekiston Respublikasi Prezidentining 2022-yil 6-iyuldagi "2022—2026-yillarda O'zbekiston Respublikasining innovatsion rivojlanish strategiyasini tasdiqlash to'g'risida"gi PF-165-son farmoni
2. Салихов Т. и др. Psychological Characteristics Of Increasing Cognitive Activity In Elementary School Students //ЦЕНТР НАУЧНЫХ ПУБЛИКАЦИЙ (buxdu. uz). – 2021. – Т. 7. – №. 7.
3. Mansurovich S. S. Methodology of organizing physical education lessons through digital technologies //European Journal of Modern Medicine and Practice. – 2022. – Т. 2. – №. 4. – С. 107-111.



ТЕХНИКА ВА ТЕХНОЛОГИЯ СОҲАСИДАГИ ИННОВАЦИЯЛАР
ЙЎЛИДАГИ ТАДҚИҚОТЛАР

ЎЗБЕКИСТОН RESPUBLIKASI HUDUDIDA JOYLASHGAN KAOLIN
XOMASHYOLARIING FIZIK-KIMYOVIY XOSSALARINI TAHLIL QILISH

Xojieva Muxlisa Obid Qizi

Navoiy davlat konchilik va texnologiyalar
universiteti 23m-34FQB guruh talabasi

Kaolin oq-jigarrang mineralidir. U kislorod molekulari orqali bitta alyuminiy oksidi oktaedr qatlami bilan bog'langan bitta tetraedral silikat qatlamiga ega bo'lgan alyuminiy silikatning ($Al_2O_3 \cdot 2SiO_2 \cdot 2H_2O$) kaolinitining asosiy tarkibiy qismiga ega. Kaolin bilan topilgan eng keng tarqalgan yordamchi minerallar slyuda, dala shpati, temir, kvarts va titan kabi jinslaridir. Ilmenit, gematit, illit, boksit, tsirkon, rutil, grafit va montmorillonit kabilar kiradi. Temir minerallari oq kaolin rangini bildiradigan eng zaharli aralashmalardir. Temirning kaolin bilan bog'lanishi (a) gematit, goetit va pirit kabi uch xil shaklda sodir bo'lishi mumkin, (b) anataza, rutil va slyuda kabi minerallarning kristall tarmog'ida almashinishi va (c) sirt yutilishi sifatida montmorillonit va kaolin ustida. Kaolin kulolchilik, oqava suvlarni tozalash, kompozit plomba ishlab chiqarish va zeolit kabi qattiq katalizatorlar ishlab chiqarish kabi turli xil ilovalar uchun ishlatiladi. Tabiiy kaolinni boyitish kaolin oqligini yaxshilash va uni metall oksidi va tuzlari kabi kimyoviy va jismoniy aralashmalardan tozalashning ilg'or jarayonidir. Bundan tashqari, boyitish kvarts, dala shpati, toshlar, gris, muskovit, slyuda, titan oksidi va temir oksidi kabi o'lik mineral fazalarni yo'q qiladi. Bundan tashqari, boyitish jarayoni loy minerallarining sifatini, jumladan, zarrachalar hajmining taqsimlanishi, shakli, kimyoviy tarkibi, yorqinligi va qo'llash uchun mo'ljallangan ko'rinishini yaxshilash uchun ishlatilishi mumkin. Limon kislotasi, sulfat kislotasi, xlorid kislotasi, oksalat kislotasi, natriy dititionit kabi noorganik va organik kislotalar yordamida kimyoviy boyitish kabi keng qo'llaniladigan turli xil boyitish usullari mavjud. Biologik boyitish usuli ham kaolinni bakteriyalar va zamburug'lar yordamida tozalashning yana bir usuli hisoblanadi.

Tadqiqotning maqsadi O'zbekiston hududidan olingan kaolin mineralining kimyoviy tarkibini o'rganish.

Namuna kukunlarining kimyoviy tarkibi Horiba MESA-50 rentgen floresan tahlili (XRF) yordamida tahlil qilindi.

Xomaki kaolinning kimyoviy tarkibi 1-jadvalda keltirilgan XRF yordamida aniqlanadi.

1-jadval: Xom kaolin va boyitilgan kaolinining kimyoviy tarkibi.

Tarkibi	Al_2O_3	SiO_2	CaO	MgO	Fe_2O_3	Na_2O	K_2O	MnO	TiO_2	P_2O_5	LOI
Kaolin (%)	24.35	58,73	1.65	1.29	2.06	3.01	5.36	0,01	0,13	0,21	1.96
Foydali kaolin (%)	27.52	60.25	3.35	0,47	0,39	1.05	4.09	—	0,08	—	3.24

Tadqiqod natijalari shuni ko'rsatdiki, SiO_2 va Al_2O_3 ning tarkibi mos ravishda 58,73 - 60,25% va 24,35 - 27,52% orasida o'zgarib turadi. Olingan natija ma'lumotlari adabiyot malumotlaridan, ya'ni Al_2O_3 (21,85) va SiO_2 (59,03) unchalik farq qilmaydi. Al_2O_3/Fe_2O_3 va SiO_2/Al_2O_3 massa nisbatlari ikkala namuna uchun mos ravishda 2,18-2,41 va 11,82-70,56 oralig'ida olingan. SiO_2/Al_2O_3 ning massa nisbati uchun minimal qiymat 2,41 ni tashkil etdi, bu oq kaolinit bosqichlarining mavjudligini tasdiqlaydi, Al_2O_3/Fe_2O_3 uchun maksimal qiymat esa aniq oq rangga boy alyuminiy oksidi bilan mos keladi. Al_2O_3/Fe_2O_3 ning massa nisbati yuqori bo'lib, uning tarkibida temir oksidi va SiO_2/Al_2O_3 ning kam miqdoriga ega bo'lgan boyitilgan kaolin gil turli xil ilovalar uchun, xususan, suvni tozalash uchun mos arzon xom ashyo hisoblanadi. Xom kaolin va tijorat kaolin o'rtasida topilgan alumina va silikat tarkibining yaqinligiga asoslanib, kaolinda Fe_2O_3 va TiO_2 kabi boshqa aralashmalar mavjud bo'lsa ham, alumina va silikat intensivligi tijorat kaoliniga o'xshash degan xulosaga keldi.

Nihoyat, boyitish jarayoni standart kaolingga yaqin bo'lgan yuqori navni olish uchun xom kaolinning xususiyatlarini yaxshilashi mumkin.

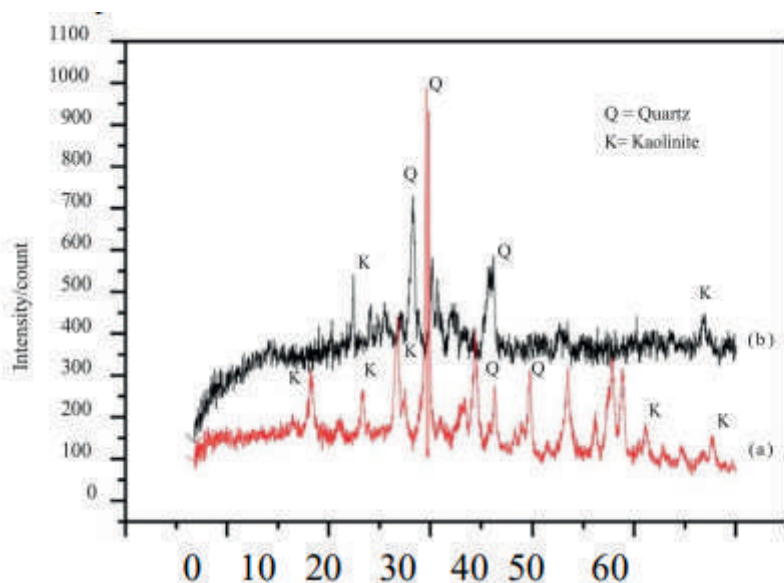

1-rasm: (a) boyitilmagan kaolin va (b) boyitilgan kaolinning rentgen nurlanishining diffraksiya spektrlari.

Xulosa

Ushbu tadqiqot XRF yordamida xarakterli texnikalar orqali O'zbekiston hududi kaolin loyining fizik va kimyoviy xossalari o'rganib chiqildi. XRF natijasiga ko'ra, O'zbekiston hududi kaolining asosiy tarkibi SiO_2 va Al_2O_3 sifatida olingan. Xom kaolin tarkibida temir oksidi, eruvchan tuzlar, dala shpati, kvarts, slyuda va titan oksidi kabi ba'zi aralashmalar mavjud bo'lib, ular kimyoviy tarkibga, optik va mineralogik xususiyatlarga bevosita ta'sir qiladi. Foydalanish natijalari temir oksidi va titan oksidini xom kaolindan sezilarli darajada olib tashlashni ko'rsatdi. Shunday qilib, ushbu tadqiqot ko'plab sanoat sohalari uchun foydali bo'lgan O'zbekiston kaolinidan foydalanish bo'yicha yangi tasavvurni taklif qilishi mumkin.



ИСПОЛЬЗОВАНИЕ АВТОМОБИЛЬНЫХ ГЕНЕРАТОРОВ В НЕБОЛЬШИХ ВЕТРЯНЫХ ТУРБИНАХ ДЛЯ ОБЕСПЕЧЕНИЯ ЭНЕРГИЕЙ ОТДАЛЕННЫХ РАЙОНОВ УЗБЕКИСТАНА

Усмонов Ботир Шукуриллаевич,

доктор технических наук, профессор, ректор,
Ташкентский химико-технологический институт,
г. Ташкент, Узбекистан

Муинов Улугбек Бахтиерович,

аспирант,
Ташкентский химико-технологический институт,
г. Ташкент, Узбекистан

Аннотация: Цель данного исследования - выяснить, можно ли использовать автомобильные генераторы переменного тока в небольших ветряных генераторах. Теоретические ожидания сравниваются с результатами экспериментов, в которых стандартный автомобильный генератор используется в небольших ветряных мельницах. Удалось смоделировать автомобильный генератор, используемый в небольшом ветровом роторе. Для создания модели использовался Simulink.

Ключевые слова: ветротурбина, генератор переменного тока, малый ветрогенератор, ВЭС, Matlab

Узбекистан входит в число крупнейших производителей природного газа в мире. В 2019 году объем производства энергии достиг 54,5 млн тонн нефтяного эквивалента (Мтнэ). В 2008 году объем производства достиг беспрецедентного пика в 56,7 млн т н.э. К 2015 году этот показатель снизился на 20 %, что в основном объясняется глобальным экономическим кризисом и сокращением запасов природного газа. К 2019 году этот показатель вырос на 22 % по сравнению с уровнем 2015 года благодаря реализации газовых проектов в Узбекистане. Природный газ является основным источником энергии в Узбекистане, составляя 90,5% от общего объема производства энергии (49,3 млн т н.э. в 2019 году), другими источниками являются нефть (5,8%), уголь (2,6%), гидроэнергия (1,0%) и небольшое количество биотоплива [1].

Однако в будущем ожидается значительное снижение доли природного газа в энергобалансе Узбекистана, вплоть до полного исчезновения, что будет обусловлено ростом цен на природный газ, сокращением его запасов, увеличением численности населения и его потребностей, а также экономическими сложностями, связанными с геополитической ситуацией в Центральной Азии и во всем мире.

В докладе ООН «Перспективы мирового населения до 2024 года» [10] утверждается, что население Узбекистана демонстрирует постоянную тенденцию к росту, начиная с 1990 года. С примерно 20 миллионов в 1990 году до 36 миллионов в 2024 году население выросло. Согласно будущим оценкам, численность населения будет постепенно увеличиваться и к 2100 году достигнет около 72 миллионов человек (рис. 1).

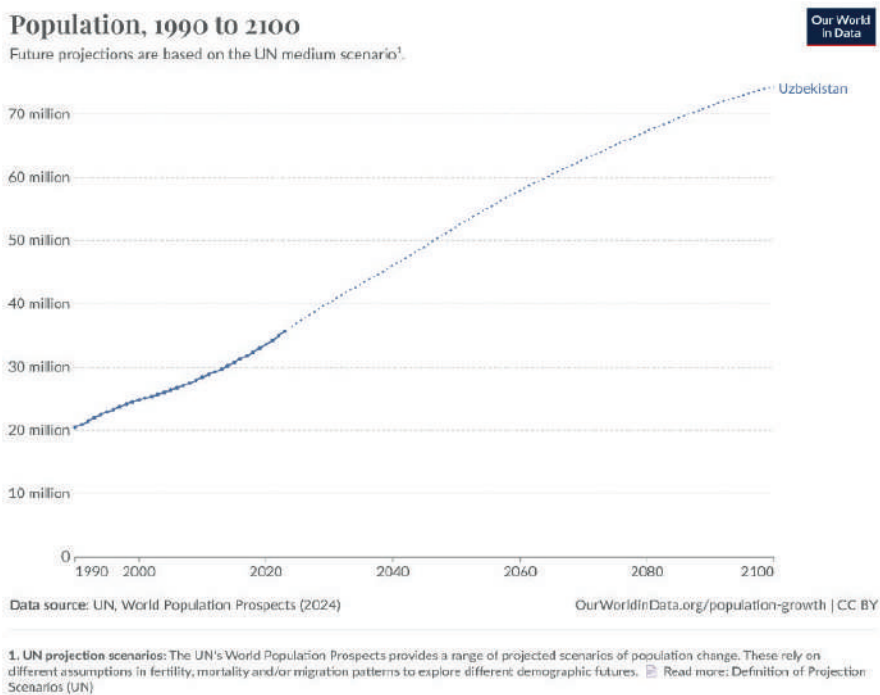

**Рисунок 1. Численность населения, 1990 - 2100 гг.
Прогнозы на будущее основаны на среднем сценарии ООН [10].**

Быстрый рост населения приводит к значительному увеличению спроса на энергию, особенно на электричество. По прогнозам, к концу века численность населения удвоится, поэтому потребность в надежных, устойчивых и доступных энергетических решениях станет еще более острой. Поскольку все больше людей нуждаются в доступе к энергии, существующие электросети могут не справиться с удовлетворением спроса, особенно в сельских и отдаленных районах.

Загрязнение воздуха, являющееся второй основной причиной смертности в Узбекистане (32 500 смертей в 2021 году) [11], в значительной степени вызвано выбросами CO₂ и загрязняющими веществами, образующимися при производстве электроэнергии на основе газа Рисунок 2. Зависимость от газовой генерации электроэнергии, которая составляет большую часть производства энергии в Узбекистане [12] (более 80% по состоянию на 2023 год) Рисунок 3, приводит к выбросам CO₂ и загрязнению воздуха, внося значительный вклад в развитие респираторных и сердечно-сосудистых заболеваний - факторов, которые являются причиной тысяч смертей ежегодно, о чем свидетельствует высокий уровень смертности от загрязнения воздуха и высокого кровяного давления в 2021 году [11]. Переход на возобновляемые источники энергии (например, ветряную и солнечную) может значительно сократить выбросы CO₂ и улучшить качество воздуха. Более чистый воздух снизит смертность от загрязнения воздуха и сопутствующих заболеваний.



Рисунок 2. Смертность по факторам риска, Узбекистан, 2021 год [11]



Рисунок 3. Доля производства электроэнергии по источникам, Узбекистан из [12]

В результате эти факторы заставляют страну переходить на возобновляемые источники энергии, в частности на энергию ветра и солнца, и расширять свой энергетический портфель, не завися от природного газа. Переход на возобновляемые источники энергии не только поддерживает устойчивое производство электроэнергии, но и решает проблему здравоохранения Узбекистана, снижая смертность от загрязнения воздуха.

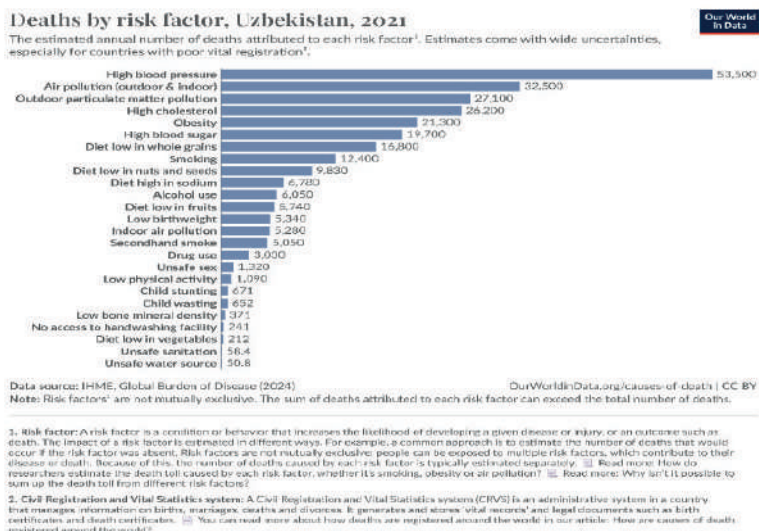
Анализ данных, приведенных в ежегодных отчетах Всемирной ассоциации ветроэнергетики [2] и Международного агентства по возобновляемой энергии [3], показывает, что развитые страны постоянно увеличивают объем электроэнергии, генерируемой с помощью ветра.

Для Узбекистана ветроэнергетика является новой сферой деятельности. Развитие этого сектора экономики имеет дальновидную перспективу как для энергетического сектора, так и для страны.

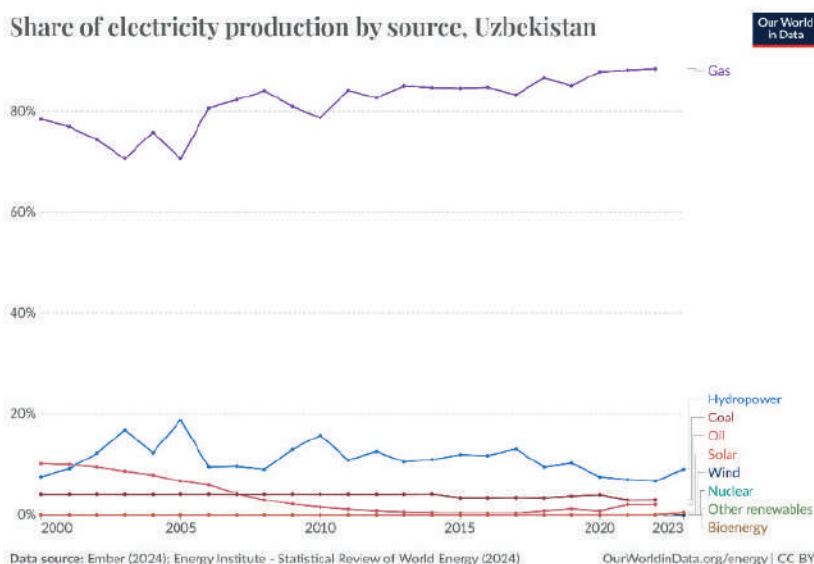
Первые шаги в развитии технологий ветрогенерации уже сделаны. Одним из примеров является Зарафшанская ВЭС мощностью 500 МВт, которая уже работает и обеспечивает чистой энергией 500 000 домов [4]. В ближайшие годы также ожидается открытие Башской ВЭС мощностью 500 МВт [5], Джанкельдинской ВЭС мощностью 500 МВт [6] и Каратауской ВЭС мощностью 100 МВт [7].



Рисунок 4. Зарафшанская ВЭС мощностью 500 МВт, Навоийская область, Узбекистан



Рисунок 5. Баш ВЭС 500 МВт, Бухарская область, Узбекистан

По данным Международной финансовой корпорации [8], общая стоимость проекта Зарафшанской ВЭС оценивается примерно в 560 миллионов долларов США, а общий пакет долгосрочного долгового финансирования - примерно в 360 миллионов долларов США.

По данным Международного агентства по возобновляемым источникам энергии [3], в Узбекистане в 2022 году в возобновляемую ветроэнергетику было вложено 615,54 млн долларов общественных средств.

Эти цифры показывают, что строительство и эксплуатация крупных ветроэнергетических установок обходится очень дорого. Кроме того, поставка энергии с централизованных ветряных электростанций в места, не имеющие к ней доступа, может оказаться дорогостоящей. Для некоторых районов, в частности, удаленных фермерских поселений или изолированных деревень, более целесообразно производить энергию на месте для удовлетворения своих специфических энергетических потребностей. Именно здесь малые ветроэнергетические системы могут принести реальную пользу. Рост численности населения Узбекистана, как видно из прогнозов (Рисунок 1), подчеркивает острую необходимость в инновационных и децентрализованных энергетических решениях. Разработка доступных и ремонтпригодных малогабаритных ветряных турбин может помочь удовлетворить растущий спрос на электроэнергию, способствуя при этом энергетической устойчивости и независимости.

Малые ветряные турбины можно использовать не только для производства огромного количества электроэнергии. Небольшие турбины, улавливающие энергию ветра, могут облегчить нагрузку на национальную электросеть, обеспечивая устойчивое электроснабжение для бытовых нужд, таких как компьютер, приготовление пищи, освещение и другие необходимые вещи. Малые ветряные турбины являются жизнеспособным решением для удовлетворения местных потребностей в энергии в отдаленных сельскохозяйственных общинах или городах, где расширение инфраструктуры является непомерно дорогим. Тем не менее, несмотря на свой потенциал, малые ветряные турбины пока не получили значительного распространения в Узбекистане. Это связано с нехваткой запасных частей, отсутствием местных специалистов по техническому обслуживанию и непомерно высокими ценами на продукцию.

Одна из задач нашего исследования - выяснить, можно ли использовать автомобильные генераторы в небольших ветряных турбинах, чтобы сделать эти решения более доступными. Автомобильные генераторы легко найти, и существует хорошая цепочка поставок, поэтому проще достать запасные части и провести техническое обслуживание. Если мы сможем разработать доступные по цене небольшие ветряные турбины, это даст сельским и труднодоступным общинам устойчивый и самодостаточный источник энергии».

В этом исследовании рассматривается, насколько хорошо автомобильные генераторы работают в небольших ветряных турбинах, как в теории, так и на практике. Мы разработали симуляцию автомобильного генератора, используемого в небольшой ветряной турбине, с



помощью Simulink, чтобы предсказать и оптимизировать его работу. Используя автомобильные генераторы, мы надеемся помочь большему количеству людей в Узбекистане использовать малую ветряную энергию, сделав ее более практичной, экономически эффективной и простой в обслуживании на местах.

Электрическая энергия подается на автомобили через генератор переменного тока. Он состоит из статора, шести диодов, регулятора и ротора, который установлен на двух концевых подшипниках рамы машины. В автомобильном генераторе используется трехфазный синхронный генератор с намотанным полем.

Железные полюса и несколько витков проволоки образуют ротор, который располагается над валом машины. Контактные кольца и щетки соединяют катушку ротора с внешней цепью. При подаче напряжения на катушки ротора создается электромагнитное поле. Оно намагничивает шесть полюсов зубчатого когтя на северном и южном магнитных полюсах [9]. Трехфазные обмотки статора генератора обычно соединены в звезду. Трехфазный выпрямитель, состоящий из шести полупроводниковых диодов, преобразует выходное напряжение статора в постоянное напряжение и регулирует его до напряжения батареи. Регулятор включается, когда вал генератора достигает скорости отключения, около 1000 об/мин. Если ток возбуждения постоянен, выходное напряжение генератора растет линейно с частотой вращения. Автомобильные генераторы обеспечивают номинальное напряжение для зарядки аккумулятора на холостом ходу; на более высоких скоростях нерегулируемое напряжение вызывает очень высокое перенапряжение аккумулятора. На рисунке 6 показаны ротор и статор обычного генератора.

Встроенный регулятор проверяет напряжение аккумулятора и регулирует ток возбуждения для управления напряжением в автомобиле. Переменный рабочий цикл напряжения с широтно-импульсной модуляцией (ШИМ), подаваемого на обмотку возбуждения, управляет током возбуждения. Это показано на рисунке 7.



Рисунок 6. Ротор и статор обычного генератора переменного тока.

Выходное напряжение уменьшается по мере того, как генератор потребляет больше тока. Пробник напряжения обнаруживает это снижение выходного напряжения и увеличивает рабочий цикл, чтобы увеличить ток возбуждения и выходное напряжение. При снижении электрической нагрузки выходное напряжение повышается, поэтому рабочий цикл уменьшается, чтобы снизить его.



Рисунок 7. Схема системы.

Возбуждение обмотки возбуждения подается от аккумулятора при запуске и самостоятельно от генератора во время работы. Для автоматизации этой системы необходим центробежный переключатель, установленный на валу генератора, который будет включать обмотку возбуждения при достижении достаточной скорости ветра и выключать ее при недостаточной или избыточной скорости ветра. Модель Simulink показана на рисунке 8.



Рисунок 8. Simulink-модель структуры системы.

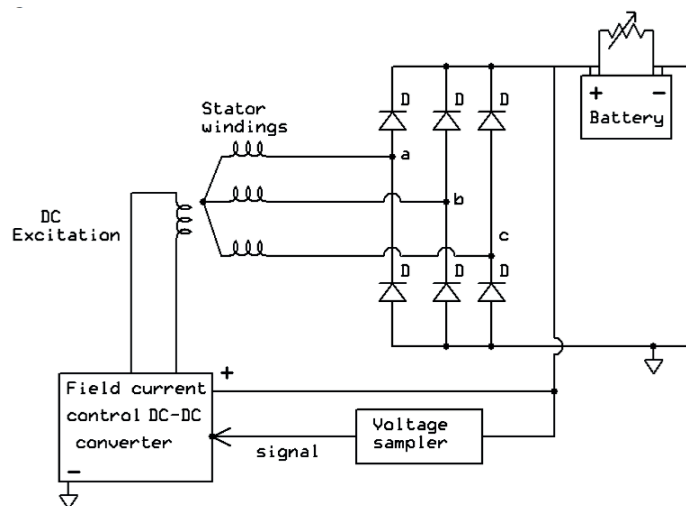

Рисунок 9: (а) Профиль скорости ветра, лямбда; (б) Скорость вращения генератора, напряжение зарядки батареи для структуры системы

Заключение. Рост населения Узбекистана и увеличение спроса на энергоносители в сочетании с высокой зависимостью страны от природного газа для производства электроэнергии подчеркивают острую необходимость в устойчивых энергетических решениях. Газовые электростанции вносят значительный вклад в выбросы CO₂ и загрязнение воздуха, вызывая серьезные последствия для здоровья, включая респираторные и сердечно-сосудистые

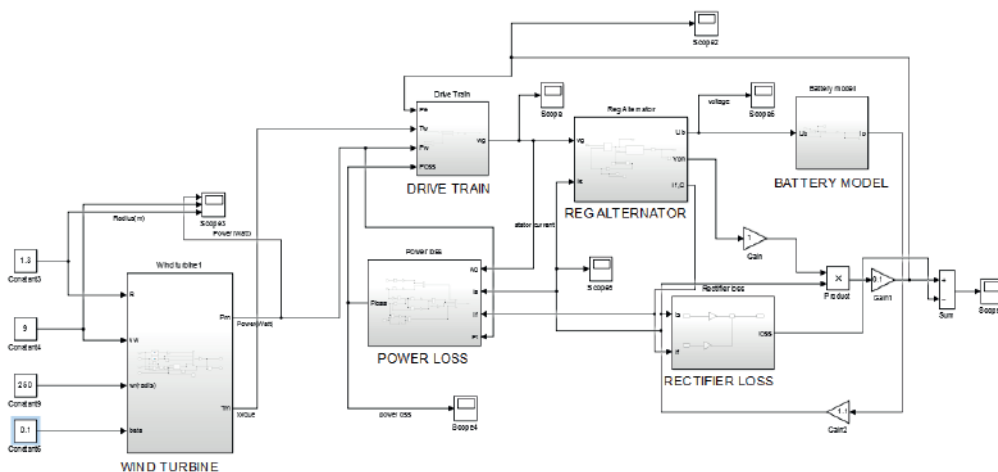

заболевания. Несмотря на то, что потенциал ветроэнергетики в Узбекистане не слишком велик в крупных масштабах, существуют возможности для эффективного использования энергии ветра в сельских и отдаленных районах. Малогабаритные ветрогенераторы (ВГ) могут обеспечить локальные энергетические решения, особенно там, где расширение сети является дорогостоящим или нецелесообразным. Эти системы могут быть адаптированы для удовлетворения основных бытовых потребностей, таких как освещение, приготовление пищи и небольшая электроника, что повышает качество жизни в изолированных регионах. В данном исследовании изучается возможность использования автомобильных генераторов переменного тока в небольших ветряных турбинах в качестве доступного и обслуживаемого на месте решения для производства энергии. Была разработана симуляция Simulink для анализа и прогнозирования работы автомобильных генераторов переменного тока при различных ветровых условиях. Полученные результаты демонстрируют потенциал автомобильных генераторов для эффективной выработки энергии ветра. Хотя эти выводы остаются в значительной степени теоретическими, они создают прочную основу для дальнейшей экспериментальной проверки и практической реализации. Внедрение небольших ветроэнергетических систем не только поможет Узбекистану удовлетворить растущий спрос на электроэнергию, но и будет способствовать улучшению качества воздуха, снижению уровня смертности и долгосрочной энергетической устойчивости. Сосредоточение внимания на небольших, локализованных решениях, таких как ветряные турбины в сельских районах, подкрепленное моделированием и теоретическими разработками, может проложить путь к энергетической независимости и экологической устойчивости.

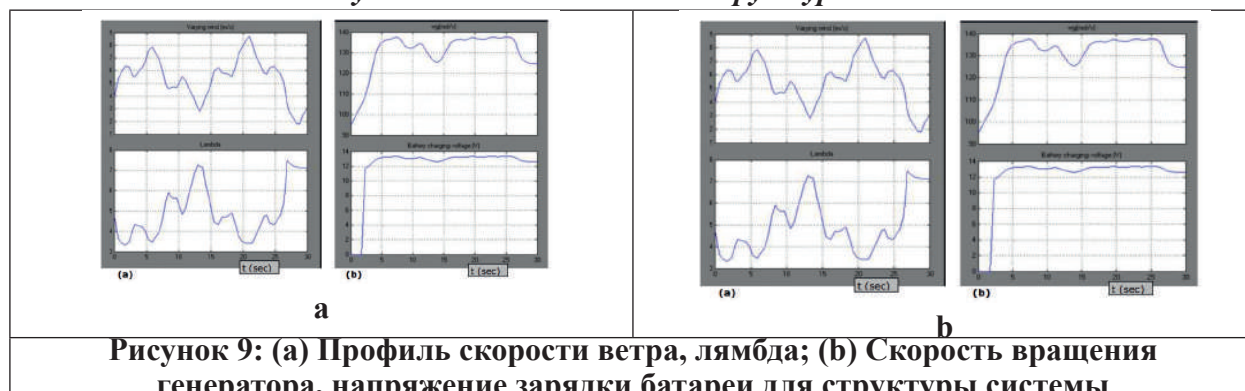
Литература:

1. International Energy Agency (IEA), (2022). *Solar Energy Policy in Uzbekistan: A Roadmap. Paris*: <https://www.iea.org/reports/solar-energy-policy-in-uzbekistan-a-roadmap>
2. World Wind Energy Association, (WWEA), 2024. *Annual Report 2023. Bonn, Germany: World Wind Energy Association.*
3. <https://wwindea.org/AnnualReport2023>
4. International Renewable Energy Agency (IRENA), 2024. *Renewable Energy Statistics 2024, Abu Dhabi.*
5. <https://www.irena.org/Publications/2024/Jul/Renewable-energy-statistics-2024>
6. Masdar, Abu Dhabi Future Energy Company, 2023. *Zarafshan Wind Farm.*
7. Available at: <https://masdar.ae/en/renewables/our-projects/zarafshan-wind-farm>
8. ACWA Power. *Bash wind IPP.* <https://acwapower.com/e>
9. ACWA Power. *Dzhankeldy wind IPP.*
10. <https://acwapower.com/en/projects/dzhankeldy-wind-ipp/>
11. ACWA Power. *Karatau wind IPP.* <https://acwapower.com/>
12. International Finance Corporation (IFC). *IFC PROJECT INFORMATION & DATA PORTAL.* <https://disclosures.ifc.org/>
13. M. Ehsani, A. Emadi, and J. M. Miller, Ed. (2000). *Vehicular Electric Power Systems: Land, Sea, Air, and Space Vehicles. CRC Press.*
14. UN, World Population Prospects (2024) <https://ourworldindata.org/>
15. IHME, Global Burden of Disease (2024) – “Air pollution (outdoor & indoor)”. <https://www.healthdata.org/research-analysis/gbd>
16. Ember (2024); Energy Institute - Statistical Review of World Energy (2024) – OurWorldinData. <https://www.ourworldindata.org/energy>



KAOLIN LOYLARI VA SIALLITLARNING TARKIBI VA FIZIKK-KIMYOVIY XUSUSIYATLARI

Xojiyeva Muxlisa Obid qizi

Navoiy davlat konchilik va texnologiyalar universiteti 23m-24FQB guruh talabasi

Ma'lumki, ba'zi rudalar xalq xo'jaligida asl tabiiy holatida ishlatiladi va ba'zi jinslar uchun maxsus boyitish zarur. Shuningdek, rudalar mavjud bo'lib, ularning parchalanishi natijasida bir qator tarkibiy qismlar hosil bo'ladi.

Bugungi kunga qadar Tojikistonda turli xil foydali qazilmalarning ko'plab alyuminiy saqlovchi konlari, shu jumladan sanoat ahamiyatiga ega konlar aniqlangan. Ma'lumki, ba'zi rudalar xalq xo'jaligida asl tabiiy holatida ishlatiladi va ba'zi jinslar uchun maxsus boyitish zarur. Shuningdek, rudalar mavjud bo'lib, ularning parchalanishi amaliy ahamiyatga ega bo'lgan bir qator tarkibiy qismlarni hosil qiladi.

Tarkibida yuqori kremniyli alyuminiy bo'lgan jinslar xalq xo'jaligining turli tarmoqlarida, jumladan, sorbent, o'tga chidamli gil, kimyoviy, mineralogik tarkibi va kristall tuzilishi bilan farq qiluvchi alyuminiy va temir tuzlarini olish uchun xom ashyo va boshqalar sifatida ishlatiladi. Bu ma'lum bir rudani qayta ishlash usuli va qo'llash sohasini belgilaydigan kimyoviy va mineralogik tarkibdir. Ziddi konining siallitlari va kaolinlarini fizik-kimyoviy o'rganish shuni ko'rsatadiki, bu jinslar tarkibiga quyidagi minerallar kiradi: kvarts, kaolinit, illit va goetit, kaolin gillarining kimyoviy tarkibi esa quyidagi oksidlardan iborat: Al_2O_3 - 19,75; Fe_2O_3 - 4,99; SiO_2 - 60; Na_2O - 0,1; K_2O - 1,2; CaO - 1,0; MgO - 1,0; p.p.p. - 10.

O'z navbatida siallitlarning kimyoviy tarkibi quyidagi oksidlardan iborat: Fe_2O_3 - 14,02; TiO_2 - 0,42; SiO_2 - 48,54; R_2O_3 - 0,07; Mn_2O_3 - 0,02; Na_2O - 0,09; K_2O - 0,11 CaO - 1,0; MgO - 0,14; p.p.p. - 12,60.

Spektral tahlil natijalari (massa%) 1-jadvalda keltirilgan.

Mg	403 PPM
Fe	13.5%
Si	11.0%
Al	9.50%
Ti	0.585%
Ca	0.438%
Zi	0.195%
K	0.124
As	626 PPM
Cl	433PPM
Cu	316PPM
V	220PPM
Mn	217PPM
Zn	173PPM
S	148PPM
Ni	117PPM
Cr	112PPM
Co	0.000PPM
G	0.000PPM
Y	0.000PPM
Nb	0.000PPM
Sn	0.000PPM
Ba	0.000PPM
La	0.000PPM

Xom ashyo tarkibidagi Al, Fe va Si oksidlarining miqdori gravimetrik va kompleksometrik usullar bilan aniqlandi. Ishqoriy va gidroksidi tuproq tarkibi metallar Na, K, Ca, Mg spektral usul va PFM-2 o'rnatish yordamida olovli fotometriya usuli bilan aniqlandi. Kaolin va siallitning elementar tahlili ham o'tkazildi.



Xomashyoning termolizini o'rganish jarayonida kaolinning parchalanishi 90°C haroratda sezilarli vazn yo'qotish bilan boshlanishi aniqlandi (TG egri chizig'i, $-2,00\%$) 200°C gacha bo'lgan haroratda. $200-340^{\circ}\text{C}$ haroratda sezilarli vazn yo'qotish (TG egri, $-15,72\%$) bilan maksimal 292°C da chuqur endotermik ta'sir kuzatiladi. $350-500^{\circ}\text{C}$ harorat oralig'ida sayoz endotermik ta'sir maksimal $420-430^{\circ}\text{C}$ da (DTA egri chizig'i, TG, $-6,40\%$) kuzatiladi, bu kaolinit va goetit strukturasi parchalanishi va qayta tuzilishini ko'rsatadi. $900-1000^{\circ}\text{C}$ harorat oralig'ida sayoz ekzotermik effekt maksimal $900-950^{\circ}\text{C}$ da kuzatiladi, bu metakaolinit, illit va boshqa parchalanmagan tog' jinslari minerallarining mullit hosil bo'lishi bilan mumkin bo'lgan o'zaro ta'sirini ko'rsatadi.

O'tkazilgan tadqiqotlar asosida kaolin gillari va siallitlarning parchalanishi bo'yicha tegishli xulosalar chiqarildi. Komponentlarni ajratib olish darajasi: $60,4\% \text{Al}_2\text{O}_3$ va $91,9\% \text{Fe}_2\text{O}_3$.

Rentgen fazasi tahlili shuni ko'rsatdiki, siallitning mineralogik tarkibi quyidagi minerallardan iborat: kaolinit, goetit, gidroslyuda, illit, kvarts yoki silikat.

Siallitlar va kaolin gillarining sinterlanishini o'rganish uchun ishqoriy va ishqoriy tuproq metallarining tuzlari ishlatilgan. Siallit va kaolin gillaridan namunalar laboratoriya sharli tegirmonda " $-0,1 \text{ mm}$ " zarracha kattaligiga qadar maydalangan. Ezilgan namuna 60 daqiqa davomida $600-1300^{\circ}\text{C}$ oralig'ida sinterlashdan o'tkazildi. Siallit va kaolin gillarining zarrasi $90-100^{\circ}\text{C}$ haroratda $5-10\%$ li xlorid kislotasi bilan 60 daqiqa davomida yuvilgan. Keyin pulpa filtrlanadi, hosil bo'lgan erimaydigan cho'kma suv bilan yuviladi va umumiy qabul qilingan usul bo'yicha tahlil qilinadi. Eksperimental natijalar alyuminiy oksidini olish darajasi $91,78\%$ ekanligini ko'rsatdi.

O'tkazilgan tadqiqotlar asosida fundamental texnologik siallit va kaolin gillarini sinterlash orqali kompleks qayta ishlash sxemasi bo'ladi.

Sinterlash va parchalanish jarayonida siallitlar va kaolin gillari tarkibidagi oksidlar alyuminiy, temir, magniy, kaltsiy va kaliy xloridlari shaklida eritmaga chiqariladi.

Erimaydigan SiO_2 , illit va og'ir metall tuzlari cho'kadi.

Tozalashdan so'ng, asosan alyuminiy va temir tuzlari aralashmasi bo'lgan qolgan eritma sanoat va oqava suvlarni to'xtatilgan aralashmalardan tozalash uchun aralash koagulyant sifatida sinovdan o'tkazildi.

O'tkazilgan tadqiqotlar shuni ko'rsatdiki, ularning koagulyatsion ta'siri jihatidan alyuminiy va temirning hosil bo'lgan kislotali eritmaları koagulyant sifatida keng qo'llaniladigan alyuminiy sulfatdan kam emas.

Alyuminiy va temir sulfatlari va oz miqdorda natriy va kaliy xloridlari bo'lgan eritmadan natriy gidroksid bilan ishlov berilganda alyuminiy va temir gidroksidlari cho'kadi. Alyuminiy va temir gidroksidlarining qattiq cho'kmasini natriy va kaliy tuzlaridan filtrlash va eritmaning pH qiymatini cho'kmaga o'zgartirgandan so'ng o'zgaradi.

Erimaydigan $\text{Fe}(\text{OH})_3$ cho'kmaga tushadi va $\text{NaAl}(\text{OH})_4$ eritmaga o'tadi, u karbonlash va qizdirilgandan so'ng Al_2O_3 va H_2O ga parchalanadi. Olingan alyuminiy oksidi alyuminiy metall ishlab chiqarish uchun xom ashyo sifatida ishlatilishi mumkin.

ADABIYOTLAR

1. Mirsaidov U.M., Mamatov E.D. Bor va aluminosilikatni kompleks qayta ishlash Tojikiston xomashyosi. Dushanbe, 2013, nashr. "Donish" 103-bet.
2. Mirsaidov U.M., Mamatov E.D., Safiev X.S. Xlor jarayonining xususiyatlari bor va aluminosilikat rudalarining parchalanishi. Dushanbe, 2013, nashr. "Donish" 78 b.
3. Mirsaidov U.M., Mamatov E.D., Qurbonov A.S. Kislotalarning parchalanishi borosilikat rudalari. Dushanbe, 2015, tahrir. "Donish" 70 bet.



ФИЗИКА-МАТЕМАТИКА ФАНЛАРИ ЮТУҚЛАРИ ЙЎЛИДАГИ
ТАДҚИҚОТЛАР

ГЕОМЕТРИК О'РИНЛАР ТОПISHGA DOIR AYRIM MASALAR

UMARALIYEV MURODJON QAMBARALI O'G'LI,

Farg'ona "Temurbeklar maktabi" HAL

Matematika fani o'qituvchisi

Annotatsiya: Ushbu maqolada nutaning geometrik o'rnini topish bilan bog'liq bir nechta masala ko'rib o'tiladi.

Kalit so'zlar: aylana, kesma, radius, geometrik o'rin, parallel, uchburchak, gipotenuza.

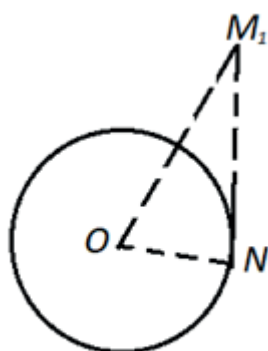

1-chizma

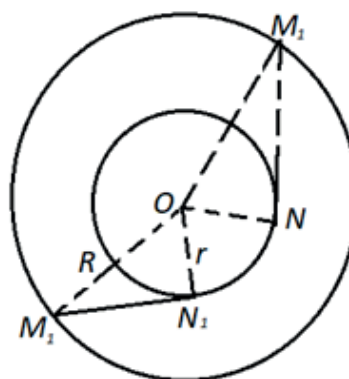

2-chizma

1-masala. Shunday nuqtalarning geometrik o'rnini topingki, bu nuqtalardan berilgan aylanaga o'tkazilgan urinmalar berilgan kesmaga teng bo'lsin.

Analiz. Masalada berilgan xossaga ega nuqtalardan biri M_1 nuqta deb faraz qilaylik, ya'ni bu nuqtadan berilgan aylanaga o'tkazilgan M_1N urinma a kesmaga teng bo'lsin (1-chizma). Berilgan aylananing O markazini M_1 va N nuqtalar bilan tutashtirishdan hosil bo'lgan to'g'ri burchakli M_1ON uchburchakning katetlaridan biri $ON = r$ va ikkinchisi $M_1N = a$ kesma bo'lgani uchun bu uchburchakning M_1O uzoqligida, ya'ni O markazdan M_1O radius bilan chizilgan aylanada yotishi ma'lum bo'ladi.

Yasash. Berilgan a va r kesmalarni katet qilib to'g'ri burchakli M_1ON_1 uchburchak chizamiz (2-chizma).

Bu uchburchakning gipotenuzasini radius deb olib, berilgan O markazdan aylana chizamiz.

Isbot. Yasalgan aylanadagi har qanday nuqta masalaning talabiga javob bera olishini isbot qilish uchun uning ixtiyoriy M nuqtasini olib, undan aylanaga MN urinma o'tkaziladi va bu urinmaning berilgan a kesmaga tengligi isbot qilinadi.

Yasashga ko'ra, to'g'ri burchakli OM_1N_1 va OMN uchburchaklarning bittadan katetlari va gipotenuzalari teng bo'lgani uchun bu uchburchaklar o'zaro teng. Bundan $MN = M_1N_1 = a$ ekanligi ravshan.

2-masala. Bir uchi berilgan aylana bo'yicha sirg'anib, o'z-o'ziga parallel holda siljib borayotgan



kesmaning ikkinchi uchi chizgan geometrik o'rinni toping.

Analiz. A uchi (O, r) aylana bo'yicha sirg'anib, o'z-o'ziga parallel holda siljib borayotgan kesmaning ikkinchi uchi 3-chizmada ko'rsatilgan B nuqta deb faraz qilaylik. Bizning vazifamiz shu B nuqtaning yana qandaydir biror xossaga ega ekanligini aniqlashdir.

Buning uchun AB kesmaga parallel va unga teng qilib OO_1 kesmani yasaymiz.

Hosil bo'lgan AOO_1B to'rtburchak, yasalishiga ko'ra, parallelogrammdir. Shuning uchun $O_1B = OA = r$ bo'ladi. Bundan B nuqtaning O_1 nuqtadan r masofada yotishi ma'lum bo'ladi. B nuqtaning har bir vaziyati haqida shu fikrga kelish mumkin. Demak, B nuqta O_1 markazdan r radius bilan chizilgan aylanada yotadi.

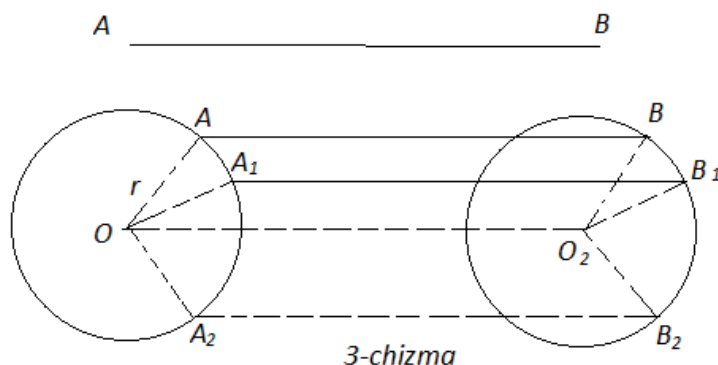

Yasash. B nuqtaning hamma vaziyatlarini o'z ichiga oluvchi aylananani chizish uchun berilgan AB kesmaga teng va parallel qilib OO_1 kesmani chizamiz. So'ngra O_1 markazdan berilgan r radius bilan aylana chizamiz.

Isbot. Endi bunda topilgan (O_1, r) aylanadagi har bir nuqtaning masala talabiga javob berishini, ya'ni bu aylananing har bir nuqtasi AB kesma B uchining biror vaziyatidan iboratligini aniqlashimiz kerak. Buning uchun aylananing ixtiyoriy B_2 nuqtasidan O_1O kesmaga parallel va teng qilib A_2B_2 kesmani chizamiz. So'ngra OA_2 va O_1B_2 kesmalarni chizishdan hosil bo'lgan $A_2OO_1B_2$ to'rtburchakka diqqat qilamiz. Yasalishiga ko'ra $A_2B_2 = OO_1 = AB$. demak, A_2B_2 kesmaning A_2 uchi berilgan aylanada yotishidan tashqari, bu kesma berilgan kesmaga teng ham ekan, ya'ni topilgan aylananing har bir nuqtasi masalaning talabiga javob beradi.

Foydalanilgan adabiyot:

1. R.K.Otajonov. Geometrik yasash metodlari. Toshkent "O'qituvchi" nashriyoti.



БИОМЕДИЦИНА ФАНЛАРИНИ РИВОЖЛАНТИРИШ ЙЎЛИДАГИ ТАДҚИҚОТЛАР

ПЕРФУЗИОННЫЕ ИЗМЕНЕНИЯ ХОРИОИДАЛЬНОГО СЛОЯ ПОСЛЕ УДАЛЕНИЯ СИЛИКОНОВОГО МАСЛА ПРИ ОТСЛОЙКЕ СЕТЧАТКИ

Бобожонов Дониёр Садулла угли

Базовый докторант в РСНПМЦМГ, Ташкент

Телефон: +998999006211

Doniyorbek1212@gmail.com

Аннотация: Силиконовое масло (СМ) является распространенным агентом эндотампонады в витреоретинальной хирургии, особенно в сложных случаях отслойки сетчатки. В этом исследовании оцениваются изменения перфузии сетчатки и хориоидеи после удаления СМ с помощью оптической когерентной томографии с ангиографией (ОКТА).

Ключевые слова: Силиконовое масло, оптической когерентной томографии с ангиографией, субфовеальная толщина хориоидеи, перфузия.

Введение

Силиконовое масло (СМ) широко используется в витреоретинальной хирургии для лечения отслойки сетчатки. Несмотря на свою пользу, СМ может вызывать такие осложнения, как катаракта, повышение внутриглазного давления, эмульгирование и кератопатия. Серьезным, но плохо изученным осложнением является серьезное ухудшение центрального зрения в несложных случаях. Несмотря на эти риски, СМ остается решающим фактором в хирургическом лечении сложных отслоек сетчатки. Исследования показали, что эндотампонада СМ и ее удаление влияют на микроструктуры сетчатки и хориоидеи. Эти сосудистые и перфузионные изменения изучались с помощью различных методологий, при этом ОКТА стала ценным инструментом для неинвазивной визуализации сосудов. В этом исследовании оцениваются изменения перфузии сетчатки и хориоидеи после удаления СМ, уделяя особое внимание хориоидальным подслоям.

Материалы и методы

В данное ретроспективное исследование были включены пациенты РСНПМЦМГ г. Ташкента в период 2023-2024 гг. Критериями включения были эндотампонада СМ после витрэктомии по поводу регматогенной отслойки сетчатки, показания к удалению СМ. Операцию отслойки сетчатки и удаление СМ выполняли единообразно с использованием троакаров 23 калибра, перфторуглеродной жидкости и эндолазерной коагуляции на 360°. Больные получали силиконовое масло 5000 алхимия. Визуализация выполнялась исходно и через четыре недели после удаления СМ с использованием Topcon DRI OCT Triton, фиксируя сканы Enhanced Depth Imaging (EDI)-OCT и ОСТА. Количественный анализ измерял общий объем макулы (ООМ), субфовеальную толщину хориоидеи (СФТХ), а также перфузию сетчатки и хориоидеи. Перфузию рассчитывали, используя процентное соотношение белых и черных пикселей в бинаризованных ОСТА-изображениях.

Результаты

В исследование были включены девятнадцать пациентов (14 мужчин, 9 женщин; средний возраст 52,3 года). Удаление СМ значительно улучшило остроту зрения и увеличило толщину центральной части сетчатки (ТЦС) и ООМ. Изменения хориоидальной перфузии включали увеличение перфузии хориокапилляров (ПХК) и снижение перфузии в слоях Саттлера (ПСС) и слое Галлера (ПСГ), в то время как СФТХ оставался стабильным. Перфузия сетчатки не изменилась после удаления СМ.

Обсуждение

Это исследование предоставляет первые доказательства значительных изменений хориоидальной перфузии вследствие удаления СМ. Увеличение ПХК и снижение ПСС и ПСГ



предполагают перераспределение перфузии внутри сосудистой оболочки. Эти изменения не повлияли на СФТХ, что соответствует предыдущим исследованиям, показывающим различную реакцию СФТХ на удаление СМ. Механическое давление СМ на хориокапилляры может объяснить увеличение пост-удаления ПХК. Роль сосудистой оболочки в здоровье и функционировании сетчатки подчеркивает важность понимания этих изменений перфузии. Хотя ретроспективный дизайн нашего исследования и небольшой размер выборки ограничивают его результаты, результаты подчеркивают необходимость дальнейших исследований долгосрочного воздействия СМ на здоровье хориоидеи и сетчатки.

Заключение

Удаление СМ значительно изменяет хориоидальную перфузию, увеличивая ПХК и уменьшая ПСС и ПСГ, не влияя на СФТХ. Эти результаты дают новое представление об изменениях сосудов хориоидеи после удаления СМ и подчеркивают необходимость проведения более масштабных проспективных исследований для понимания функциональных последствий этих изменений.

Ссылки:

1. Chui-Lien Tsen, Imaging analysis with optical coherence tomography angiography after primary repair of macula-off rhegmatogenous retinal detachment. Volume 257, pages 1847–1855, (2019)
2. Matteo Gironi. Long-term macular Vascular Changes after Primary Rhegmatogenous Retinal Detachment Surgery Resolved with Different Tamponade or Different Surgical Techniques. Life 2022, 12(10), 1525; <https://doi.org/10.3390/life12101525>
3. Sema Tamer Kaderli, microvascular retinal alterations in rhegmatogenous retinal detachment after pneumatic retinopexy. <https://doi.org/10.1111/aos.14624>



ОКТ ДИАГНОСТИКА ТОКСОПЛАЗМОЗНЫХ ХОРИОРЕТИНИТОВ

Юсупов А.Ф., Каримова М.Х., Джамалова Ш.А, сСаматов М.У.
Республиканский специализированный
научно-практический медицинский
центр микрохирургии глаза
Телефон: +998902531825
madamin.samatov94@mail.ru

Введение: наиболее частым клиническим проявлением глазного токсоплазмоза является рецидивирующее чаще двухстороннее воспалительное заболевание сетчатки, называемое токсоплазмозным хориоретинитом. Хориоретинит обычно сочетается с очаговым некротизирующим гранулематозным ретинитом, витритом и даже воспалительной активностью переднего отрезка глаза. Однако во многих случаях могут наблюдаться существенные клинические вариации, приводящие к диагностическим трудностям.

Ключевые слова: токсоплазмозный хориоретинит, витрит, оптическая когерентная томография

Актуальность: по данным мировой литературы токсоплазмозный хориоретинит является ведущей причиной заднего увеита во всем мире [1]. Диагностика данного заболевания подразумевает мультимодальный подход [2]. Оптическая когерентная томография (ОКТ) является одним из важнейших инструментов для верификации диагноза и мониторингования в динамике пациентов с этой нозологией [3].

Цель исследования: оценить информативность ОКТ диагностики у пациентов с токсоплазмозным хориоретинитом при острой и хронической стадии

Материал исследования: на базе Республиканского Специализированного Научно-Практического Медицинского Центра Микрохирургии Глаза (РСНПМЦМГ) был проведен анализ ОКТ данных 28 пациентов (42 глаз) с диагнозом токсоплазмозный хориоретинит. Из них 16 женщин (26 глаз) и 12 мужчин (16 глаз). Средний возраст пациентов составил $39,2 \pm 3,4$ лет. ОКТ диагностика была выполнена на аппарате Topcon (Triton- DRI OCT- Япония).

Результаты исследования: анализ данных выявил, что у 12 пациентов (43%) из 28 была обнаружена острая стадия и в 100% случаев в острой стадии наблюдалось утолщение макулярной зоны от 345 до 565 микрон. Медиана 455 микрон. Наличие интратетинальных кист наблюдалось у 10 пациентов (35%) от всей когорты больных. У 16 пациентов была диагностирована хроническая стадия и у 15 пациентов (94%) выявлялся субретинальный фиброз с дистрофией пигментного эпителия сетчатки. В 1-м случае был обнаружен витреомакулярный тракционный синдром. Анализ слоя нервных волокон сетчатки в среднем был равен $78,2 \pm 4,5$ нм.

Заключение: хориоретинит токсоплазмозной этиологии характеризуется хроническим, часто двухсторонним, рецидивирующим течением процесса (55%). ОКТ является необходимой диагностической методикой для оценки ультраструктурных изменений сетчатки у пациентов с глазным токсоплазмозом.

Список литературы:

1. Chesterson JR, Perkins ES. Ocular toxoplasmosis clinical entity. Br J Ophthalmol 2017; 51 :617-621.
2. Da Mata AP, Orefice F. Toxoplasmosis. In: Foster CS, Vitale AT, editors. Diagnosis of ocular toxoplasmosis. Philadelphia: WB Saunders; 2012. pp. 385–410.
3. Desmots G OCT application in patients with ocular toxoplasmosis. Arch Ophthalmol.2016; 76:839-851



HAMSHIRALIK ISHIDA KOMPYUTER TEXNOLOGIYALARINING O'RNI VA QO'LLANILISHI

**Ravshanova Umeda Hamid qizi,
G'iyosova Sevara Frunze qizi**
Abu Ali ibn Sino nomidagi Jamoa
salomatligi texnikumi "Hamshiralik ishi"
fan kafedrası o'qituvchilari

Annotasiya: Tibbiyotni kompyuterlashtirish muqarrar jarayon bo'lganligi sababli, hamshiralik amaliyotida kompyuter texnologiyalaridan foydalanishning turli jihatlarini ko'rsatadigan tadqiqotlar juda foydali bo'lishi mumkin. Shuningdek, hamshiralalar o'rtasida o'z ishida kompyuter texnologiyalaridan foydalanish samaradorligini aniqlash maqsadida o'tkazilgan tadqiqot o'rganishga arzigulikdir. Ushbu maqolada kompyuter texnologiyalaridan foydalangan holda birlamchi tibbiy yordam xizmatida shifokorlar va hamshiralalar ishining asosiy tamoyillari ochib berilgan.

Kalit so'zlar: Mutaxassis, Kompyuter texnologiyalari, hamshiralik ishi, birlamchi yordam.

Аннотация: Поскольку компьютеризация медицины — процесс неотвратимый, очень полезными могут оказаться исследования, освещающие различные аспекты применения компьютерных технологий в сестринской практике. Также предоставлены результаты исследования проведенного среди среднего медицинского персонала с целью определения эффективности применения компьютерных технологий в их работе. В статье раскрываются основные принципы работы врачей и среднего медперсонала в службах ПМСП с применением компьютерных технологий.

Ключевые слова: компьютерные технологии, медицинская сестра, первичное

Annotation: The article describes the main principles of work of doctors and nurses in PHC services with the use of computer technologies. Since the computerization of medicine — the process is inevitable, can be very helpful for studies covering various aspects of the application of computer technology in nursing practice. Also provided the results of a study conducted among nurses with the aim of determining the effectiveness of using computer technology in their work.

Key words: computer technology, nurse, primary care.

Kirish

Hozirgi vaqtda kompyuter texnikasi keng qo'llanilishiga qaramay, adabiyotlarda kompyuterlarning tibbiyotda qo'llanilishiga oid ma'lumotlar kam yoritilgan. Buni tushuntirish juda oson: kompyuterlar shifokorlarning kundalik klinik amaliyotiga nisbatan yaqinda kirib kelgan. Biroq, u allaqachon ultratovush diagnostika xonalarida (ultratovush), kompyuter tomografiyasi (KT) va intensiv terapiya bo'limlarida o'z o'rnini mustahkam egallagan. Ammo tibbiyotda barcha shifokorlarni va barcha tibbiy ma'lumotlar bazalarini yagona tarmoqqa birlashtira oladigan kompyuter texnologiyalaridan ommaviy va tizimli foydalanish haqida gapiradigan bo'lsak, bu hali uzoq yo'l. Biroq ayrim shahar klinikalarida (asosan xususiy), shuningdek, respublika miqyosidagi muassasalarda yagona tizimli tarmoq allaqachon amaliyotga joriy etilgan. Ushbu tarmoq orqali bemorlarning kasallik tarixi saqlanadi, laboratoriyalarga yo'llanmalar yuboriladi va yana ko'p narsa bemorning ham, markazda ishlayotgan xodimlarning ham vaqtini, mablag'ini tejash hamda hujjat aylanishini tizimlashtirish imkonini beradi.

Zamonaviy tibbiyotda kompyuter texnologiyalarining o'rni beqiyos. Bugungi kunda har bir xamshira o'z faoliyatida turli dasturlar va qurilmalardan foydalanadi.

Nega kompyuter texnologiyalari muhim?

Ma'lumotlarni tezkor va aniq qayd etish: Patsiyentlar haqidagi ma'lumotlarni elektron jadvallarga kiritish va saqlash vaqtni tejaydi va xatolarga yo'l qo'ymaydi. Hamshiralalar qanday dasturlardan foydalanadi? Elektron bemor kartalari: Patsiyentlar haqidagi barcha ma'lumotlarni bir joyda saqlash uchun.

* Tibbiy tasvirlarni tahlil qiluvchi dasturlar: Rentgen, KT va MRT suratlarini tahlil qilish uchun.

* Fiziologik parametrlarni monitoring qiluvchi dasturlar: Patsiyentning pulsi, qon bosimi va boshqa ko'rsatkichlarini kuzatish uchun.

* Dori-darmonlarni boshqarish tizimlari: Dori-darmonlarni tayyorlash va berish jarayonini avtomatizatsiyalash uchun.



Qanday qilib kompyuter texnologiyalari hamshiralik ishini yaxshilaydi?

Xatolarni kamaytiradi: Ma'lumotlarni qo'lda kiritishdagi xatolarni oldini oladi.

* Vaqtni tejaydi: Rutin ishlarni avtomatizatsiyalash orqali xamshiralik bemorlarga ko'proq vaqt ajratishi mumkin.

* Qaror qabul qilishda yordam beradi: Tibbiy ma'lumotlarni tahlil qilish va tashxis qo'yishda yordam beradi.

* Bemorlarning xavfsizligini oshiradi: Patsiyentlarning ahvolini doimiy nazorat qilish imkonini beradi.

Xulosa: Kompyuter texnologiyalari hamshiralik ishini yanada samarali va xavfsiz qiladi. Bugungi kunda xamshira bo'lish degani faqatgina bemorlarga g'amxo'rlik qilish emas, balki zamonaviy texnologiyalardan foydalanishni ham o'z ichiga oladi.

Foydalanilgan adabiyotlar:

1. Mamedova, G. B. *Primeneniye kompyuternix texnologiy v rabote medsester*
2. Gasnikov V.K. *Osnovi nauchnogo upravleniya informatizatsii v zdravooxranenii: ucheb. posobiye* / V.K. Gasnikov; pod red. N.V. Saveleva, V.F. Martinenko. - Ijevsk, 1997
3. Gelman V.Ya. *Meditinskaya informatika: praktikum* / V.Ya. Gelman. - Spb., Kudrina V.G. *Meditinskaya informatika* / V.G. Kudrina. - M., 1999
4. Nazarenko G.I. *Meditinskiye informatsionnie sistemi: teoriya i praktika*
5. Nazarenko, Ya.I. Guliyev, D.Ye. Yermakov; pod red. G.I. Osipova. - Medvedev O.S. 5. *Mejdunarodnaya konferensiya "Sovremennye informatsionnie texnologii v meditsine" // Meditsinskaya vizualizatsiya. - 3. - S. 59-61*
6. Qodirxon Inomov "Hamshiralik ishi asoslari" Toshkent – 2007 yil.



ЧАСТОТА ЙОДДЕФИЦИТНЫХ ЗАБОЛЕВАНИЙ У ДЕТЕЙ И ПОДРОСТКОВ

Рихсиева Назира Тахировна

Университет Альфраганус, Ташкент, Узбекистан

Доцент кафедры клинических дисциплин

Актуальность: Йодный дефицит и обусловленные ими заболевания формируют широкий спектр медико-социальных проблем на территории Республики Узбекистан. По мнению экспертов ВОЗ, недостаточность йода является самой распространенной причиной умственной отсталости у детей, которую легко предупредить. Постоянно меняющаяся экологическая и радиологическая обстановка способствует росту частоты заболеваний щитовидной железы и меняет структуру тиреоидной патологии, что подчеркивает актуальность данного исследования.

Цель исследования: изучить частоту йоддефицитных заболеваний среди детей и подростков при проведении профилактических осмотров.

Материал и методы: Мы наблюдали 520 детей и подростков, в рамках благотворительной акции по диспансеризации детей-сирот на базе приемного отделения клиники ТашПМИ с 09.12.23г. по 22.12.2023г. Пациенты были обследованы всеми специалистами – педиатрами, неврологами, эндокринологами, урологами, хирургами, офтальмологами, травматологами и т.д. У пациентов измеряли рост, вес, проводили пальпацию щитовидной железы и объективное обследование этапов полового развития по Таннеру. Также проводили ультразвуковое исследование эндокринных органов при необходимости.

Результаты: Установлена, что задержка роста у 36 (20,2%) из 178 пациентов с заболеваниями щитовидной железы, в 2(1,1%) случаях – задержка полового созревания, в 1 (0,5%) случае – карликовость, в 1 (0,5%) случае – варикоцеле, в 1 (0,5%) – крипторхизм. Всего диффузный зоб 1-2ст. наблюдался у 164 (27,5%) осмотренных. Сравнительный анализ результатов нашего исследования показал, что задержка роста была выявлена у 36 (20,2%) пациентов.

Выводы: Таким образом, спектр заболеваний щитовидной железы широк и помимо самого распространенного проявления йодной недостаточности - нетоксического зоба, дефицит йода может приводит к нарушению репродуктивной функции и полового созревания, к задержке физического развития, задержке интеллекта вплоть до формирования тяжелых форм кретинизма и может служить фоном для увеличения соматической патологии.

**OPTIMIZATION OF TREATMENT OF CHRONIC HEART FAILURE IN PATIENTS WITH METABOLIC SYNDROME****Mirmakhammadov O.F**Tashkent Pediatric Medical Institute,
Tashkent, Uzbekistan

Objective: to study the antiremodeling efficacy of basic pharmacotherapy of CHF and metabolic syndrome (MS), including perindopril, bisoprolol and spironolactone in patients with MS.

Material and methods. The study included 127 male patients with chronic heart failure (CHF) II-III FC, post-infarction cardiosclerosis. The duration of myocardial infarction was from 6 months to 5 years. Verification of the diagnosis was carried out on the basis of the classification of the New York Heart Association (NYHA), the six-minute walk test (SMT) and the clinical status assessment scale (CSAS). The average value of the TSH was 306.2 ± 21.0 m (271-339m). Depending on the components of MS, 3 groups of patients were distinguished: Group I (n=27), patients without MS; Group II (n=49), patients with various combinations of dyslipidemia with abdominal obesity (AO), hypertension and hypertriglyceridemia (HTG); Group III (n=51), patients with various combinations of dyslipoproteinemia (DLP) and type 2 diabetes mellitus (DM2) with AO, hypertension and hypertriglyceridemia.

Results of the study. In patients without MS, the LVM was 212.8 g. This indicator in the 2nd group exceeded by 12.0% ($p < 0.05$), and in the 3rd group by 34.6% ($p < 0.005$). As a result of three-month treatment with perindopril, bisoprolol and spironolactone, LVM decreased in group 2 by 14.0% ($p < 0.05$) and in group 3 by 13% ($p > 0.05$). Additional administration of atorvastatin to basic therapy increased the effectiveness of treatment in group 2B to 18.6% ($p < 0.005$), and in group 3B to 21.4% ($p < 0.005$). In group 3B, as a result of treatment, including metformin, after 6 months the analyzed dynamics reaches 29.9% ($p < 0.001$). The pronounced effectiveness of combination therapy aimed at reversing pathological myocardial remodeling is also demonstrated by changes in the EDD and ESR. With a decrease in the CDR by 4.4% ($p < 0.05$) and 5.8% ($p > 0.05$) in groups 2A and 3A, this indicator in groups 2B and 3B was 7.4% ($p < 0.005$) and 11.2% ($p < 0.005$), as well as 12.5% ($p < 0.001$) after 6 months. Similar dynamics are observed in terms of CSR. After treatment, the CSR of group 2B almost reaches the indicator of the 1st, while the indicator of group 2A exceeds it by 5.9% ($p < 0.05$). This ratio between the 1st and 3A, as well as 3B after 6 months is 16.7% ($p < 0.001$) and 1.1%, respectively. The decrease in end-systolic and end-diastolic pressure after treatment is accompanied by a decrease in EDV and ESV, the severity of which also depends on the treatment. Their greatest decrease is observed in group 2B 10.6% ($p < 0.01$); 22.2% ($p < 0.005$) and group 3B after 3 months 16.4% ($p < 0.01$); 24.7% ($p < 0.01$), and 6 months 23.1% ($p < 0.005$); 40% ($p < 0.001$), respectively. At the same time, EDV of group 3B, exceeding the indicator of group 1 by 22.1% ($p < 0.001$) before treatment, after 6 months, unlike other groups, is almost comparable to it. Positive changes in structural parameters after treatment are accompanied by an improvement in the functional state of the LV. The greatest increase in EF (29.0% $p < 0.005$) was also observed in group 3B after 6 months of treatment.

Conclusions: Thus, the development of CHF against the background of MS is characterized by more pronounced manifestations of postinfarction remodeling and dysfunction of the LV, which was most pronounced in the combination of T2DM with DLP, AG, AO and HTG. Basic therapy of CHF, including a combination of perindopril, bisoprolol and spironolactone in patients with MS is characterized by a relatively low antiremodeling efficacy. The combination of perindopril, bisoprolol and spironolactone with atorvastatin in patients with DLP + AO + AG + HTG, as well as metformin in DLP + AO + AG + HTG + T2DM increases the antiremodeling efficacy of basic therapy in patients with CHF.

List of reference:

1. Janssen I., Heymsfield S.B., Baumgartner R.N., Ross R. J. Appl. Physiol., 2000, vol. 89, no. 2, pp. 465–471.
2. Gilevich A.V. Cutaneous electrical impedance measurement in assessing the adequacy of general anesthesia: author. dis. Cand. honey. sciences. - Novosibirsk, 1996. -- 18 p.
3. Fedorova Yu.Yu. Factors influencing the frequency of intradialysis hypotension in patients receiving treatment with programmed hemodialysis / Yu. Yu. Fedorova // Materials of the XVI



All-Russian Medical and Biological Conference of Young Researchers “Fundamental Science and Clinical Medicine - Man and His Health”. - SPb, 2013 .-- S. 424-425.

4. Chang TI, Paik J, Greene T et al. Intradialytic hypotension and vascular access thrombosis. J Am Soc Nephrol 2011; 22(8): 1526-1533

5. Flythe J.E., Inrig J.K., Shafi T., et al. Association of intradialytic blood pressure variability with increased all-cause and cardiovascular mortality in patients treated with long-term hemodialysis. Am. J. Kidney Dis. 2013;61(6):966- 974.

6. Flythe J.E., Xue H., Lynch K.E., et al. Association of mortality risk with various definitions of intradialytic hypotension. J. Am. Soc. Nephrol. 2015;26(3):724-34.



NOSPESIFIK YARALI KOLIT BILAN KASALLANGAN BEMORLARDA YURAK QON TOMIR TIZIMIDAGI O'ZGARISHLARNING KELIB CHIQUISHINI PROGNOZ QILISH .

Ibodullayeva Dilrabo Rustam qizi

Samarqand Davlat tibbiyot

Universiteti magistranti

+998901594515

Email: rustamovna_d@mail.ru

Annotatsiya: Nospetsifik yarali kolit (NYaK) gastroenterologiyaning eng jiddiy va hal etilmagan muammolaridan biridir. NYaK yo'g'on ichakning juda keng tarqalgan surunkali kasalligi bo'lib, uning shilliq qavatida yarali-konstruktiv o'zgarishlar bilan birga keladi. Dunyoda 100 000 aholiga 50-220 ta holat to'g'ri keladi. Kasallik mutlaqo har qanday yoshda kuchayishi mumkin, ammo 18-50 yoshdagi erkaklar va ayollar ayniqsa sezgir. Yarali kolitlarning aniq sababi, shu jumladan nospetsifik shakllari yaxshi o'rganilmagan. Bu genetik, atrof-muhit va immunitet tizimi omillarining kombinatsiyasini o'z ichiga oladi, deb hisoblanmoqda. NYaK bilan kasallanish yurak qon tomir kasalliklarining kelib chiqishida va ular sonining ortib borishida tobora muhim ahamiyat kasb etmoqda.

Kalit so'zlar: yo'g'on ichak, yurak-qon tomir, yallig'lanish, pankolit, asoratlar, remissiya, tashxis

Nospesifik yarali kolit (NYaK) surunkali yallig'lanishli ichak kasalligi bo'lib, yo'g'on ichak va to'g'ri ichak shilliq qavatida yallig'lanish va yaralar paydo bo'lishiga olib keladi. Uning "nospesifik" deb atalishiga sabab, u yarali kolit yoki Kron kasalligining klassik shakllarida kuzatilgan tipik gistologik va klinik kartinalarga to'liq mos kelmasligi mumkin. To'liq davolashning imkoni bo'lmasda, davolash NYaK bilan kasallangan ko'pchilik odamlar uchun simptomlar va hayot sifatini sezilarli darajada yaxshilashi mumkin.

Umumiy simptomlar orasida qorin og'rig'i, spazm, diareya (qonli bo'lishi mumkin), ichak harakatining tezlashishi, vazn yo'qotish va charchoq kiradi. Simptomlar intensivlikda farq qilishi va remissiya va kuchayish davrlariga olib kelishi mumkin. Tashxis esa odatda anamnez, fizik tekshiruv, laboratoriya testlari, tasviriy tadqiqotlar va biopsiya bilan endoskopiyaning kombinatsiyasini o'z ichiga oladi. Biopsiya yallig'lanishni ko'rsatishi mumkin, ammo yarali kolit uchun o'ziga xos diagnostika mezonlari to'liq mos kelmasligi mumkin, bu esa o'ziga xos bo'lmagan tasnifga olib keladi.

Nospesifik yarali kolit (NYaK) va yurak salomatligi o'rtasidagi bog'liqlikda odamlar kasallik bilan bog'liq tizimli yallig'lanish tufayli yurak-qon tomir bilan bog'liq bir nechta muammolarga duch kelishi mumkin. Nospesifik yarali kolit va yurak sog'lig'i o'rtasidagi munosabatlarda ba'zi asosiy jihatlarni e'tiborga olish lozim:

Yurak-qon tomir kasalliklari xavfining oshishi. Tadqiqotlar shuni ko'rsatadiki, yarali kolitli bemorlarda yurak-qon tomir kasalliklari xavfi ortishi mumkin. Bu aterosklerozning rivojlanishiga (tomirlarning qattiqlashishi va torayishi) olib kelishi mumkin bo'lgan surunkali yallig'lanishdan kelib chiqadi deb hisoblanadi.

Yondosh kasalliklar: Nospesifik yarali kolit bilan og'rigan bemorlarda ko'pincha metabolik sindrom, diabet va gipertoniya kabi boshqa sog'liq muammolari mavjud bo'lib, ular yurak-qon tomir kasalliklari xavfini yanada oshirishi mumkin.

Dori-darmonlar: Yarali kolitni davolashning ba'zi usullari, xususan, ayrim immunosupressantlar va kortikosteroidlar yurak-qon tomir tizimiga nojo'ya ta'sir ko'rsatishi mumkin. Masalan, kortikosteroidlardan uzoq muddat foydalanish vazn ortishi, gipertenziya va qonda glyukoza darajasining oshishiga olib kelishi mumkin, bularning barchasi yurak kasalliklari uchun xavf omillari hisoblanadi.

Suvsizlanish va elektrolitlar muvozanatining buzilishi: Og'ir yarali kolit suvsizlanishga va elektrolitlar muvozanatining buzilishiga olib kelishi mumkin, bu esa yurak faoliyatiga ta'sir qilishi mumkin. Suvsizlanish yurak urish sonining ortishiga va qon bosimining pasayishiga olib kelishi mumkin.

Hayot tarzi omillari: Yarali kolit bilan og'rigan odamlarning turmush tarzi va ovqatlanish tanlovi ham yurak sog'lig'iga ta'sir qilishi mumkin. Yallig'lanishga qarshi ovqatlarga boy parhez nospesifik yarali kolit va yurak-qon tomir xavfini boshqarishga yordam beradi.

Yuqori C-reaktiv oqsil (CRO): Yarali kolit bilan og'rigan bemorlar ko'pincha yallig'lanish



belgilarining yuqori darajasini ko'rsatadilar, masala CRO ortishi bilan bog'liq.

Davolash odatda yallig'lanishni kamaytirishga, simptomlarni boshqarishga va remissiyani keltirib chiqarishga qaratilgan. Bu kortikosteroidlar, yallig'lanishga qarshi dorilar, immunosuppressantlar va biologik preparatlar kabi dorilarni o'z ichiga olishi mumkin. Og'ir holatlarda jarrohlik aralashuvi, masalan, kolektomiya kerak bo'lishi mumkin.

Nonspesifik yarali kolit prognozi bir qancha omillarga qarab o'zgaradi, jumladan:

- Kasallikning og'irligi: engil va o'rta darajadagi nospesifik yarali kolit odatda davolash bilan yaxshi prognozga ega. Og'ir nospesifik yarali kolit ko'proq intensiv davolanishni talab qilishi va hayot sifatiga ko'proq ta'sir qilishi mumkin.

- Yo'g'on ichakning ta'sirlanish darajasi: faqat to'g'ri ichakka ta'sir qiladigan yarali kolit (yarali proktit) odatda butun yo'g'on ichakni (pankolit) qamrab olgan yarali kolit dan ko'ra yaxshiroq prognozga ega.

- Asoratlarning mavjudligi: toksik megakolon yoki kolorektal saraton kabi asoratlarni prognozni yomonlashtirishi mumkin.

- Uzoq muddatli remissiya: nospesifik yarali kolit bilan og'rigan ko'plab odamlar davolanish bilan uzoq muddatli remissiyaga erishishlari mumkin, ya'ni ularning alomatlarini nazorat qilinadi va ular kamdan-kam uchraydi.

- Kolorektal saraton xavfining oshishi: UC bilan og'rigan odamlarda, ayniqsa pankolit yoki uzoq davom etadigan kasallik bilan og'riganlarda, yo'g'on ichak saratonini rivojlanish xavfi ortadi. Kolorektal saratonni erta aniqlash va oldini olish uchun muntazam kolonoskopiya tavsiya etiladi.

-Hayot sifati: nospesifik yarali kolit hayot sifatiga sezilarli ta'sir ko'rsatishi mumkin, ammo davolash simptomlarini boshqarishga va umumiy farovonlikni yaxshilashga yordam beradi.

Umuman olganda, so'nggi yillarda davolashdagi yutuqlar tufayli nospesifik yarali kolit prognozi sezilarli darajada yaxshilandi. To'g'ri tibbiy boshqaruv bilan ko'pchilik nospesifik yarali kolit bilan to'liq va samarali hayot kechirishi mumkin.

Bemorlar vaziyatni samarali boshqarish va simptomlarni bartaraf etish uchun tibbiyot xodimlari bilan yaqindan hamkorlik qilishlari kerak. Remissiyani saqlab qolish uchun muntazam monitoring va davolanishga tuzatishlar kiritish kerak bo'lishi mumkin.

Odamlar yarali kolitning alomatlarini boshdan kechirayotgan bo'lsa yoki tashvishlansa, to'g'ri tashxis qo'yish va davolash rejasi uchun sog'liqni saqlash mutaxassisi bilan maslahatlashishi juda muhimdir, bu ulardagi yarali kolitning surunkali fonga yoki og'ir darajaga o'tib ketmasligi uchun to'siq bo'lib xizmat qiladi

Foydalanilgan adabiyotlar ro'yxati:

1. Zimmerman Ya.S. Sog'liqni saqlash, tibbiyot va shifo haqida mulohazalar (keksa shifokorning bevaqt fikrlari). Klinik tibbiyot. 2011; 3:4-9.
2. Frolkis A.V. Ichak kasalliklari. Sankt-Peterburg; 2003 yil
3. Dusanov A.D. Nonspesifik yarali kolitning klinik va immunologik xususiyatlari. Abstrakt. Samarqand 1993 yil G.
4. Obraztsov V.P. Enterit va kolitning umumiy simptomologiyasiga. Russkiy arxiv patologii, klinicheskoy meditsiny I bakteriologii. 1896; 1:285-93. (rus tilida)
5. Parfenov A.I. Enteropatiya diagnostikasi va davolash. Rus meditsinskiy jurnali. 2013 yil; 13;731-6. (rus tilida).
6. Parfenov A.I. Enterologiya. Moskva; 2002. (rus tilida)



RADIATION METHODS FOR THE STUDY OF ABDOMINAL TUBERCULOSIS

Mirmakhammadov O.F
Tashkent Pediatric Medical Institute

Abstract. In recent years, there has been an increase in the incidence of tuberculosis as a result of a decrease in the standard of living of the population, its high infection rate, and a low level of anti-tuberculosis measures. Along with the increase in the incidence of pulmonary tuberculosis, there is an increase in its extrapulmonary forms. Among other localizations of extrapulmonary tuberculosis, abdominal is 3% and is one of the most difficult sections of phthisiology. Abdominal tuberculosis (AT) develops mainly with lymphogenous, hematogenous and contact MVT) from foci of primary infection or post-residual foci of it. The alimentary route of infection is currently assigned a modest place. Recognition of abdominal tuberculosis due to the vagueness and polymorphism of clinical signs, as well as the chronic, undulating course of the disease is associated with significant diagnostic difficulties. Rejection of the diagnosis of abdominal tuberculosis on the basis of negative results of tuberculin tests and the absence of pathological shadows on the plain radiograph of the abdominal cavity is a fairly common mistake not only of general practitioners, but also of phthisiatricians. The observations indicated that for 232 cases of intestinal tuberculosis, only 122 cases (52.6%) were diagnosed with the disease.

Key words: abdominal tuberculosis, infection, radiograph,

Purpose of study. To study the effectiveness of radiation methods for the study of abdominal tuberculosis.

Material and methods. The research materials include the results of instrumental research methods in 56 patients with abdominal tuberculosis. The age of the patients varied from 16 to 49 years. There were 25 men (44.6%) and 31 women (55.4%). Upon admission, the patients underwent the entire range of clinical and laboratory studies and radiation research methods.

Results. Ultrasound of the abdominal cavity revealed the presence of free fluid, moderate swelling of intestinal loops, and decreased peristalsis in all patients. With tuberculous ascites, small septa, echogenic debris are visible. These septa are due to the high content of fibrin in the exudative ascitic fluid. Thickening and nodularity of the parietal and sometimes visceral peritoneum were additional signs of abdominal tuberculosis. Ultrasonography is also very effective for detecting intestinal tuberculosis, with signs of expansion of the lumen of the small intestine and thickening of its wall. At the same time, ultrasonography was used in 7 cases for therapeutic purposes, in the form of ascitic fluid aspiration (n = 5) or fine-needle aspiration cytology, and biopsies from enlarged lymph nodes or hypertrophic lesions of the abdominal organs (n = 2). Radiographically, 17 (30.3%) patients showed local spasm, spastic filling defect, retention of barium suspension in the ileum or cecum, “bulging” of the small intestine loops and segmental expansion of the intestinal loops. In 3 cases, with suspected tuberculous intestinal lesions, an X-ray was performed with barium sulfate. At the same time, such signs as intestinal strictures, a distended cecum or terminal ileum, unevenness of the mucous membrane and a rapid emptying of its contents were noted. To diagnose tuberculosis of the colon and ileocecal region, the method of barium enema (n = 3) was effectively used, which was expressed by thickening of the ileocecal valve with a triangular appearance, a stretched cecum and a wide rupture of the valve with narrowing of the terminal ileum

In 21 cases, CT was shown to be the most effective imaging method for assessing intraluminal and additional radiation pathology and the extent of disease spread. In 3 cases, the presence of calcification in the lymph nodes in the absence of a known primary tumor, established tuberculous genesis lymphadenitis. Tuberculosis of the liver and spleen (n = 5) on CT showed as tiny foci of low density (Fleischner’s symptom).

Conclusion. Radiation methods of research, including ultrasonography, X-ray of the abdominal organs and computed tomography, are the most effective methods of non-invasive diagnosis of abdominal tuberculosis.

1. Janssen I., Heymsfield S.B., Baumgartner R.N., Ross R. J. Appl. Physiol., 2000, vol. 89, no. 2, pp. 465–471.
2. Gilevich A.V. Cutaneous electrical impedance measurement in assessing the adequacy of



general anesthesia: author. dis. Cand. honey. sciences. - Novosibirsk, 1996.-- 18 p.

3. Fedorova Yu.Yu. Factors influencing the frequency of intradialysis hypotension in patients receiving treatment with programmed hemodialysis / Yu. Yu. Fedorova // Materials of the XVI All-Russian Medical and Biological Conference of Young Researchers "Fundamental Science and Clinical Medicine - Man and His Health". - SPb, 2013.-- S. 424-425.

4. Chang TI, Paik J, Greene T et al. Intradialytic hypotension and vascular access thrombosis. J Am Soc Nephrol 2011; 22(8): 1526-1533

5. Flythe J.E., Inrig J.K., Shafi T., et al. Association of intradialytic blood pressure variability with increased all-cause and cardiovascular mortality in patients treated with long-term hemodialysis. Am. J. Kidney Dis. 2013;61(6):966- 974.

6. Ортикбоев Жахонгир Ортикбой Угли, Халмухамедов Жавохир Азизович Особенности оптимизации антибиотикотерапии при абсцессе легких у детей // Современные инновации. 2017. №2 (16). URL: <https://cyberleninka.ru/article/n/osobennosti-optimizatsii-antibiotikoterapii-pri-abstsesse-legkih-u-detey> .



Yuldashov S.A.¹, Bilalov E.N.², Ahmedova S.M.³, Nozimov A.E.⁴

¹ Odam anatomiyasi va OXTA kafedrasida tayanch doktoranti, Toshkent tibbiyot akademiyasi, sarvar. yuldashov.91@mail.ru, <https://orcid.org/0009-0000-7351-5775>

² Tibbiyot fanlari doktori, professor. Oftalmologiya kafedrasida mudiri, Toshkent tibbiyot akademiyasi, dr.ben58@mail.ru, <https://orcid.org/0000-0002-3484-1225>

³ Tibbiyot fanlari doktori, Odam anatomiyasi va OXTA kafedrasida dotsenti, Toshkent tibbiyot akademiyasi, sayyora.akhmedova@gmail.com, <https://orcid.org/0000-0001-6040-5200>

⁴ PhD, Respublika ixtisoslashtirilgan ko'z mikroxiirurgiya ilmiy amaliy tibbiyot markazi, bo'lim mudiri dr.nae@mail.ru, <https://orcid.org/0000-0002-8315-3429>.

Endokrin oftalmopatiya (EOP sinonimlari: tireoid oftalmopatiya, Greyves oftalmopatiyasi) qalqonsimon bezning disfunksiyasi natijasida kelib rivojlanuvchi autoimmun kasallik bo'lib, surunkali progressiv shaklda orbita yumshoq to'qimalarining yallig'lanishi va ekstraokulyar mushaklar (EOM) qalinlashishi, ko'z olmasining orbita bo'shlig'idan patologik chiqishi (bilateral tireotoksik ekzoftalm) va ko'rish faoliyatining buzilishi bilan namoyon bo'luvchi patologik holat hisoblanadi [1,2,3]. Ilmiy adabiyotlar tahliliga ko'ra EOPning uchrash chastotasi asosan yosh, mehnatga layoqatli va reproduktiv yoshdagi odamlar o'rtasida ortmoqda va bu genetik, anatomik hamda atrof muhit omillari bilan bevosita bog'liq [4,5]. Uzoq yillardan buyon EOPning klinik diagnostik xususiyatlariga oid tadqiqotlar olib borilgan lekin ushbu patologiyaning bemorlar hayot sifatiga ta'sir qilishi haqidagi tadqiqot natijalari kamchilikni tashkil qiladi. Shuningdek, ba'zi tadqiqotlarda EOP fonida bemorlarning salomatlik va hayot sifatini baholovchi ko'rsatkichlar boshqa surunkali kasalliklar (masalan: qandli diabet, yurak ishemik kasalligi)dan ko'ra yomonroqligi kuzatilgan [6,7]. Bu esa og'ir psixologik stress faktor bo'lib bemorlarning hayot sifatiga bevosita negativ ta'sir ko'rsatishini klinik so'rovnoma orqali aniqlash mumkin. Bundan tashqari, voyaga yetgan aholi o'rtasida endokrin oftalmopatiya darajasining ortishi ularning mehnat qobiliyatini qisman yoki to'liq yo'qolishi bilan ham muhim ijtimoiy ahamiyatga egadir [8,9,10].

Kalit so'zlar: endokrin oftalmopatiya, hayot sifati, savolnoma, nogironlik darajasi, rehabilitatsiya.

Tadqiqot maqsadi: ushbu tadqiqotda Farg'ona viloyati misolida maxsus so'rovnoma orqali endokrin oftalmopatiya (EO) bilan kasallangan bemorlar hayot sifatining (HS) klinik ahamiyati o'rganilgan.

Tadqiqot materiali va metodi: Ilmiy tadqiqot obyekti sifatida Akademik Y.X.To'raqulov nomidagi Respublika ixtisoslashtirilgan endokrinologiya ilmiy-amaliy tibbiyot markazi Farg'ona filiali (RIEIAMFF)da endokrin oftalmopatiya tashxisli 72 nafar bemor (n=144 ta ko'z) tanlab olingan. Bemorlarning ikkala ko'zi ham EOP bilan zararlangan. Klinik tadqiqotda 20 yoshdan 71 yoshgacha bo'lgan 54 nafar ayol va 18 nafar erkak qatnashdi. Bemorlarning o'rtacha yoshi $44,8 \pm 1,4$ yoshni tashkil qildi.

Klinik kuzatuv davri 2020-2024 yillarni o'z ichiga oladi va bemorlar endokrinolog nazoratida rejali ravishda ambulator davolanib kelgan va qalqonsimon bez faoliyatiga oid laborator tahlillar tahlillar (tireotrop gormon-TTG, tiroksin-T4, triyodtironin -T3) dinamikada kuzatilgan. Bemorlarda kasallikning kechishini baholash uchun xalqaro NOSPECS (2007) tasnifidan foydalanildi.

Tadqiqot natijasi.

So'rovnoma barcha 72 nafar bemorga tarqatildi, ulardan 68 nafari (94.5%) so'rovnomalarni to'ldirdi va 4 nafar (5.5%) bemor so'rovda qatnashishni istamadi. So'rovnomaning to'ldirish uchun 8 daqiqa vaqt taklif qilindi va jarayon oddiy formatda ya'ni maxsus tayyorgarliksiz olib borildi.

So'rovnoma EOP fonida ko'rish buzilishi va bemorning tashqi ko'rinishidagi o'zgarishlar ta'sirini baholash uchun mo'ljallangan, shuningdek, kasallik tufayli bemorning hissiy farovonligi, ijtimoiy faoliyatidagi o'zgarishlar so'rovnomaning subyektiv komponenti hisoblanadi. Bunday holda, yuqori balli shkala hayot sifatining yuqori darajasini ko'rsatadi.

Kasallikning og'ir kechishida ko'rish funksiyasidagi o'zgarishlar bemorning kundalik ish turlari ($p=0.0018$) va tashqi ko'rinish hamda ijtimoiy ahamiyatini ($p=0.013$) o'z ichiga olgan hayot sifatiga minimal darajadagi kasallikka chalingan bemorlarga nisbatan ko'proq ta'sir etgan.

To'rt yil davomida (2020-2024) davolanib kelgan EOP tashxisli 68 nafar bemorlarni so'rovnoma natijalari shuni ko'rsatdiki, kasallikning minimal, o'rta va og'ir kechishida bemorlarning hayot sifat



ko'rsatkichlari mos ravishda 80.6 , 58.4 va 46.3 ballni tashkil etdi.

EOP klinik kechishi va hayot sifati o'rtasidagi bo'g'liqlikni o'rganish orqali shu narsa aniqlandiki, kasallikning og'ir kechishida ko'rish faoliyati sezilarli buziladi va bu bemorlarning hayot sifatiga sezilarli salbiy ta'sir ko'rsatadi. Endokrin oftalmopatiyaning klinik kechish shakli va davolash usullari bemorlarning hayot sifatiga bevosita ta'sir qilishi mazkur klinik tadqiqotda o'z tasdig'ini topdi.

Xulosa.

Klinik tadqiqotda foydalanilgan so'rovnoma endokrin oftalmopatiyani bemorlar hayot sifatiga ta'sirini to'liqroq tushunishga yordam beradi va davolash samaradorligini baholash uchun adekvat mezon hisoblanadi. Shuningdek, mazkur so'rovnoma turini endokrin oftalmopatiya boshqaruvini yaxshilash uchun klinik amaliyotda keng foydalanishga tavsiya etilishi mumkin.

Foydalanilgan adabiyotlar:

1. Brovkina A. F. (2009). *Vestnik oftalmologii*, 125(4), 30–33.
2. Ing, E. B., Madjedi, K., Hurwitz, J. J., Nijhawan, N., Oestreicher, J., & Torun, N. (2021). Nomenclature: thyroid-associated orbitopathy, Graves ophthalmopathy, or thyroid eye disease?. *Canadian journal of ophthalmology. Journal canadien d'ophtalmologie*, 56(1), e22–e24. <https://doi.org/10.1016/j.cjjo.2020.06.004>
3. Soeters, M. R., van Zeijl, C. J., Boelen, A., Kloos, R., Saeed, P., Vriesendorp, T. M., & Mourits, M. P. (2011). Optimal management of Graves orbitopathy: a multidisciplinary approach. *The Netherlands journal of medicine*, 69(7), 302–308.
4. Stan, M. N., & Bahn, R. S. (2010). Risk factors for development or deterioration of Graves' ophthalmopathy. *Thyroid : official journal of the American Thyroid Association*, 20(7), 777–783. <https://doi.org/10.1089/thy.2010.1634>
5. Hiromatsu, Y., Eguchi, H., Tani, J., Kasaoka, M., & Teshima, Y. (2014). Graves' ophthalmopathy: epidemiology and natural history. *Internal medicine (Tokyo, Japan)*, 53(5), 353–360. <https://doi.org/10.2169/internalmedicine.53.1518>
6. Wiersinga, W. M., Prummel, M. F., & Terwee, C. B. (2004). Effects of Graves' ophthalmopathy on quality of life. *Journal of endocrinological investigation*, 27(3), 259–264. <https://doi.org/10.1007/BF03345275>
7. Iacobæus, L., & Sahlin, S. (2016). Evaluation of quality of life in patients with Graves' ophthalmopathy, before and after orbital decompression. *Orbit (Amsterdam, Netherlands)*, 35(3), 121–125. <https://doi.org/10.1080/01676830.2016.1176049>
8. Lin, I. C., Lee, C. C., & Liao, S. L. (2015). Assessing quality of life in Taiwanese patients with Graves' ophthalmopathy. *Journal of the Formosan Medical Association = Taiwan yi zhi*, 114(11), 1047–1054. <https://doi.org/10.1016/j.jfma.2013.12.002>
9. Choi, Y. J., Lim, H. T., Lee, S. J., Lee, S. Y., & Yoon, J. S. (2012). Assessing Graves' ophthalmopathy-specific quality of life in Korean patients. *Eye (London, England)*, 26(4), 544–551. <https://doi.org/10.1038/eye.2011.359>
10. Kashkouli, M. B., Karimi, N., Aghamirsalim, M., Abtahi, M. B., Nojomi, M., Shahradsheh, H., & Salehi, M. (2017). Measurement Properties of the Persian Translated Version of Graves Orbitopathy Quality of Life Questionnaire: A Validation Study. *Ophthalmic epidemiology*, 24(1), 3–10. <https://doi.org/10.1080/09286586.2016.1255974>



ГЕОГРАФИЯ ЙЎЛИДАГИ ТАДҚИҚОТЛАР

FOYDALI QAZILMA BOYLIKLARNI QAZIB OLISH JARAYONIDAGI SALBIY OQIBATLAR VA ULARNING YECHIMLARI

Abdulxoshimova Feruza Dilshodjon qizi

Namangan davlat universiteti

Geografiya yo'nalishi iqtidorli talabasi

Telefon: +998930438625

feruza_abdulxoshimova@gmail.com

Annotatsiya: Ushbu maqolada yurtimizda tarqalgan foydali qazilma konlari geografiyasi. Foydali qazilma boyliklaridan oqilona va tejamkorlik bilan foydalanish. Konchilik ta'sirida ifloslanayotgan va zarar ko'rayotgan yerlar. Zaxirasi tugab borayotgan yer osti boyliklarimiz. Konlardan qazib olish jarayonida atrof muhitga bo'ladigan salbiy ta'sir va ularning oqibatlari, ular natijasida yuzaga kelayotgan muammolar hamda ularning yechimlarini topshish haqida tahliliy fikrlar keltirilgan.

Kalit so'zlari: Foydali qazilmalar, metall, no metall, yonuvchi, gidromineral, konchilik, yer, tabiiy sharoit, tabiiy boyliklar, tabiat, kon, neft koni, tuproq eroziyasi, ko'mir koni, gaz koni, atrof – muhit, sanoat.

Bugungi kunda dunyoda rivojlanayotgan va o'tish iqtisodiyotidagi ko'plab davlatlar o'zining hududida mavjud barcha yer usti va ye rosti boyliklaridan foydalanib kelmoqda. Shu qatorda yurtimizda ham yer usti va yer osti qazilma boyliklardan foydalanish keng qamrovda foydalanib kelmoqdamiz. Yer osti qazilma boyliklarimiz sanoat uchun mineral xomashyolar hisoblanadi. Insoniyat uchun ozuqa tabiatdan olinsa, sanoat uchun ozuqa yer osti qazilma boyliklaridan olinadi. Foydali qazilmalar deb iqtisodiyotda foydalanish uchun sifat va son jihatidan yaroqli tabiiy mineral moddalarga aytiladi. Barcha foydali qazilmalar to'rtta guruhga bo'linadi, bular metal, no metall, yonuvchi, gidromineral foydali qazilmalar.

Yurtimizda yuzga yaqin foydali qazilmalarning 2700 ga yaqin koni mavjud. Mamlakatimizning mineral xomashyo salohiyati 3,3 trilion AQSh dollari miqdorida baholanadi. Har yili 5,5 mlrd. AQSh dollari hisobida foydali qazilmalar qazib olinmoqda. Topilgan gaz zaxiralari respublikamiz ehtiyojini 35 yilga, neft esa 30 yilgacha qoplaydi. Oltin zaxiralari bo'yicha O'zbekiston jahonda 4- o'rinda, mis bo'yicha 10–11-o'rinda turadi. Oltin ishlab chiqarish umumiy hajmi bo'yicha dunyoda sakkizinchi o'rinda va aholi jon boshiga ishlab chiqarishda beshinchi o'rinda turadi. Mamlakatimizda topilgan 30 ta oltin konining jami zaxirasi 4000 tonnadan oshadi. Katta zaxiralarga ega bo'lgan 30 ta uran koni bor. Har yili 80 ming tonna mis qazib olinmoqda. Ularni qazib olishda mamlakatimizda turli xil usullardan foydalanib kelinadi. Biz bilamizki, oltin konlarida qazish jarayonida oltin mahsulotini boshqa bir turli xil kimyoviy moddalardan ajratib olish jarayoni mashaqqatli hisoblanadi va deyarli oltin konlaridan qazib olingan mahsulotdan keraksiz qismi kamdan-kam chiqadi. Qazilma boyliklarini qazib olish jarayonlarida tabiiy muhitga ko'plab salbiy ta'sir ko'rsatmoqda. Tog'-kon sanoati tuproqning buzilishi, suv va havoning ifloslanishi, o'rmonlarning kesilishi va biologik xilma-xillikning yo'qolishi kabi atrof-muhitga sezilarli ta'sir ko'rsatishi mumkin. Bundan tashqari, tog'-kon sanoati zaharli va xavfli chiqindilarni hosil qilib kelmoqda, bu esa konlar yaqinida yashovchi odamlarning sog'lig'iga ham salbiy ta'sir ko'rsatishi mumkin. Dunyoning ko'pchilik rivojlangan davlatlarida, xususan, Braziliyada tog'-kon sanoati muhim iqtisodiy faoliyatdir, ammo u bir qator ekologik va ijtimoiy muammolar uchun ham javobgardir. Yurtimizda ham bunday muammolarni oldini olish uchun chora-tadbirlarni yanada rivojlantirish zarur.

Konchilikning tuproqqa ta'siri. Tuproq eroziyasi. Kon qazib olish, ayniqsa, ochiq joylarda olib borilganda, tuproq eroziyasiga olib kelishi mumkin. Mineral qazib olish jarayonida katta maydonlar qazib olinadi, bu esa ko'p miqdorda ochiq tuproqqa olib kelishi mumkin. O'simlik qoplamini olib tashlash ham tuproq eroziyasini kuchaytirishi mumkin, chunki o'simlik ildizlari tuproqni joyida ushlab turishga yordam beradi. Tuproq eroziyasi tuproq sifati va o'simliklarning sog'lig'iga salbiy



ta'sir ko'rsatishi mumkin. Tuproqni yo'qotish tuproq unumdorligini pasayishiga olib kelishi mumkin, bu esa o'simliklarning o'sishiga ta'sir qilishi mumkin. Bundan tashqari, tuproq eroziyasi daryolar va daryolarda cho'kindilarga olib kelishi mumkin, bu esa suv sifatiga ta'sir qilishi mumkin.

Tuproqning ifloslanishi. Shuningdek, qazib olish tuproqning ifloslanishiga olib kelishi mumkin. Mineral qazib olish jarayonida minerallarni jinsdan ajratish uchun siyanid va sulfat kislota kabi zaharli kimyoviy moddalar ishlatilishi mumkin. Ushbu kimyoviy moddalar tuproqqa kirib, uni ifloslantirishi mumkin. Tuproqning ifloslanishi o'simliklar va hayvonlarning sog'lig'iga salbiy ta'sir ko'rsatishi mumkin. Qo'rg'oshin va simob kabi ba'zi og'ir metallar zaharli bo'lib, o'simliklar va hayvonlarning to'qimalarida to'planishi mumkin. Bu nevrologik kasalliklar va reproduktiv tizimning shikastlanishi kabi sog'liq muammolariga olib kelishi mumkin. Kon qazib olishning tuproqqa salbiy ta'sirini minimallashtirish uchun tog'-kon kompaniyalari degradatsiyaga uchragan hududlarni qayta tiklash va foydaliroq va kamroq ifloslantiruvchi kon usullaridan foydalanish kabi barqaror amaliyotlarni qo'llashlari muhimdir.

Havo sifatiga ta'siri. Kon qazish havo sifatiga sezilarli ta'sir ko'rsatishi mumkin. Ifloslantiruvchi moddalar emissiyasi foydali qazilmalarni qazib olish, qayta ishlash va tashish jarayonida chiqarilishi mumkin. Bu ifloslantiruvchi moddalar zarrachalar, gazlar, bug'lar va hidlarni o'z ichiga olishi mumkin, ular inson salomatligi va atrof-muhitga ta'sir qiladi.

Ifloslantiruvchi moddalar emissiyasi. Kon qazish jarayonida ifloslantiruvchi moddalar emissiyasi bir necha shakllarda yuzaga kelishi mumkin. Masalan, toshlar va minerallarning portlashi havoga chang va zarralarni chiqarishi mumkin. Yuk mashinalari va ekskavatorlar kabi og'ir uskunalardan foydalanish chiqindi gazlar va mayda zarralarni chiqarishi mumkin. Bundan tashqari, yer osti qazib olish karbonat ангидрид, метан va uglerod oksidi kabi xavfli gazlarni chiqarishi mumkin.

Atmosferaning ifloslanishi. Atmosferaning ifloslanishi konchilikning havo sifatiga asosiy ta'siridan biridir. Tog'-kon sanoati global isishga hissa qo'shadigan karbonat ангидрид va metan kabi issiqxona gazlarini chiqarishi mumkin. Bundan tashqari, qazib olish oltingugurt dioksidi, azot oksidi va mayda zarralar kabi inson salomatligiga ta'sir qiladigan ifloslantiruvchi moddalarni chiqarishi mumkin. Havoning ifloslanishi inson salomatligiga bir necha jihatdan ta'sir qilishi mumkin. Yuqori darajadagi ifloslantiruvchi moddalarga ta'sir qilish astma va bronxit kabi nafas olish kasalliklarini keltirib chiqarishi mumkin. Bundan tashqari, havoning ifloslanishi yurak kasalliklari va o'pka saratoni xavfini oshirishi mumkin.

Xulosa. Men bu maqolani yozish jarayonida Tog'-kon sanoatida qazilma boyliklardan foydalanish va ularni qazib olish jarayonidagi turli xil tashqi muhitga yerlarning holatini buzilishiga, unumdorligi yo'qolishiga, ekalogoyaga ta'siri va insoniyat salomatligi uchun ta'sir jihatlarini o'rgandim. Yurtimizda ham bunday muammolarni oldini olish uchun chora-tadbirlarni yanada rivojlantirish zarur. Bu kabi obyektlarda tabiiy sharoit va resurlardan kelib chiqib bu yerlarni unumdorligini oshirish, ko'kalamzorlashtirish, daraxt va shu kabi o'simliklar ekish, bog', yaylov va tokzorlar sifatida foydalanish kerak yoki bu hududlarni xususiy tadbirkorlarga topshirish kerak, xo'jalik ahamiyati uchun zarur bino, ishoat, korxonalar qurish maqsadga muvofiqdir. Biz tabiiy boyliklarimizdan qazib olishda va bundan keyin ham qazishda isrofgarchilikka yo'l qo'ymaslik va ularni kelajak avlodga ham yetib borishini taminlashimiz zarur. Ekalogiya va atrof muhitga ta'sirisiz va ekalogik tozza energiya manbalaridan foydalanishni ustivor maqsadga aylantirishimiz kerak.

Foydalanilgan adabiyotlar ro'yxati:

1. Акрамов Х., Зайнобиддинов С., Тешабоев А. Яримўтказгичларда фотоэлектрик ходисалар ўқув қўлланма. Тошкент. Ўзбекистон 1994 йил
2. Алимовбаев А. “Иссиқлик электр таъминоти ва иссиқлик тармоқлари” Тошкент 1997 йил
3. Qo'shmurodov O., Shukuriddinov B. “Foydali qazilmalar va ularning konlari”. 2010 yil



Содержание

**ҲУҚУҚ ФАНЛАРИНИ РИВОЖЛАНТИРИШ ЙЎЛИДАГИ
ТАДҚИҚОТЛАР**

Юлдашев Фазлидин Эшқувватович КОРРУПЦИЯНИ ОЛДИНИ ОЛИШ ЙЎНАЛИШЛАРИ ВА УСУЛЛАРИ ТАҲЛИЛИ	5
Nuraliyeva Parvina Bozorboyevna ҲУҚУҚИЙ ТАЪЛИМДА-ДАВЛАТ, ҲУҚУҚ, АХЛОҚ ВА МАЪНАВИЯТНИНГ ЎЗARO БОҒЛИҚЛИГИ ВА ТАРИХИЙ НАЗАРИЯСИНИ ЎРГАНИШНИНГ ДОЛЗАРБЛИГИ	9
Мирзаев Фарходжон Тахирович ва, Гаппарова Назокат Абдукахаровналар ЯККА ТАРТИБДАГИ МЕҲНАТ НИЗОЛАРИ ЮЗАСИДАН ИШГА ТИКЛАШ МАСАЛАСИДА СУДЛАРГА МУРОЖААТ ҚИЛИШ ҲУҚУҚИНИ ЭГА БЎЛГАН ВАКОЛАТЛИ ОРГАНЛАР БЎЙИЧА ЮЗАГА КЕЛАЁТГАН МУАММОЛАР ЮЗАСИДАН ТАКЛИФЛАР	11

**ФАЛСАФА ФАНЛАРИНИ РИВОЖЛАНТИРИШ ЙЎЛИДАГИ
ТАДҚИҚОТЛАР**

Berdaliyeva Sevara Damirovna YUSUF XOS HOJIBNING AXLOQIY QARASHLARINI SHAKLLANISHINING TARIXIY-IJTIMOY OMILLARI.....	15
---	----

**ТАРИХ САҲИФАЛАРИДАГИ ИЗЛАНИШАЛАР ЙЎЛИДАГИ
ТАДҚИҚОТЛАР**

Muazzamxon Maxmudova Sultonmaxmudovna XALQARO MUZEYLAR KENGASHI FAOLIYATI	17
Maxmudova Orasta Mansur qizi "MUSTAQILLIK YILLARIDA XOTIN-QIZLARNING IJTIMOY-IQTISODIY VA SIYOSIY HAYOTDA TUTGAN O'RNINI" (QASHQADARYO VILOYATI MISOLIDA).....	20
Rajabov Vohid Muhammad o'g'li AMIR ABDURAHMON FAOLIYATI.....	24
Narzullayev Azamat G'ayrat o'g'li TURKISTON LEGIONING TASHKIL TOPISHI VA RIVOJLANISH TARIXI.....	26
Nosirov Elbek Qosim o'g'li AMIR TEMUR FAOLIYATINING YEVROPALIKLAR TOMONIDAN DASTLABKI E'TIROFI	30
Baxtiyarov Sirojbek Ixombek o'g'li QADIMGI XORAZMNING JANUBIY QISMIDA URBANIZATSIYA JARAYONLARINING SHAKLLANISHI MASALALARI	32
Mustafoyev Jaloliddin AMIR TEMUR – MOHIR DIPLOMAT.....	35
Эркинова Жасмин Азизовна ЎЗБЕКИСТАН И МИРОВОЕ СООБЩЕСТВО	37

**ФИЛОЛОГИЯ ФАНЛАРИНИ РИВОЖЛАНТИРИШ ЙЎЛИДАГИ
ТАДҚИҚОТЛАР**

Asrorov Ilgor SOCIAL DIMENSIONS OF STANDARDIZED ASSESSMENT IN UZBEK CONTEXT	40
Kayumova Nilufar Xotam-qizi YANGILIKLARDA ERGASH GAPLI QO'SHMA SENTENSEMALI SARLAVHALAR VA UNING MATN BILAN PRAGMATIK UYG'UNLIGI (INGLIZ VA O'ZBEK MATERIALLARI ASOSIDA)	42



Vafoqulova Go'zal Ochilovna BOSH BO'LAKLAR VA UNING IFODALANISHI MAVZUSINI O'QITISH	45
Raxmatova Saodat Baxrinovna THE ROLE OF ARTIFICIAL INTELLIGENCE IN MODERN EDUCATION.....	47
Nuriddinova Nafisa Muxiddin qizi O'ZBEK SHE'RIYATIDA AYRIM GRAMMATIK SHAKLLAR TAHLILI.....	48
Nuriddinova Nafisa Muxiddin qizi SOHAGA OID AYRIM TERMINLARNING LINGVOKULTUROLOGIK TALQINI	50
Satimova Dilafruz Numonjonovna NEOLOGIZM VA ANGLISIZMLAR: LISONIY SHAKLLANISHI, STRUKTURAVIY TALQINI VA LINGVISTIK TAMOYILLARI	52
Azimova Sitora Shokirovna TIL VA NUTQ MADANIYATINING XUSUSIYATLARI	55

АДАБИЁТ ФАНЛАРИНИ РИВОЖЛАНТИРИШ ЙЎЛИДАГИ
ТАДҚИҚОТЛАР

Vafoqulova Go'zal Ochilovna “DEVONI HIKMAT” TASAVVUF TALQINI	57
--	----

ИҚТИСОД ФАНЛАРИНИ РИВОЖЛАНТИРИШ ЙЎЛИДАГИ
ТАДҚИҚОТЛАР

G'anibekova Mashhura Ixtiyor qizi XIZMAT KO'RSATISH TARMOQLARINI RAQAMLASHTIRISHDA INNOVATSION YO'NALISHLAR.....	59
Турсунова Хосият Саид қизи ОРГАНИЗАЦИЯ ПРОИЗВОДСТВА МОЛОЧНЫХ ПРОДУКТОВ ПИТАНИЯ НА ОСНОВЕ БЕЗОТХОДНЫХ ТЕХНОЛОГИЙ.....	61
Hojiqulova Feruza Dona qizi SURXONDARYO VILOYATIDA SANOAT KORXONALARINING SWOT TAHLILI.....	63
Matmuratova N.R. MINTAQADA BALIQCHILIK SOHASINI RIVOJLANTIRISHNING ROLI	66
Адхам Аҳмедов ФУҚАРОЛАРНИНГ ЎЗИНИ ЎЗИ БОШҚАРИШ ОРГАНЛАРИДА КОЛЛЕГИАЛ ҚАРОПЛАР ҚАБУЛ ҚИЛИНИШИНИНГ АҲАМИЯТ.....	69
Karimova Oyjahon GLOBAL MARKETING STRATEGIYALARIDA RAQAMLI PLATFORMALARDAN FOYDALANISH SAMARADORLIGI	73
Turopova Nigora Xolmurod qizi SOLIQ-BYUDJET TIZIMIDA BIRIKTIRILGAN VA TARTIBGA SOLUVCHI SOLIQLARDAN FOYDALANISHNING IJTIMOY-IQTISODIY ASOSLARI.....	76
Lola Ergashovna AUDITORLIK TEKSHIRUVLARINI RAQAMLASHTIRISHNI TAKOMILLASHTIRISH USULLARI.....	80
Aminboyeva Fotima Rajabboy qizi VALYUTA KURSI VA UNING SHAKLLANISHIGA TA'SIR QILUVCHI OMILLAR	82
Raximov T.J. MINTAQQA IQTISODIYOTINI BARQAROR RIVOJLANTIRISHDA EKSPORT SALOHİYATI SAMARADORLIGINI OSHIRISH	84
Ro'zmetov K. MINTAQADA IJTIMOY SOHANI BARQAROR RIVOJLANTIRISHNI INNOVATSION JIHATLARI.....	87



ПЕДАГОГИКА ФАНЛАРИНИ РИВОЖЛАНТИРИШ ЙЎЛИДАГИ
ТАДҚИҚОТЛАР

Dilafroz Sarimsakova BO'LAJAK O'QITUVCHILARNING TADQIQOT KO'NIKMALARINI RIVOJLANTIRISH DOLZARB PEDAGOGIK MUAMMO SIFATIDA.....	90
Isxakova Shahlo Ismoilovna O'SMIR YOSHIDAGI BOLALARNING KROSSMADANIY TASAVVURLARINI SHAKLLANTIRISH.....	92
Madina G'affova, Mahbuba Holmatova TALABALARNING TAQDIMOT KO'NIKMALARINI RIVOJLANTIRISH DOLZARB MUAMMO SIFATIDA.....	94
Munavvar Bektemirova, Mahbuba Holmatova O'QUVCHILARNING INGLIZ TILIDA NUTQ QOBILIYATINI O'YINLAR ORQALI RIVOJLANTIRISH.....	96
Murtazayeva Shaxloxon Muzaffar qizi MUOMALA MADANIYATINI SHAKLLANTIRISHDA OTA-ONA VA FARZAND MUNOSABATLARINING PSIXOLOGIK JIHATLARI.....	98
Nargiza Abdusamatova, Mahbuba Holmatova BOSHLANG'ICH SINFLARDA INGLIZ TILI GRAMMATIKASINI O'QITISH.....	100
Shodiya Turg'unova, Mahbuba Holmatova TILDAGI LINGVISTIK MUAMMOLAR.....	102
N.Abdumannatova, M.Gulyamova SHAXS RIVOJLANISHI VA O'ZIGA BO'LGAN ISHONCH HISSINI OSHIRISHNING PSIXOLOGIK OMILLARI.....	104
Haydarova Aziza Zikrullo qizi PRINSIPIAL EKLEKTIZM METODI YORDAMIDA B1 DARAJADAGI O'QUVCHILARGA INGLIZ TILINI O'RGATISH USULLARI.....	106
Sharipova Fazilat Ollaberganovna BIOLOGIYA FANLARINI O'QITISHDA "ALOQA" METODIDAN FOYDALANISHNING SAMARASI.....	108
Salixov Timur Mansurovich BO'LAJAK JISMONIY MADANIYAT FANI O'QITUVCHILARIDA SPORT TURIZMIGA OID BILIMLARNI RIVOJLANTIRISHNING PEDAGOGIK-PSIXOLOGIK XUSUSIYATLARI....	110

ТЕХНИКА ВА ТЕХНОЛОГИЯ СОҲАСИДАГИ ИННОВАЦИЯЛАР ЙЎЛИДАГИ
ТАДҚИҚОТЛАР

Hojiyeva Muxlisa Obid qizi O'ZBEKISTON RESPUBLIKASI HUDUDIDA JOYLASHGAN KAOLIN XOMASHYOLARINING FIZIK-KIMYOVIY XOSSALARINI TAHLIL QILISH.....	112
Усмонов Ботир Шукуриллаевич, Муинов Улугбек Бахтиерович ИСПОЛЬЗОВАНИЕ АВТОМОБИЛЬНЫХ ГЕНЕРАТОРОВ В НЕБОЛЬШИХ ВЕТРЯНЫХ ТУРБИНАХ ДЛЯ ОБЕСПЕЧЕНИЯ ЭНЕРГИЕЙ ОТДАЛЕННЫХ РАЙОНОВ УЗБЕКИСТАНА.....	114
Hojiyeva Muxlisa Obid qizi KAOLIN LOYLARI VA SIALLITLARNING TARKIBI VA FIZIKK-KIMYOVIY XUSUSIYATLARI.....	121

ФИЗИКА-МАТЕМАТИКА ФАНЛАРИ ЮТУҚЛАРИ ЙЎЛИДАГИ
ТАДҚИҚОТЛАР

Umaraliyev Murodjon Qambarali o'g'li GEOMETRIK O'RINLAR TOPISHGA DOIR AYRIM MASALAR.....	123
--	-----



БИОМЕДИЦИНА ФАНЛАРИНИ РИВОЖЛАНТИРИШ ЙЎЛИДАГИ
ТАДҚИҚОТЛАР

Бобожонов Дониёр Садулла угли ПЕРФУЗИОННЫЕ ИЗМЕНЕНИЯ ХОРИОИДАЛЬНОГО СЛОЯ ПОСЛЕ УДАЛЕНИЯ СИЛИКОНОВОГО МАСЛА ПРИ ОТСЛОЙКЕ СЕТЧАТКИ.....	125
Юсупов А.Ф., Каримова М.Х., Джамалова Ш.А, сСаматов М.У. ОКТ ДИАГНОСТИКА ТОКСОПЛАЗМОННЫХ ХОРИОРЕТИНИТОВ.....	127
Ravshanova Umeda Hamid qizi, G'iyosova Sevara Frunze qizi HAMSHIRALIK ISHIDA KOMPYUTER TECHNOLOGIYALARINING O'RNI VA QO'LLANILISHI	128
Рихсиева Назира Тахировна ЧАСТОТА ЙОДДЕФИЦИТНЫХ ЗАБОЛЕВАНИЙ У ДЕТЕЙ И ПОДРОСТКОВ.....	130
Mirmakhammadov O.F OPTIMIZATION OF TREATMENT OF CHRONIC HEART FAILURE IN PATIENTS WITH METABOLIC SYNDROME	131
Ibodullayeva Dilrabo Rustam qizi NOSPESIFIK YARALI KOLIT BILAN KASALLANGAN BEMORLARDA YURAK QON TOMIR TIZIMIDAGI O'ZGARISHLARNING KELIB CHIQISHINI PROGNOZ QILISH	133
Mirmakhammadov O.F RADIATION METHODS FOR THE STUDY OF ABDOMINAL TUBERCULOSIS.....	135
Yuldashov S.A., Bilalov E.N., Ahmedova S.M., Nozimov A.E. ENDOKRIN OFTALMOPATIYADA BEMORLAR HAYOT SIFATINI BAHOLASH	137

ГЕОГРАФИЯ ЙЎЛИДАГИ ТАДҚИҚОТЛАР

Abdulxoshimova Feruza Dilshodjon qizi FOYDALI QAZILMA BOYLIKLARNI QAZIB OLISH JARAYONIDAGI SALBIY OQIBATLAR VA ULARNING YECHIMLARI.....	139
--	-----

TADQIQOT.UZ
ТОМОНИДАН ТАШКИЛ ЭТИЛГАН

”ЯНГИ ЎЗБЕКИСТОН: ИЛМИЙ ТАДҚИҚОТЛАР” МАВЗУСИДАГИ РЕСПУБЛИКА
71-КЎП ТАРМОҚЛИ
ИЛМИЙ МАСОФАВИЙ ОНЛАЙН КОНФЕРЕНЦИЯ МАТЕРИАЛЛАРИ

(2-қисм)

Маъсул муҳаррир: Файзиев Шохруд Фармонович
Мусахҳих: Файзиев Фаррух Фармонович
Саҳифаловчи: Хуршид Мирзахмедов

Эълон қилиш муддати: 31.12.2024